

Otobüste Mercedes'in 2026 parolası;  
"Bu Sefer Bir Başka!"



www.tasiyanlar.com

Sahibinin değil, Sektörünün Sesi!

**259**

SAYI  
32. YIL

150 TL. **TAŞIYANLAR**



TİCARİ TAŞITLAR DERGİSİ

Fiat'ın  
yeni açık  
kasalı  
kamyoneti

Ticari taşıtlar ve treylerde  
2025 böyle bitti



Renault E-Tech T ile  
1007 km.





## Her Yolda Sizinle Olan Güç Ortağınız

Güç sistemleri her geçen gün daha karmaşık bir hâle gelirken, biz de daha düşük egzoz emisyonlarını destekleyecek en geniş teknoloji yelpazesini sunmak için çalışmalarımızı sürdürüyoruz. Geliştirilmiş dizel çözümlerinden yenilenebilir doğal gaz, hidrojen teknolojilerinden Accelera™ by Cummins markamız aracılığıyla sunduğumuz sıfır emisyonlu enerji çözümlerine kadar uzanan bu geniş yelpazeyle karbon ayak izini azaltma yolculuğunuzda yanınızdayız.



Bizi Busworld Europe'ta ziyaret edebilirsiniz.  
4-9 Ekim  
Salon 8, Stand 810.

**Güçle İlerle™**

©2025 Cummins Inc.

# 17 Yıldır Lider Geleceğe Hazır.

Son 17 yıldır Türkiye'nin en çok tercih edilen otobüs markasıyız.  
Aynı sorumlulukla, yarının ihtiyaçlarına hazırız.



\* Türkiye İstatistik Kurumu (TÜİK) verilerine göre 2025'te otobüs pazarı toplamında Türkiye'nin lider markası

☎ 444 6857 (444 OTKR) 🌐 www.commercial.otokar.com.tr ✉ /OtokarAS 📺 /OtokarTr 📘 /OtokarTicariAraclar



**Otokar**  
— Doğru karar —

Maya Basın Yayın Matbaacılık Ltd. Şti.yayıdır.

Sahibi ve Sorumlu Müdürü / Publishing Editör  
M. Vahit Mahmatlı

Reklam Sorumlusu / Advertising Manager  
Tezcan Öztürk

Grafik Tasarım / Graphic Design  
Seçkin Deligöz

Baskı  
Şan Ofset

## Yayın ve İdare Merkezi

Publishing Center  
Davutpaşa Caddesi Güven İş Merkezi  
No: 83 A Blok D: 56  
MaltepeTopkapı 34010 İSTANBUL

Tel : + (90) (212) 638 64 08  
Fax : + (90) (212) 638 64 09

E-mail : tasiyanlar@mayadergi.com  
mayatasiyanlar@gmail.com

[www.tasiyanlar.com](http://www.tasiyanlar.com)



<https://www.facebook.com/tasiyanlar>

<https://www.instagram.com/tasiyanlardergisi>

<https://www.youtube.com/TasiyanlarDergisi>

<https://x.com/tasiyanlardergi>

6 Sayı için Abone Fiyatı : 900 TL.  
Subscription Price for 6 Issues: 50 Euro  
(For Outside Turkey)

Taşıyanlar Dergisi tüm Türkiye'de dağıtılmaktadır. Basın Kanuna göre "yerel-süreli yayın" kapsamındadır. Basın kanunu ve fikir sanat eserleri kapsamında tüm hakları yayıncısına aittir. Yazılar ve resimler kısmen veya tamamen kopyalanamaz.  
No part of this publication may be reproduced or transmit- ted in any form or by any means without the prior permission of Taşıyanlar

## 6 Seyir Defteri

Renault E-Tech T ile 24 saatte 1.007 km • Turizm ve servis taşımacılığına yeni NovoLux • DAF yeni elektrikliğini tanıttı • Dört farklı fren kaliperi için tek balata • Tüm zamanların en yüksek pazar payı • Kia'nın batarya pasaportu • Otokar Tunland V9 ailesini genişletti • Dennis Eagle Allison xFE ile verimliliği artırıyor • Allison Dana'nın Arazi Sürüş ve Hareket Sistemleri işletmesini satın aldı • NextGen yakıt hücresi için Cellentric - Brusa iş birliği • IFC'den Otokoç'a finansman desteği • Yakıt tasarrufuna yeni halka • Brisa CEO'su Vecih Yılmaz • Prometeon-ANT Lojistik iş birliği • Euro NCAP'ten Scania L-Cab'in güvenliğine 5 yıldız • Lucitur'un tercihi konfor ve ekonomi • MAN performansını artırmaya hazır • Hasmer Konya hizmete başladı • Petlas'tan ağır tonaja yerli çözüm • Otokar tedarikçileri ile buluştu • Aşırı yükte yeni dönem: Otomatik denetim • BMW ve ZF anlaştı • Ford Otosan'ın Craiova-Kocaeli arası kesintisiz yeşil hattı • Krone Grubun 2024/2025 performansı • İzmir'de sanayi-üniversite iş birliği güçlenecek • Aksaray yenilenen yüzüyle hizmette.

## 30 2025'te pazar bildiğimiz gibi

2025 yılı, ticari taşıt üretimi, yurt içi pazar ve ihracattı önceki yıllara yakın rakamlarla tamamlandı.



## 34 Treylerde 2025

Türkiye treyler sektörü 2025 yılını yurt içi satış rakamlarında beklenen seviyelere ulaşılarak kapandı

## 40 "Bu Sefer Bir Başka"

Mercedes-Benz, seyahat otobüsleri Travego ve Turismo ile kent içi yolcu taşımacılığında kullanılan Connecto otobüslerinde yenilik ve güncellemeler yaptı.



## 44 Scudo ailesi genişledi

Combi, Combimix ve Cargo'dan sonra Scudo ürün ailesi, Kamyonet versiyonu ile dört basamaklı bir ürün gamına ulaştı.



## 48 Aspöck aydınlatıyor, treylerde Türkiye'nin gücü artıyor

Aspöck, treyler üreticileri ile buluştu, hem en yeni ürünleri tanıttı hem de pazardaki eğilimler değerlendirildi.



## 50 Piyasa

Akran Grup filosunu genç tutuyor • Mars'ın yeni Ford F-MAX filosu • Yalçın'dan Volem ve Makbal'e yeni teslimatlar • Filolar Tırsan'ın tren yüklemeli treylerleri ile büyüyor • VW Crafter Servis konforu farklı • YDS MAN otobüslerini yeniledi • Atlas, Kuzey Makedonya'nın hizmetinde • Adeca Logistics'in yeni yatırımı • Temsa'dan Avrupa'ya 65 araç • Kademe, hizmet araçları ihracatını artırıyor • Novo ailesi filoları güçlendiriyor • İlk eActros 600 Medcem filusunda • Medcem Çimento kamyonlarını elektrikleştirdi.

# ZF FILO ÇÖZÜMLERİ

## Daha Verimli, Daha Yeşil, Daha Güvenli

Filoların verimliliğini en üst seviyeye çıkaracak çözümler sunuyoruz. Yüksek düzeyde servis ve bakım kalitesi ile veri destekli yöntemler üretiyoruz.



ZF Aftermarket Filo Çözümleri hakkında daha fazlasını öğrenmek için tıklayın.



AFTERMARKET

LEMFÖRDER SACHS TRW WABCO



vahit@mayadergi.com

Önümüzdeki yıllarda uzun yol sürücüsü bulmak bugünden daha da zor olacak. Rota yüklemeli, uzaktan kumandalı, kendigider (otonom) araçlar yakın gelecekte yaygınlaşmayacak. Teknolojinin gelişmesi, lojistiğin sahadaki en önemli unsuru olan sürücülere duyulan ihtiyacı azaltmayacak.



Yazının dijital ortamı için QR kodu okutunuz.

## Sürücüye dikkat !

Yeni umutlar ve iyi dileklerle başladığımız dönemler artık geride kalmış gibi görünüyor. Son yıllar; salgın, deprem ve savaşların yanı sıra, sektörü doğrudan etkileyen artan yakıt fiyatları, trafik cezaları, otoyol ve köprü geçiş ücretleri, trafik sigortası, kasko ve motorlu taşıt vergilerindeki yükselişleri anlamaya ve bunlara alışmaya çalışmakla geçiyor. Yeni dünya koşullarında bu gelişmeleri, yılın ilk aylarında rutinleşen yenilikler olarak "beterin beteri var" diyerek kabulleniyoruz. Bu yenilikler!? taşıma, lojistik, ticari taşıt üretimi, dağıtım, satış ve satış sonrası hizmetlerle birlikte, hayatını yollara adanmış sürücüleri ve yatırımını lojistiğe adanmış şirketleri doğrudan etkiliyor.

Yük ve yolcu taşımacılığı yapan, uzun ya da kısa yolda çalışan sürücülerin; kendi aracının sahibi olanların ve taşıma işletmelerinin önemini bilmiyor, yaşadığı zorlukları ve yoldaki hayatı çoğu zaman bilmiyor, hatta görmek istemiyoruz.

Oysa gerçek çok açık: Üretim ve tüketimin çeşitlenmesi, şehirlerin büyümesi, nüfus ve ticaret hacmindeki artış; taşıma ve lojistik hizmetlerine olan ihtiyacı her geçen gün artırıyor. Limanlar, demiryolları ve havaalanları tek başına taşımayı tamamlamıyor. Son noktaya ulaşım hâlâ karayolu araçları ve sürücüler tarafından sağlanıyor. Bu durum, karayolu taşımacılığına ve sürücülere duyulan ihtiyacı arttırdığını açıkça gösteriyor.

Özellikle uluslararası ve uzun yol taşımacılığında, gerekli belge, mesleki yeterlilik ve tecrübeye sahip sürücü bulmak giderek zorlaşıyor. Çünkü nitelikli bir sürücünün yetişmesi; eğitim, zaman ve ciddi maliyet gerektiriyor. Meslekte kalıcılık için ise birkaç yıllık deneyim şart.

Daha önce gelişmiş ülkelerde görülen sürücü sıkıntısı; filoların büyümesi, Türk plakalı araçların uluslararası ve yurt içinde daha uzun süre yolda kalması, takograf ve çalışma sürelerinin daha sıkı denetlenmesi, vize gibi nedenlerle Türkiye'de de belirgin hâle geliyor. Yetişmiş sürücülere yurt dışında sunulan istihdam imkânları sorunu daha da derinleştiriyor.

Yaş sınırının artırılması ve kadın istihdamının teşviki gibi çözümler gündeme geliyor. Ancak bunların tek başına yeterli olması zor.

Karayolu taşımacılığında sürdürülebilirlik için; yol, araç, geçiş ücretleri, yakıt maliyetlerinin azaltılması ve sürücülüğün meslek olarak devamlılığını kapsayan bütüncül bir yaklaşım gerekiyor. Sürücülerin mola ve dinlenme alanları, güvenli park yerleri, araç bakım noktaları ve sürücü değişim merkezleri modern bir anlayışla yeniden planlanmalı.

Bugün ise otoyol ve köprü ücretleri, sigorta giderleri, yakıt fiyatları ve vergiler; karayolu taşımacılığını sürdürülemez hâle getiriyor. Sürücülerin temel ihtiyaçlarını karşılayabilecekleri güvenli ve insani yaşam alanları hâlâ yetersiz.

Ticari taşıt sürücülüğü yalnızca mesleki bilgiye indirgenemez. Takograf, çeşitli belgeler ya da yüksek cezalar, tek başına trafik güvenliğini sağlamaya yetmez. Aynı şekilde yapılan yatırımlar, büyüyen filolar ile artan rekabet gücü de tek başına sürdürülebilirliği garanti etmez.

Çünkü bu sistemin merkezinde yakıt kadar önemli bir insan var. Onun adı sürücü.

M. Vahit Mahmatlı



3000 Lümen



1500 Lümen



1000 Lümen

ZOR ŞARTLARDA EN İYİ AYDINLATMA

# WORKPOINT II

Yeni seri çalışma lambaları - Workpoint II 3000, 1500 and 1000 Lümen

»  
Düşük tüketim,  
yüksek aydınlatma  
»

Aspöck Yetkili Satıcıları



Aspöck Aydınlatma Sist. Tic. Ltd. Şti.

T: +90 216 510 54 00

M: infoturkey@aspoeck.com

www.aspoeck.com



## Renault E-Tech T ile 24 saatte 1.007 km

İsviçreli taşımacılık uzmanı Hugelshofer Lojistik, elektrikli kamyon performansının yalnızca batarya kapasitesine değil, genel bir operasyonel stratejiye bağlı olduğunu ortaya koydu.

Hugelshofer'un filosundaki Renault Trucks E-Tech T araçlarından biri, 24 saat içinde 1.007 km yol yaptı. Bu performans, görev tanımı, operasyon alanı ve şarj stratejisi net bir şekilde belirlendiğinde yoğun kullanımın mümkün olduğunu gösteriyor.

Hugelshofer Lojistik AG CEO'su Martin Lörtscher da: "Asıl kritik soru kam-

yonun maksimum menzili değil, taşımacılık operasyonlarına nasıl entegre edildiğidir. Rotalarımızı ve şarj stratejimizi uyarlayarak elektrikli kamyonlarımızın günlük çalışma süresini en üst seviyeye çıkarabiliyoruz. Böylece faaliyetlerimize mükemmel şekilde uyarlanmış gerçek endüstriyel varlığa dönüşüyorlar" dedi.

Hugelshofer, 80'i elektrikli olmak üzere toplam 220 kamyonun oluştuğunu söylüyor. Şirkette görev yapan 150 sürücü, günlük operasyonlarında elektrikli ağır ticari araçları kullanıyor.

Elektrikli kamyonların kullanım süresini en üst düzeye çıkarmak ve toplam sahip olma maliyetini (TCO) optimize etmek amacıyla Hugelshofer Lojistik, Renault Trucks E-Tech T araçlarını çift şoförlü olarak işletiyor. Sürücüler, zorunlu dinlenme molaları sırasında ara şarj işlemlerini gerçekleştirirken tam şarj işlemi gece boyunca depoda gerçekleştiriliyor. Bu yaklaşım sayesinde, nominal menzili 300 km olan her bir elektrikli kamyon, klasik bir operasyon gününde 600 km'nin üzerinde yol kat edebiliyor.

Hugelshofer'in Frauenfeld tesisinde, maksimum 480 kW güce sahip 30 hızlı şarj istasyonu bulunuyor ve bu altyapı sayesinde günde 100 kamyon kadar şarj gerçekleştirilebiliyor.

Bu sistem, yıllık 1,2 milyon kWh elektrik üreten bir fotovoltaik (güneş enerjisi) sistem ile desteklenirken, 3 adet trafo elektrik şebekesinin stabilitesini sağlıyor. Sonuç olarak, şarj işlemlerinin %95'i doğrudan

depoda gerçekleştiriliyor. Böylece maliyet kontrolü, operasyonel güvenilirlik ve günlük operasyonların kesintisiz şekilde yürütülmesi mümkün oluyor.

Hugelshofer Lojistik, elektrikli kamyonlarında, benzer dizel araçlara kıyasla yaklaşık %30 daha düşük işletme maliyeti elde ettiğini söylüyor. Bu sonuç, şirketin stratejik ve operasyonel tercihlerinin yanı sıra ağır ticari araç elektrifikasyonunu destekleyen İsviçre mevzuatının da etkisiyle mümkün oluyor.

İsviçre'de sıfır emisyonlu kamyonlar, LSVA yol kullanım ücreti kapsamında önemli avantajlardan faydalanıyorlar. 2026-2030 yılları arasında ağır ticari araçlar için şarj altyapısının yaygınlaştırılması için 20 milyon İsviçre Frangı tutarında bir yatırım programı açıklayan İsviçre'de bu destekleyici yapı sayesinde 2025'in ilk 11 ayında, 16 ton üzeri araçlarda elektrifikasyon oranı %14,7 olarak kaydedildi. Bu oran, Avrupa ortalaması neredeyse sekiz katı. ■

# TIRSAN

## EN HAFİF, EN GÜÇLÜ, EN VERİMLİ: TIRSAN BUZ FRİGO SOĞUK ZİNCİRİN ZİRVESİ

Soğuk zincirin zirvesine çıkan Tırsan Buz Frigo, en hafif, en güçlü ve en verimli yapısıyla fark yaratıyor.

7.490 kg ağırlığı ile pazardaki en hafif frigo olan Tırsan Buz Frigo, K-Değeri 0,31 W/m<sup>2</sup>K ile yılda 1000 litre yakıt tasarrufu sağlarken, üstün izolasyon performansı sağlıyor.

Tırsan Buz Frigo, sağlam deveboynu şasi ve tek parça king pin yapısı ile mükemmel sürüş dengesi sunarken, 7,2 ton forklift dayanımlı güçlü tabanıyla da her yüke meydan okuyor. Çift boru kilit sistemi ve galvanizli paslanmaz çelik darbe emici rampalar sayesinde yükleme ve boşaltma süreçlerini hızlandırarak, operasyonel verimliliği artırıyor.

TIRSAN Buz Frigo ile soğuk zincirin zirvesine ulaşmak için bizimle şimdi iletişime geçin!



EN HAFİF

EN GÜÇLÜ

EN VERİMLİ

# TIRSAN





## Hasmer Konya hizmete başladı

Mercedes-Benz Türk, müşteri deneyimini güçlendirmeyi merkezine alan bayi ve yetkili servis ağı yeniden yapılanmasını yeni yatırımlarla sürdürüyor. Bayilerin kurumsal kimlik dönüşümü hayata geçirilirken, baştan sona yeniden tasarlanan tesisler ve iş yönetimi kamyon ve otobüs müşterilerinin ihtiyaçlarına göre yapılandırılıyor.

Bu kapsamda Hasmer Otomotiv tarafından işletilmek üzere Konya-Ereğli yolu üzerinde yeni bir tesis oluşturuldu. 17.000 m<sup>2</sup> alanda konumlanan ve 50 kişiye istihdam sağlayan tesis; 6.100 m<sup>2</sup> kapalı alanı ve 1.750 m<sup>2</sup> mekanik

atölyesi ile bölgedeki ağır ticari araç kullanıcılarının operasyonel sürekliliğine doğrudan katkı sağlayacak.

Mercedes-Benz Türk İcra Kurulu Başkanı Süer Sülün açılışta yaptığı konuşmada: "Her yatırımımızda müşterilerimizin beklentilerini ve sektörün dönüşen dinamiklerini dikkate alıyoruz. Hasmer Otomotiv'in, Konya'da hayata geçirdiği yatırımı, yeni bayi ağı yapılanmamızda önemli bir adımı temsil ediyor" dedi.

Hasmer Otomotiv Yönetim Kurulu Başkanı Savaş Bağcı ise: "Hasmer Otomotiv olarak Mercedes-Benz Türk ile 31 yıllık

iş ortaklığımız boyunca en büyük önceliğimiz, müşterilerimizin ihtiyaçlarına hızlı ve doğru şekilde yanıt verebilmek oldu.

Bugün Düzce ve Konya'da ağır ticari araç müşterilerimize Hasmer Otomotiv çatısı altında hizmet sunuyoruz. Konya'da ağır ticari araçlara özel bu yeni yapılanmayı hayata geçirirken yalnızca bir tesis açmayı değil, bölgenin beklentilerine doğrudan karşılık veren güçlü bir hizmet ekosistemi kurmayı amaçladık.

Günlük 80 araca kadar servis hizmeti verebilecek geniş atölye kapasitemiz, teknolojik altyapımız ve 13 eğitimli sertifika-



lı teknisyen ekibimizle müşterilerimize daha hızlı, daha erişilebilir hizmet sunmanın gururunu yaşıyoruz. Atölye bölümümüz tamamen çelik konstrüksiyon tek parça olarak inşa edilirken, tüm süreçler dijital altyapı ve otomasyon odaklı olarak tasarlandı. Bu yapılanmayla birlikte ağır ticari araç kullanıcılarına yol üzerinde kesintisiz destek verebilecek, operasyonel verimliliklerini sağlayabilecek bir merkez oluşturduk" dedi. ■

## Aksaray yenilenen yüzüyle hizmette

Mercedes-Benz Türk, Aksaray Kamyon Fabrikası bünyesindeki Müşteri Merkezi'ni kapsamlı bir renovasyonla modern ve müşteri odaklı yapısıyla yeniden hizmete açtı. Araç teslimat süreçleri, teknik eğitimler ve güvenli sürüş eğitimlerinin yürütüldüğü merkez, yenilenen mimarisi ve güncellenen hizmet altyapısıyla müşterilere daha konforlu bir deneyim sunmayı hedefliyor.

Yenileme sürecinde, çalışanların çalışma koşulları da iyileştirildi; ofis ve toplantı alanları yeniden düzenlendi, operasyonel verimlilik desteklendi. Mercedes-Benz Türk İcra Kurulu Başkanı



Süer Sülün, "Müşteri Merkezimizde de ihtiyaçlara en iyi şekilde yanıt verebilmek için yatırımlarımızı sürdüreceğiz" dedi. ■



## ATEGO 1018

# O DAİMA İŞ BAŞINDA!

Konforlu kabini ve üstün manevra kabiliyeti ile Mercedes-Benz Atego 1018 şehrin yollarında, şehirde işler yolunda.

Mercedes-Benz

Trucks you can trust.



## Prometeon ANT Lojistik iş birliği

ANT Lojistik'in 350 çekici ve 350 treylerden oluşan 700 araçlık filosunda 4500 lastiğin yönetimi Prometeon Türkiye tarafından gerçekleştirilecek. Ant Lojistik, ProServices çözüm ailesiyle lastik yönetiminde operasyonel verimliliği artırırken ölçülebilir bir sisteme de sahip olacak. Anlaşma kapsamında Prometeon Türkiye; ANT Lojistik'e filo lastik yönetimi ve maliyet optimizasyonu danışmanlığı sunarken filoda kullanılan lastikler öncelikli olarak Prometeon'un O2 Serisi ürün grubundan oluşacak." Prometeon ayrıca yurt içi ve yurt dışı 7/24 yol yardım hizmeti ProTime ile Ant Lojistik filosunun her daim yanında olacak. Lastiğe ikinci ömrü kazandıran Prometeon



markalı kaplama hizmeti de anlaşma içeriğinde yer alıyor. Bu hizmet yapısı sayesinde operasyonel maliyetlerin kontrol altında tutulması amaçlanıyor. Bu arada performans sürekliliğini sağlamak amacıyla Prometeon tarafından Ant Lojistik sahasında servis ve ön düzen makinesi kurulumu yapıldı.

Prometeon Türkiye Rusya & CIS Ticari Direktörü Uğur Aydın iş birliği hakkında şunları söyledi: "ANT Lojistik ile hayata geçirdiğimiz bu iş birliği, Prometeon Türkiye olarak filo müşterilerimize sunduğumuz 360 derece lastik yönetimi hizmetimizin güçlü bir örneğini

oluşturuyor. 700 araçlık filonun lastik yönetimini Pro Services çözüm ailemiz kapsamında; servis, saha hizmetleri ve dijital takip süreçleriyle tek bir yapı altında uçtan uca yönetmeyi hedefliyoruz. Bulut tabanlı sistemler üzerinden yürütülen bu yapı sayesinde operasyonel verimliliğin artırılması, lastik performansının sürekliliğini ve maliyetlerin daha etkin yönetilmesini amaçlıyoruz. Operasyonel verimlilik, sürdürülebilirlik ve ölçülebilir performans odağımızla ANT filosuna değer katmaktan büyük memnuniyet duyuyoruz." ■

## Kia'nın batarya pasaportu

Kia, AB Batarya Yönetmeliği kapsamında Şubat 2027'ye kadar Avrupa'daki tüm EV/HEV modelleri için geliştirdiği Batarya Pasaportu'nu test ediyor. Sistem; bataryanın canlı SoH takibini, gerçek zamanlı arıza teşhisini ve yaşam döngüsü boyunca izlenebilirliği sağlıyor.

Her hücreden veri toplayan yapı sayesinde, komple modül yerine hücre bazlı onarım mümkün olacak. Bu da daha uzun batarya ömrü, daha düşük bakım maliyeti ve ikinci el EV piyasasında daha yüksek güven sunacak. ■

## Petlas'tan ağır tonaja yerli çözüm

Petlas, 445/95 R25 ebadındaki PETLAS Ptx CD21 mobil vinç lastiklerinin Türkiye'deki ilk ve tek yerli üreticisi olarak, pazarda ithal ürünlere karşı yeni bir seçenek oluşturdu. Lastiklerinin ısınmasını engelleyen özel sırt karışımına sahip Petlas'ın yeni mobil vinç lastikleri, endüstrinin en yüksek taşıma kapasitesi olan 3 yıldız taşıma kapasiteli. Lastik, 131 psi şişirme basıncı ve 80 km/s referans hızda, 6.700 kg yük taşıyabiliyor. Son teknoloji ile üretilen bu yeni lastiklerin vinç operatörleri ve firma sahiplerine önemli avantajlar ve güvenli çalışmaya olanağı sunduğunu belirten Petlas Genel Müdürü Hakan Yalnız, "Müşterilerimiz için bir yandan fiyat avantajı sağlarken diğer taraftan da lastiğin bulunabilirlik konusunda sürekliliğini sağlamış olduk. Hedefimiz pazardan her geçen yıl daha fazla pay almak. Petlas 2019 yılından itibaren 25 inç radyal-tam çelik iş makinesi



lastik üretimi için gerekli yatırımlarını yapmıştı. Bu yatırımın akabinde gerekli üretim teknolojisi birikimine sahip olmamız sonucunda 2024 yılında bu lastiğin üretimine start verdik" dedi.

# YOLUN PROFESYONELLERİNE, PROFESYONEL ÇÖZÜMLER



**PROMETEON**  
PROFESYONELLER İÇİN LASTİK.

# Turizm ve servis taşımacılığına yeni NovoLux

Anadolu Isuzu konfor, güvenlik ve verimliliği bir arada sunan modern midibüsü NovoLux'ü yenileyerek turizm ve servis taşımacılığında beklentileri bir üst seviyeye taşıdı. Yeni NovoLux, modern çizgilerini güçlendiren yenilenen yüzü, artırılmış güvenlik donanımları ve yüksek performans özellikleriyle yollara çıktı. Isuzu, turizm ve servis taşımacılığında güçlü bir konuma sahip olan yeni NovoLux'ü, yenilenen

yüzüyle birlikte tasarım, donanım ve teknolojik altyapı alanındaki önemli geliştirmelerle segmentindeki iddiasını pekiştirecek şekilde yeniledi. Çok yönlü kullanım avantajı sunan yapısı, artırılan güvenlik sistemleri ve konfor odaklı iç mekân iyileştirmeleriyle yeni NovoLux; hem işletmecilere verimlilik hem de yolculara daha keyifli, daha güvenli ve daha konforlu bir seyahat deneyimi vadediyor. Yeni NovoLux 7.420 mm uzunluğa 2.350 mm



genişliğe sahip, Euro VI OBD-E emisyon standartlarına uygun. Güvenlik ve konfor ön planda tutuldu. Yeni NovoLux'ün yenilenen iç trim renkleri iç mekanda daha aydınlık, ferah ve modern bir atmosfer yaratıyor. Yeni nesil koltuk tasarımı ve ahşap görünümlü taban kaplaması şıklığı dayanıklı bir yapıyla tamamlıyor. Yolcuların önünde konumlandırılan ayırıcı panel, kabin düzenini iyileştirerek daha rahat bir seyahat imkanı sağlıyor. Sürücü alanına entegre edilen multimedya sistemi sürüşü daha keyifli ve ergonomik hale getirirken, elektrikli ve ısıtmalı yan aynalar, her hava koşulunda güven vadediyor. Ayrıca, alçaltılmış bagaj kapağı sayesinde bagaj yükleme ve boşaltma işlemleri çok daha kolay ve pratik hâle geliyor.

Yüksek performans ve yakıt verimliliği bir arada sunuluyor

7.420 mm uzunluğa, 2.350 mm genişliğe sahip olan araç, Euro VI OBD-E emisyon standartlarına uygun, 190 PS güç ve 510 Nm tork üreten turbo dizel motoru ve 6 ileri manuel şanzımanı ile yüksek performans ve yakıt verimliliğini bir arada sunuyor. 29 yolcu kapasitesine sahip olan modelde; ESC ve ABS'li tam havalı fren sistemi, AEBS gelişmiş acil fren sistemi, radar destekli kör nokta bilgi sistemi (BSIS) ve hareketli nesne algılama sistemi (MOIS), sürücü dikkat uyarı sistemi, akıllı hız yardımı (ISA), lastik basınç izleme sistemi (TPMS) ve motor odası yangın algılama ve otomatik söndürme sistemi gibi ileri teknolojiler standart olarak yer alıyor. ■



## Brisa CEO'su Vecih Yılmaz

Brisa CEO'luğu görevini 2020 yılından bu yana yürüten Haluk Kürkçü'nün emekli olmasının ardından, 1 Ocak 2026 itibarıyla CEO'luk görevini Vecih Yılmaz üstlendi. Orta Doğu Teknik Üniversitesi İşletme Bölümü mezunu olan, yüksek lisansını Galatasaray Üniversitesi'nde Finansal Ekonomi alanında tamamlayan Vecih Yılmaz,

2009 yılından itibaren Sabancı Topluluğu bünyesinde üst düzey yöneticilik yapan bir isim. 2022 yılından bu yana da Akçansa CEO'su idi. Yılmaz, "Lastik ve mobilite çözümlerinde sektöründe lider, güçlü markalara ve köklü bir kurumsal kültüre sahip Brisa'da bu görevi üstlenmek benim için büyük bir gurur. Yetkin insan kaynağımız, kurum kültürümüz ve iş ortaklarımızla kurduğumuz sağlam iş birlikleri en büyük gücümüz" dedi. ■

# Yolculuğun Keyifli Hali Yeni Novo Lux

Yeni Novo Lux, yenilenen tasarımı, gelişmiş teknolojik özellikleri ve güvenlik donanımları ile turizm ve servis taşımacılığında konfor sunuyor.





## Euro NCAP'ten Scania L-Cab'in güvenliğine 5 yıldız

Scania'nın L serisi alçak girişli kabini, Avrupa'nın bağımsız tüketici test kuruluşu Euro NCAP tarafından yürütülen "Daha Güvenli Kamyonlar" programı kapsamında mümkün olan en yüksek derece olan 5 yıldız ile ödüllendirildi. Test edilen araç, çöp toplama ve diğer hayati kamu hizmetlerinde kullanılan elektrikli L-Cab modeli oldu.

Zorlu kentsel ve mesleki operasyonlar için tasarlanan L-kabin, alçak giriş yapısı ve geniş cam alanları sayesinde sürücüye üstün doğrudan görüş imkânı sunuyor. Scania City Door sistemiyle birlikte kullanıldığında, kapının minimum alanda açılması sayesinde şehir içi kullanımda "kapı çarpma" riskleri önemli ölçüde azaltılıyor. Scania Kamyon Bölümü

Başkanı Lars Gustafsson, konuya ilişkin, "Güvenliği ve müşterilerimizi her zaman ön planda tutuyoruz. L-kabin modelimizin Euro NCAP tarafından beş yıldızla ödüllendirilmesi, bu taahhüdümüzü eyleme dönüştürdüğümüzün açık bir göstergesidir" dedi. L tipi kabin; gelişmiş acil frenleme, aktif direksiyon destekli şerit değiştirme uyarısı ve bisikletlileri

algılayarak devreye giren yan dönüş acil fren sistemi gibi ileri seviye aktif güvenlik teknolojileriyle donatıldı. Pasif güvenlik tarafında ise sürücü ve yan perde hava yastıkları ek koruma sağlıyor. Scania'nın modüler araç sistemine sahip L-kabin; damperli kamyonlar, beton mikserleri ve kamyon üstü darbe emiciler dahil birçok farklı kullanıma uygun. ■

### BOMAG Finaşer segmentinde sahada

Yol ve asfalt makineleri üreticisi Bomag, toprak ve asfalt silindirleri segmentindeki liderliğini finişer alanında da genişletmek için etkinliklerini artırıyor. Bomag'ın Türkiye distribütörü Marubeni Dağıtım ve Servis A.Ş.'nin önde gelen iş ortaklarını İtalya Alfonsine'de bulunan Bomag finişer fabrikasında ağırladı. Bu ziyarette ürünler ve üretim süreçleri yerinde incelendi. 1899 yılında kurulan fabrikada, finişerlere ek olarak asfalt plentleri üretiliyor. Yıllık yaklaşık 500 adet finişer üretim kapasitesi olan fabrika, yüksek mühendislik standartlarında ve sipariş üzerine üretim yapıyor. Fabrikada ayrıca bir de makinelerin performansının test edildiği özel bir demo sahası bulunuyor.



Bomag, finişer ürün grubunda kompakt sınıf BF 200 C-2'den, otoyol sınıfı BF 800 C-3'e kadar geniş bir ürün portföyüne sahip. Ürünler MAGMALIFE, ECOMODE, SIDEVIEW ve QUICK COUPLER teknolojileri ile beğeni topluyorlar. ■

### Karsan'ın sürdürülebilirlik alanındaki çalışmaları seviye yükseltti

Karsan, sürdürülebilirlik alanındaki çalışmalarıyla önemli bir başarıya daha imza attı. Karbon Saydamlık Projesi (CDP) kapsamında gerçekleştirilen İklim Değişikliği ve Su Raporlaması değerlendirmelerinde Karsan, C seviyesinden B seviyesine yükselerek iklim ve suyla ilgili riskleri yönetim seviyesinde ele alan kurumsal yaklaşımını daha ileri bir olgunluk seviyesine taşıdı. CDP metodolojisine göre C seviyesi, şirketlerin iklim ve suyla ilgili risklerin farkında olduğunu ve bu alanlarda şeffaflık sağladığını ifade ederken; B seviyesi, bu risklerin artık somut yönetim süreçlerine dönüştürüldüğünü, üst yönetim tarafından ele alındığını ve kurumsal karar alma mekanizmalarına entegre edildiğini ortaya koyuyor. Karsan'ın C'den B'ye yükselmesi, sürdürülebilirliği operasyonel bir konu olmanın ötesine taşıyarak kurumsal yönetim anlayışının ayrılmaz bir parçası haline getirdiğini teyit ediyor. ■



# SCANIA



## SCANIA AYRICALIĞI İLE YOLA ÇIKMAYA HAZIR MISINIZ?

Hayalinizdeki Scania'ya sahip olmanız için tüm hazırlıklar tamam!

Esnek finansman seçenekleri ve kaçırılmayacak indirimler için sizleri Scania Yetkili Satıcılarımıza bekliyoruz.



## Ford Otosan'ın Craiova-Kocaeli arası kesintisiz yeşil hattı

Ford Otosan, lojistik ağındaki karbon ayak izini önemli ölçüde azaltacak stratejik demiryolu projesini hayata geçirdi. Tek seferde 18 vagon ve 557 m uzunluğa ulaşan tren setleri, sefer başına 216 aracı doğrudan Ford Otosan'ın Craiova fabrikasından Kocaeli'ye ulaştırıyor. Craiova (Romanya) ve Kocaeli (Türkiye) arasında raylar üzerindeki araç lojistiği Ford Otosan liderliğinde; projenin lojistik servis sağlayıcısı Mars Logistics, stratejik satın alma ve süreç

yönetiminde KoçZer, tren taşıma operasyonlarını kesintisiz yürüten Körfez Ulaştırma, Türkiye'nin ilk intermodal terminali olarak araçların elleçleme ve stoklama süreçlerini yürüten Railport ve Mars Logistics'in vagon tedarikçisi Transwaggon Group iş birliğiyle gerçekleşiyor. Ocak 2026 itibarıyla başlayan seferler, Marmaray geçişi sayesinde iki ülke arasındaki ticaret koridorunu kesintisiz ve yeşil bir hatla birbirine bağlıyor. Bu proje, Ford Otosan'ın

2050 yılına kadar tüm değer zincirinde Net Sıfır emisyonu ulaşma hedefi doğrultusunda, SBTi tarafından onaylanan emisyon azaltım hedefleriyle uyumlu olarak kurgulanan lojistik dönüşümün önemli bir adımını oluşturuyor. Craiova-Köstence-Kocaeli hattında denizyolu ağırlıklı ve kara yolu bağlantılı taşıma yapısından Craiova-Kocaeli direkt demiryolu odaklı ve kara yolu kullanımını azaltan bir modele geçilmesini sağlayan bu yaklaşım, deniz

ve karayolu bağlantılı rotaların yarattığı karbon yükünü azaltırken, lojistik süreçlerde daha düşük emisyonlu ve daha verimli bir yapı kurulmasına katkı sağlıyor. Türkiye'nin ilk özel demiryolu tren işletmecisi Körfez Ulaştırma'nın hibrit lokomotif yatırımlarıyla desteklenen tren operasyonları ise sürdürülebilirlik hedeflerini operasyonel verimlilikle bütünleştirerek çevresel etkiyi kalıcı biçimde azaltan bir çözüm sunuyor. ■

## Ford F-150 STX Türkiye'de

Ford Motor Company'nin ikonik pick-up serisi Ford F-150, yeni STX modeliyle Türkiye'de kullanıcılarla buluştu. F-150 ailesi; mevcut XLT ve yeni STX donanım seviyeleriyle güç, dayanıklılık ve ileri teknolojiyi bir arada sunarak farklı kullanıcı beklentilerine hitap ediyor.

Sportif ve modern tasarımıyla dikkat çeken Ford F-150 STX; 20 inç alüminyum jantlar, siyah ön ızgara ve gövde rengiyle uyumlu detaylarıyla daha dinamik bir görünüm sunuyor.

Fonksiyonel iç mekânında ise günlük kullanıma yönelik konfor çözümleri öne çıkıyor. XLT donanımı ise krom detayları, daha gelişmiş iç mekân özellikleri ve yüksek konfor seviyesiyle prestij odaklı bir alternatif olarak konumlanıyor.

Her iki modelde de 542 Nm tork üreten 2.7L EcoBoost V6 motor, 4x4 çekiş sistemi ve 10 ileri otomatik şanzıman yer alıyor. Ayrıca geri görüş kamerası, çarpışma önleme sistemi, şerit takip ve otomatik dur-kalk gibi sürüş destek teknolojileri de standart olarak sunuluyor. ■

## Teknolojinin Yeni Merkezi Yeni F-MAX



12.4" Mültimedya Ekran



12" Dijital Göstere Ekranı



Kablosuz Şarj

Adaptif hız sabitleyici, yokuş kalkış desteği, dijital araç yönetimi... Yeni F-MAX, teknolojiyi sürücüsüne yardımcı olacak şekilde entegre ediyor. Sürüş daha kolay, daha güvenli, daha verimli.

## Krone Grubun 2024/2025 performansı



Treyler ve tarım araçları üreten ve ürünleri Avrupa ve dünya çapında kullanılan Krone Grup 2024/2025 mali yılı ciro sununun 2,4 milyar Euro olduğunu bildirdi. Yapılan açıklamada, Krone Grubu İcra Kurulu Başkanı Bernard Krone, "Gelişmeleri dikkate almak için, geçtiğimiz mali yılda da tüm lokasyonlarda üretim optimizasyonu ile dijitalleşme ve otomasyonun genişletilmesine yönelik yatırımlar yaptık. Böylelikle, her zamanki

en yüksek ürün kalitesini artık maksimum esneklikle garanti edebiliyoruz" dedi. Krone'nin son yatırımları arasında Werlte araç fabrikasında özellikle eTrailer (elektrikli tahrik aksamı) üretimi için ek bir üretim hattının kurulması, Gigant'ın Dinklage'de kendi fren balatalarının üretimine başlaması, Lübtheen'deki soğutmalı treyler bileşenleri üretiminde yapay zeka destekli kontrol merkezinin devreye alınması ve GTS'nin



İbbenbüren tesisinde yeni bir montaj holünün inşaa edilmesi yer alıyor.

Bernard Krone Holding SE & Co. KG CEO'su Dr. David Frink da, "Uzun vadeli ekonomik ticaret anlaşmalarının artık eskisi gibi istikrarlı olmadığını kabul etmeliyiz. Krone gibi uluslararası faaliyet gösteren bir sanayi şirketi için bu büyük bir zorluk teşkil ediyor, çünkü grup çapındaki üretimi, dünya çapındaki dağıtım ve hizmet faaliyetlerimizi dikkatli bir şekilde planlamamız gerekiyor. Buna ek olarak, dünyanın dört bir yanından müşterilerimiz Krone markasına olan ilgilerini sürdürüyorlar. Geniş ürün yelpazemiz ve tarım makineleri ile ticari araçlar alanındaki geliştirmelerimiz çok olumlu geri bildirimler alıyor. Bu bakımdan, dünya nüfusu artmaya devam ettiği için gıda ve nakliye ihtiyacının da buna paralel olarak artacağına inanıyoruz ve bu nedenle temelde iyimseriz" şeklinde konuştu.



Krone, savaşlar ve mevcut uluslararası gümrük politikası gibi faktörlerin küresel ekonomiyi etkilemeye devam etmesi nedeniyle, yeni mali yıl için geçen yılki seviyede bir ciro bekliyor. "Müşterilerin satın alma davranışlarının kısa vadede ve doğrudan genel ekonomik durumla bağlantılı olduğu gerçeğini, ticari araç sektöründe yıllardır biliyoruz. Bu davranışı, tarım makineleri segmentinde de giderek daha fazla gözlemliyoruz; dünyanın dört bir yanındaki tarımsal hizmet sağlayıcılar ve çiftçiler şu anda siyasi ve ekonomik belirsizliklere çok duyarlı tepki gösteriyor ve yeni yatırımlarda çekingen davranıyorlar" deniliyor.

Türkiye'de Tire fabrikasında treyler üretimi yapan, tarım ekipmanları üretimine yönelik hazırlık ve yatırımlarını da sürdüren Krone, 2025 yılında 1685 adet yurt içi satış ve Türkiye'den 2772 adet ihracat gerçekleştirdi ■

### İzmir'de sanayi-üniversite iş birliği güçlenecek

Krone Ticari Araçlar, sanayi-üniversite iş birliğini güçlendirme hedefi doğrultusunda Dokuz Eylül Üniversitesi'nden akademisyenleri Tire fabrikasında ağırladı. Gerçekleştirilen toplantı ve teknik gezi kapsamında üretim süreçleri yerinde incelendi. Program boyunca staj olanakları, ar-ge çalışmaları ve gelecekte hayata geçirilebilecek potansiyel iş birliği alanları üzerine karşılıklı görüş alışverişinde bulunuldu. Krone Ticari Araçlar Genel Müdürü Kartal Erköy'ün yanı sıra İnsan Kaynakları Müdürü Bülent Biler, Bakım, Yatırım ve Boyahane Müdürü Alper Evcimen ile Ürün Geliştirme & Proje Ofisi Yöneticisi Mehmet Pek ile birlikte etkinlikte, Dokuz Eylül Üniversitesi Rektör Yardımcısı Prof. Dr. Hamdi Şükür Kılıç, Mühendislik Fakültesi Dekanı Prof. Dr. Azize Ayol, Dekan Yardımcısı Prof. Dr. Can Özgür Çolpan, Makine Mühendisliği Bölüm Başkanı Prof. Dr. Şahin Yavuz ile Bilgisayar Teknolojileri Bölümü'nden Öğr. Gör. Murat Güneyi katıldı. ■



# Detaylarda Mükemmellik. Yolda Güven.



0232 510 10 00

www.krone-trailer.com

**KRONE**

# Dennis Eagle Allison xFE ile verimliliği artırıyor

Birleşik Krallık'ın önde gelen atık toplama aracı (RCV) üreticisi Dennis Eagle, 2 ve 3 akslı Dennis Eagle Elite+ şasislerinde Allison Transmission tarafından geliştirilen xFE tam otomatik şanzımanları tercih ediyor.

Ekstra yakıt ekonomisi sağlamak üzere geliştirilen Allison xFE (extra Fuel Economy) şanzımanlar, araç performansını ve verimliliğini en üst seviyeye çıkarmayı hedefleyen yenilikçi FuelSense 2.0 Max teknoloji paketini içeriyor. Bu teknoloji sayesinde Dennis Eagle müşterileri, lokal ve global pazarlarda atık toplama operasyonlarının zorlu ve sık dur-kalk gerektiren görev döngüleri göz önünde bulundurulduğunda, xFE teknolojisi bulunmayan şanzımanlara kıyasla %6'ya varan yakıt tasarrufu elde edebilecek. FuelSense 2.0 Max paketi-

nin temel özelliklerinden biri olan DynActive Vites Değişimi, müşteri gereksinimleri ve motor yakıt haritasının yanı sıra araç ve çevresel parametreleri de dikkate alan bir algoritma kullanarak, sonsuz sayıda kombinasyon arasından en verimli vites geçiş noktalarını belirliyor.

Duruş Esnasında Otomatik Boşa Atma fonksiyonu ise düşük hızda sürüş sırasında ve araç durur haldeyken motor üzerindeki yükü azaltarak ilave yakıt tasarrufu sağlıyor. Buna ek olarak, geliştirilmiş Araç İvmelenme Kontrolü teknolojisi, motor torkunu otomatik olarak kontrol eden 5 farklı seviye ile agresif sürüş hareketlerinin azaltmasına yardımcı oluyor.

Dennis Eagle tarafından tercih edilen xFE modelleri, 3000 xFE ve retarderli 3000R xFE şanzımanlar-



dan oluşuyor.

Dennis Eagle Teknik Satış Müdürü Simon McCulloch konuyla ilgili olarak; "Operatörlerin maliyetleri düşürme ve emisyonları azaltma baskısının giderek arttığı bir dönemde Dennis Eagle, Elite+ modelini hiçbir taviz vermeden tasarruf sağlayan yeniliklerle geliştirmeye devam ediyor. Duruş Esnasında Otomatik Boşa Atma özelliği ile gerçek saha koşullarına göre optimize edilmiş vites geçiş nokta-



ları, Allison şanzımanlarının dayanıklılığı ve kullanım kolaylığıyla birleştiğinde filo operatörlerine yakıt verimliliği ve buna bağlı olarak daha düşük emisyonlar açısından net bir avantaj sunuyor" dedi. ■

## Allison Dana'nın Arazi Sürüş ve Hareket Sistemleri işletmesini satın aldı

Allison Transmission, güç aktarma ve tahrik sistemleri tedarikçisi Dana Incorporated'ın Off-Highway Drive & Motion Systems iş birimini 2,7 milyar dolara satın aldı.

Allison Yönetim Kurulu Başkanı David Graziosi, konuyla ilgili olarak; "Dana Incorporated'ın Off-Highway Drive & Motion Systems iş biriminden yeni çalışma arkadaşlarımızla Allison çatısı altında biraraya gelmekten ve ekip olmaktan dolayı büyük heyecan duyuyoruz. Birlikte, pazar erişimimizi genişleten ve yüksek kaliteli, güvenilir ürünlerden oluşan daha geniş bir portföye sahibiz.

Yetkin ekiplerimiz, müşterilerimizin ve onların son kullanıcılarının modern endüstri dünyasını şekillendiren küresel mega trendlerden daha iyi yararlanmaları için destek olacak" dedi.

29 ülkede gerçekleştirilen faaliyetler ile 5,5 milyar dolarlık ciroya sahip küresel bir organizasyon haline gelen yeni oluşumun merkezi, ABD'nin Indiana eyaletinde, Indianapolis şehrinde yer alacak. Şirket, Allison adı altında faaliyet gösterecek ve iki iş biriminden oluşacak. Allison Transmission, Başkan ve İş Birimi Lideri Fred Bohley tarafından, Allison Off-Highway Drive & Motion Systems ise Başkan ve İş Birimi Lideri Craig Price tarafından yönetilecek. Hem Bohley hem de Price, Graziosi'ye bağlı olarak görev yaparken, Bohley, Allison'ın Operasyon Direktörü rolünü de sürdürecektir. ■

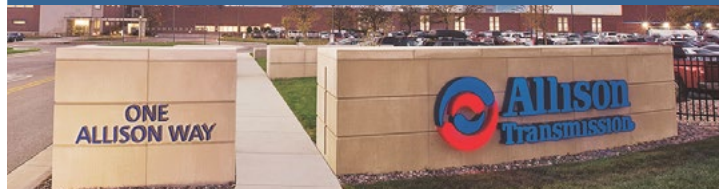

## Daha konforlu, daha çevreci sürüş.

Allison tam otomatik şanzımanlar, kesintisiz vites geçişleri sayesinde yolcularınızın sarsıntısız ve konforlu ulaşımını garantiliyor. Allison'ın Kesintisiz Güç Teknolojisi™, sürücüler için her koşulda hassas ivmelenme ve manevra kabiliyeti sunuyor. Allison'ın hidrolik tork konvertörü, minimum aşınma ve yıpranma ile rakipsiz bir güvenilirlik sağlıyor ve araçlarınızın çalışma süresini maksimuma taşıyor.



allisontransmission.com

© 2024 Allison Transmission Inc. Tüm hakları saklıdır.



T 2100™ xFE

## NextGen yakıt hücresi için Cellentric - Brusa iş birliği

Daimler Truck ve Volvo Group'un %50-%50 ortaklığıyla kurulan ve başta ağır ticari araçlar olmak üzere farklı uygulamalar için yakıt hücresi sistemleri geliştiren Cellentric için elektrikli ve hidrojen bazlı mobilite çözümlerine güç elektroniği sistemleri geliştiren Brusa HyPower AG, bir yakıt hücresi arayüzü (Fuel Cell Interface - FCI) geliştirdi. Bu yakıt hücresi arayüzü (FCI), Cellentric'in

NextGen adlı yeni nesil yakıt hücresi sisteminde DC/DC dönüştürücü görevini üstleniyor. Söz konusu sistemin, on yılın sonuna doğru seri üretime geçerek yük ve yolcu taşımacılığı başta olmak üzere farklı ağır hizmet uygulamalarında ve sabit enerji üretiminde kullanılması planlanıyor. Yakıt Hücresi Arayüzü (FCI), NextGen yakıt hücresi sisteminin kilit bileşenlerinden biri konumunda. Bu sistem;



yakıt hücresinden gelen gerilimi aracın yüksek voltaj şebekesine dönüştürüyor, yakıt hücresini sürekli olarak izliyor, gerekli

durumlarda yüksek voltaj hattından güvenli şekilde ayrılmayı sağlıyor ve yakıt hücresi sistemi içindeki yüksek voltajlı bileşenlere elektrik enerjisi sağlıyor.

### IFC'den Otokoç'a finansman desteği

Otomotiv perakende ve araç kiralama şirketi Otokoç Otomotiv, Dünya Bankası Grubu üyesi IFC ile 150 milyon ABD dolarına kadar finansman anlaşmasına imza attı. Sağlanan finansman, Türkiye'de elektrikli ve hibrit araçların yaygınlaşmasını destekleyerek daha temiz, verimli ve modern mobilite çözümlerine geçişi hızlandırmayı hedefliyor. Otokoç Otomotiv Şirket Lideri İnan, "IFC ile gerçekleştirdiğimiz ilk iş birliği, Otokoç Otomotiv'in uzun vadeli büyüme yolculuğunda ve mobilitenin geleceğini şekillendirme hedefimizde önemli bir kilometre taşını temsil ediyor. Bu finansman, neredeyse bir asra yaklaşan operasyonel mirasımıza, güçlü finansal yönetim yapımıza ve sürdürülebilir değer yaratma konusundaki kararlılığımıza duyulan güvenin bir yansımasıdır. Bu yatırım aracılığıyla, daha temiz ve düşük emisyonlu mobilite çözümlerinin yaygınlaşmasını desteklerken, Türkiye'nin mobilite ekosisteminde daha yüksek standartların oluşmasına ve nitelikli istihdamın artırılmasına katkı sağlamayı hedefliyoruz." dedi. IFC Başkan Yardımcısı ve CFO'su John Gandolfo ise şunları söyledi: "IFC'nin bu yatırımı, Türkiye'nin lider mobilite şirketi Otokoç Otomotiv'e gerçekleştirilen ilk yatırım olma özelliğini taşıyarak, otomotiv sektöründeki varlığımızı genişletmekte ve özel sermayenin Türkiye'nin mobilite ekosisteminin modernizasyonunu nasıl destekleyebileceğini ortaya koymaktadır." ■



### Yakıt tasarrufuna yeni halka



Volvo Trucks I-Roll, yokuş aşağı inerken tahrik sistemini otomatik olarak devre dışı bırakan ve motoru kapatan akıllı, yakıt tasarrufu sağlayan bir özellik. 2025 yılında güncellenen bu teknoloji, eğimleri tahmin etmek için haritalama verilerini kullanıyor ve I-See ile sorunsuz bir şekilde çalışıyor. I-See, bulut tabanlı harita verilerini kullanarak yaklaşan yol topografyasını, virajları ve kavşakları analiz eden öngörücü bir hız sabitleme sistemi. Vites seçimini, hızı ve frenlemeyi optimize etmek için I-Shift şanzımanla birlikte çalışarak, ivmeyi verimli bir şekilde yöneterek yakıt tüketiminde %5'e varan tasarruf sağlıyor. Volvo Trucks, I-Roll teknolojisinin yeni neslini ve I-See teknolojisini, ve yeni stop/start motor özelliğinde entegre biçimde kullanıyor ve yakıt verimliliğini daha da artırıyor. Yol verilerini ve yol eğim bilgilerini sürekli izleyerek etkinleşen yeni stop/start motor özelliği, rota üzerinde yaklaşan bir yokuş aşağı eğim tespit ettiğinde motoru geçici olarak kapatıyor. Motor kapandığından, hiç yakıt tüketilmeyerek CO2 emisyonu da ciddi oranda azaltılıyor. Yeni stop/start fonksiyonu, 60 km/s üzerindeki hızlarda devreye girebiliyor. Yol eğimi, ortam sıcaklığı ve diğer çalışma koşullarına bağlı olarak I-Roll, mevcut tasarrufların üzerine ek olarak yüzde 1'e varan yakıt ve CO2 azaltımı sağlayabiliyor. Yeni özellik, 13 litrelik dizel motora sahip Volvo FH ve Volvo FH Aero'da sunuluyor. ■

## 4 YIL GARANTİ 4 BAKIM HEDİYE

\*Stoklarla Sınırlıdır

## DÖRT DÖRTLÜK KAMPANYA!

### 1.000.000 TL 12 AY %0 FAİZ FIRSATI

444 9 262 | www.bmc.com.tr

f bmcotomotiv | bmcotomotivtr | bmcotomotiv | bmcotomotiv | bmcotomotivtr

Detaylı Bilgi İçin





## Otokar tedarikçileri ile buluştu

Son yıllarda üretim hacmini iki katına çıkararak yakın zamanda devreye alacağı yeni proje ile Avrupa'nın en büyük 5 otobüs üreticisinden 3'üne üretim yapan küresel bir merkez haline gelecek olan Otokar; tedarik zinciri eko sistemini güçlendirmek amacıyla düzenlediği Tedarikçi Geliştirme Gününde 350'yi aşkın iş ortağıyla biraraya gelerek ortak gelecek yaklaşımını paylaştı. Tedarikçi Geliştirme, Tedarik Zinciri Yönetimi, Planlama, Tesis Lojistik ve Kalite ekiplerinin yöneticilerinin de yer aldığı oturumlarda; şeffaflık, operasyonel verimlilik ve sürdürülebilir gelişim başlıkları çerçevesinde mevcut iş birlikleri değerlendirildi. Otokar etkinlikte kalite,

teslimat, performans ve maliyet iyileştirme hedeflerine en yüksek uyumu gösteren iş ortaklarını da ödüllendirdi. Yılın Stratejik İş Ortağı kategorisinde Altın Ödülü Sazcılar ve Şener Mekanik elde etti. Yılın Kalite kategorisinde Altın Ödül Şener Mekanik'in olurken, Gümüş Ödül Sege'nin, Bronz Ödül ise Maxion'un oldu. Yılın Performans İyileştirme kategorisinde Altın Ödül Metot Otomotiv'e, Gümüş Ödül Özkan Hidrolik'e, Bronz Ödül ise Tekom'a verildi. Yılın Maliyet İyileştirme kategorisinde Altın Ödülü KNS Otomotiv, Gümüş Ödülü C.V.T, Bronz Ödülü ise Sütrak aldı. Yılın Teslimat Uyum kategorisinde Altın Ödülün sahibi Ada Cam, Gümüş

Ödülün ise Cemka oldu. Törende ayrıca YKG Metal, ARISAN, Hızlanlar Otomotiv ve Olimpia Oto Cam'a ise Takdir Belgesi takdim edildi. Operasyonlar Genel Müdür Yardımcısı Onur Vural toplantıda, "Otokar olarak araçlarımızla 5 kıtada, 75'ten fazla ülkede faaliyet gösteriyoruz. Uluslararası iş birliklerimiz sayesinde Avrupa pazarının en büyük 5 otobüs üreticisinden 3'üne üretim yapan, mühendislik ve üretim yetkinliğiyle referans gösterilen bir tesis konumuna ulaştık. Bu tablo, yalnızca Otokar'ın değil; kalite ve hız beklentilerimize aynı kararlılıkla yanıt veren güçlü tedarikçi ağımızın da ortak başarısıdır" dedi. Küresel rekabet ortamında tedarik zinciri yönetiminin belirleyici bir rol üstlen-

diğine dikkat çeken ve Otokar'ın iş birliklerini uzun vadeli bir perspektifle ele aldığını ifade eden Onur Vural konuşmasını şöyle sürdürdü: "Büyüme yolculuğumuzda tedarikçilerimizi yalnızca birer paydaş değil, sürecin doğal bir parçası olarak görüyoruz. İş birliği, sürekli iyileştirme ve stratejik uyum temelinde şekillendirdiğimiz bu yapı, değişken koşullara birlikte yanıt verebilmemizi sağlıyor. Sürdürülebilirlik hedeflerimiz doğrultusunda şeffaflığı, verimliliği ve karşılıklı değer üretimini merkeze alan bir yaklaşım benimsiyoruz. Güven temelli bu ekosistemin, Otokar'ı ve iş ortaklarımızı küresel ölçekte daha güçlü bir konuma taşıyacağına inanıyoruz." ■

## BMW ve ZF anlaştı

BMW ve ZF Friedrichshafen, ZF'nin 8 vitesli otomatik şanzımanı (8HP) için 2030'ların sonlarına kadar uzanan milyarlarca avruluk bir tedarik anlaşması imzaladı. Anlaşma BMW'nin önümüzdeki on yıl için şanzıman tedarikini güvence altına alırken, ZF'ye de platform evrimine yatırım yapma konusunda kesinlik sağlıyor. İş birliği kapsamında 8HP şanzıman kiti sürekli olarak geliştirilecek. Böylece, müşterilere gelecekteki sürüş konseptlerinin gereksinimlerine yanıt verecek en güçlü ve verimli şanzımanın sunulması hedefleniyor. ZF Elektrikli Tahrir Teknolojileri Bölümü Başkanı Sebastian Schmitt, yeni nesil 8HP şanzımanının geliştirilmesinde üç ana başlığa odaklandıklarını belirtiyor ve bunları şöyle ifade ediyor: "Öncelik verimlilik. 8HP, hangi güç aktarma

sistemi konfigürasyonu ile eşleştirilirse eşleştirilsin, daha iyi yakıt ekonomisi ve daha düşük emisyon sağlamalıdır. Bu, şanzımanlar için her zaman geçerlidir, ancak elektrikli güç aktarma sistemleri bunu daha da kritik hale getirir; bir PHEV'de boşa harcanan enerji hem yakıtı hem de batarya kapasitesini israf eder. İkinci odanak noktamız performans. Paralel hibrit, seri hibrit ve PHEV gibi farklı mimarilerde yüksek performans ve sorunsuz entegrasyon sağlayacak esnek bir yapı hedefleniyor. Üçüncüsü, uzun vadeli sürdürülebilirlik. Düzenlemeler değişecek. Piyasa tercihleri değişecek. 8HP'nin, tamamen yeniden tasarlanmasını gerektirmeden, bu değişiklikler boyunca geçerliliğini koruyacak şekilde bugünden tasarlanması gerekiyor."

## Dört farklı fren kaliperi için tek balata



Ağır hizmet tipi kamyon bakımı söz konusu olduğunda sadelik önemli. Bu nedenle Cummins Inc., dört farklı kaliper modeline uyan bir çözüm olan Meritor MFLEX4 hava disk fren balatasını geliştirdi. Yüksek dayanıklılık ve performans sunan, fren bakımını basitleştiren

MFLEX4 hava diskli fren balatası, Kuzey Amerika'da 8. sınıf (15 ton üstü) kamyon ve treyler pazarının %70'ini kapsıyor: Bendix ADB22X, Hendrickson MAXX22T, WABCO MAXXUS, WABCO PAN22 fren kaliperi platformunu destekleyerek stoklanacak balata çeşidi sayısını azaltıyor,

envanter yönetimini kolaylaştırıyor, filolar, distribütörler ve teknisyenler için daha verimli servis operasyonları sağlıyor. Orijinal ekipman balata performans standartlarını karşılamak veya aşmak üzere tasarlanan, işletme maliyetlerini düşüren ve bileşen ömrünü uzatan özellikler içeren

MFLEX4'nin Meritor Pozitif Balata Geri Çekme (PPR) Yayları, fren bırakıldığında balatayı rotordan uzaklaştırarak sürtünmeyi azaltıyor. Daha az sürtünme, daha iyi yakıt ekonomisi ve balata ve rotorların daha uzun ömrü anlamına geliyor ve zaman içinde kilometre başına maliyeti düşürüyor.



we think transport



## Airlight II



BPW Otomotiv A.Ş.  
GOSB 800.Sokak No:822  
41400 Gebze Kocaeli TÜRKİYE  
0262 677 18 70  
www.bpw.com.tr info@bpw.com.tr

MEHR INFORMATIONEN:  
BPW.DE





## Yeni elektrikliiler tanıtıldı

DAF, elektrikli araç serisini yeni XG ve XG+ Electric ile genişletti. 4x2 çekici ve yönlendirilebilen arka dingilli 6x2 kamyon şasili olarak sunulan araçlar; 2026 Yılı'nın Kamyonu XD ve XF Electric ile aynı genleri paylaşıyorlar ve geliştirilmiş güç aktarma sistemleri, LFP akü teknolojisi ve sürüş konforu ile dikkat çekiyorlar. Optimum araç ve şarj planlama ile XG ve XG+ Electric günde 1000 km'den fazla yolu tam elektrikli şekilde katedebiliyor olması ile uluslararası taşımalar için de uygun bir araç.

DAF'ın X Serisinde şehir içi dağıtım için 12, 16 ve 19 tonluk XB Electric, şehir içi ve bölgesel dağıtım için XD Electric ve daha uzun mesafelerde taşımacılık için XF Electric bulunuyor. DAF, yeni XG ve XG+ Electric'in piyasadaki en geniş kabinlere sahip olduğunu belirtiyor. XF'den 33 cm daha uzun olan araç kabinleri, ekstra yükseklikle birleştirildiğinde toplam 12,5 m<sup>3</sup> hacim ve 2,2 m'ye kadar ayakta durma yüksekliğine sahip geniş bir çalışma, yaşam ve uyuma ortamı sunuyor. Yataklar,

boydan boya 80 cm genişliğinde. XG ve XG+ Electric gücünü 270 – 350 kW (370 – 480 hp) arasında değişen kapasiteye ve 2400 Nm torka sahip PACCAR EX-D2 elektrik motorundan alıyor. Kompakt güç aktarma sistemi ünitesi; yumuşak vites değiştirme ve üstün konfor sağlayan 3 vitesli entegre şanzımanla biraraya gelen iki ayrı elektrik motorundan oluşuyor. XG ve XG+ Electric, aracın uygulamasına bağlı olarak şaside modüler yerleştirmeye sahip 3 ila 5 akü grubu ile donatılabilir. 5 akü grubu seçeneği, tek bir şarjla 500 km sıfır emisyonlu menzil sunuyor. Optimum araç ve şarj planlama ile ise günde 1000 km'den fazla yol tam elektrikli olarak katedilebilir. Bu etkileyici seri, son derece verimli PACCAR EX-D2 güç aktarma sisteminin yanı sıra DAF'ın akıllı akü yönetim sistemi ve kamyonların aerodinamik tasarımının bir sonucu. Neredeyse ek yeri boşluğu olmayan kabinin arkaya

doğru daralan tasarımı ve kavisli ön cam, son derece elverişli bir sürütme katsayısı sağlıyor. Bu sürütme katsayısı yan etekler, spoilerler ve çamurlukların yanı sıra klasik aynaların yerine dijital kameralar kullanılarak geliştirilmiş. DAF, diğer tam akülü elektrikli araçları gibi XG ve XG+ Electric'i de 8 yıl garantili yeni nesil LFP akülerle donatıyor. Aküler kobalt ve nikel içermiyor, yüksek termal kararlılığa sahipler ve dayanıklılıklarını olumsuz etkilemeden günlük olarak %100'e kadar şarj edilebiliyorlar. 3 gruplu bir akü yapılandırması, 45 dakikadan kısa bir sürede %10'dan %80'e kadar şarj edilebiliyor. Bu arada DAF'ın XG ve XG+ Electric; PACCAR Power Solutions tarafından sağlanan akıllı şarj noktaları ve enerji depolama sistemleri, DAF MultiSupport'un bakım sözleşmeleri, PACCAR Connect telematiği üzerinden özel çevrimiçi filo yönetimi hizmetleri ve PACCAR Financial'in esnek finansman seçenekleriyle destekleniyor. ■



## Aşırı yükte yeni dönem: Otomatik denetim

Avrupa'da taşımacılık sektörünü yakından ilgilendiren yeni bir dönüşüm süreci başlıyor. BPW tarafından paylaşılan güncel değerlendirmelere göre, aşırı yükleme artık istisnai bir durum olmaktan çıkarak dijital sistemler sayesinde sürekli kontrol edilen bir parametre haline geliyor. Gelişen treyler teknolojileriyle birlikte

araçlar; aks yükünü, toplam yükü ve kalan taşıma kapasitesini gerçek zamanlı olarak ölçebiliyor. Bu veriler hem sürücüler hem de filo yöneticileri tarafından anlık olarak izlenebilir hale gelirken, aşırı yük riskleri daha yola çıkmadan tespit edilebiliyor. Bu dönüşüm yalnızca güvenliği artırmakla kalmıyor; aynı zamanda

operasyonel verimliliğe de doğrudan katkı sağlıyor. Doğru yükleme sayesinde araç başına düşen verimlilik artarken, ceza ve bakım maliyetlerinde de düşüş bekleniyor. Öte yandan Avrupa'da denetim mekanizmalarının da dijitalleşmesiyle birlikte, yol kenarı kontrollerinin yerini giderek daha fazla otomatik ve sistem bazlı

denetimlerin alacağı öngörülüyor. Bu durum, taşımacılık şirketlerinin yükleme süreçlerini daha şeffaf ve veri odaklı hale getirmesini zorunlu kılıyor. Uzmanlara göre önümüzdeki dönemde rekabet avantajı, yalnızca daha fazla yük taşımaktan değil, yükü doğru ve optimize edilmiş şekilde taşımaktan geçecek. ■



we think transport



## AirSave

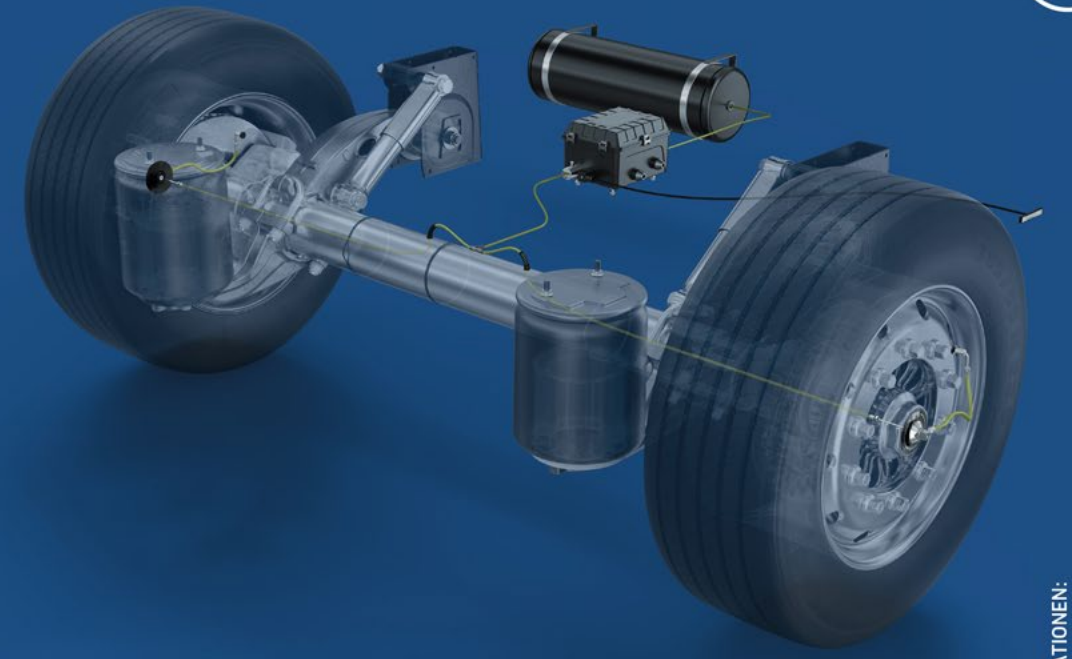

BPW Otomotiv A.Ş.  
GOSB 800.Sokak No:822  
41400 Gebze Kocaeli TÜRKİYE  
0262 677 18 70  
www.bpw.com.tr info@bpw.com.tr

MEHR INFORMATIONEN:  
BPW.DE





## MAN performansını artırmaya hazır

MAN Kamyon ve Otobüs Ticaret A.Ş., 2025 yılına ilişkin değerlendirmelerin yanı sıra 2026 yılına ilişkin hedef ve beklentilerin de paylaşıldığı Yetkili Servisler Toplantısında, başarılı

servislerini de ödüllendirdi. 500'ü aşkın kriter üzerinden yapılan değerlendirmeler sonucunda; B Tipi Yetkili Servisler kategorisinde İzmir AVOS Yetkili Servisi birinci olurken, C Tipi

Yetkili Servisler kategorisinde Erzurum DOĞU-TRANS Yetkili Servisi ilk sırada yer aldı. Ayrıca, yıl boyunca üstün performans sergileyen teknisyenlere de ödüller verildi ■

### Otokar Tunland V9 ailesini genişletti

Otokar, Foton Tunland V9 serisini 4x2 versiyonuyla genişletiyor. Donanım ve tasarım açısından 4x4 versiyonuyla aynı premium özellikleri taşıyan V9 4x2, şehir içinde de pick-up keyfinden vazgeçmek istemeyenlerin vazgeçilmezi olacak. Tunland V9 4x2, serinin bilinen sert ve kaslı duruşuna sahip. Geniş ön ızgarası, keskin LED farlarıyla, 5 metreyi aşan gövdesiyle dikkat çeken araç, içeride üst düzey bir konfor sunuyor. Panoramik cam tavan, ısıtılmalı-soğutulmalı ve hafızalı sürücü koltuğu gibi özellikler de standart. Tunland V9 4x2, segment standartlarını aşan yalıtım mühendisliği ve gelişmiş sürüş destek sistemleriyle dikkat çekiyor. Araç; Adaptif Hız Sabitleyici (ACC), Şerit Takip Asistanı ve Otomatik Acil Frenleme gibi ileri sürüş destek sistemlerini bünyesinde topluyor. 6 hava yastığı ile pasif güvenliği, Ön Çarpışma ve Kapı Açma Uyarı sistemleriyle aktif güvenliği garanti altına alan model, sürücüye premium bir SUV'un güven hissini yaşıyor. 14.6 inçlik HD multimedya ekranı ve sesli komut teknolojisiyle dijitalleşen kokpit, şerit takip ve yorgunluk algılama gibi özelliklerle sürüş güvenliğini artırıyor. Aracın en güçlü yanı ise altyapısı. Arka akslarda kullanılan helezon yaylı süspansiyon sistemi, geleneksel pick-up sertliği elimine ederek SUV konforunda bir sürüş dinamiği sağlıyor.



Ayrıca arka yolcu bölümdeki düz zemin mimarisi, 220V güç çıkışı, aracı hem iş hem de seyahat odaklı kullanımlar için işlevsel kılıyor. Aracın kalbinde, 2.0 litrelik dizel motora entegre çalışan 48V hibrit teknolojisi yer alıyor. Toplamda 400 Nm dizel motor ve 50 Nm elektrik motoru desteğiyle 450 Nm'lik tork değerine ulaşan sistem, anlık güç taleplerine elektrik motoruyla yanıt vererek yakıt verimliliğini maksimize ediyor. Bu güçlü motora, küresel ölçekte kendini ispatlamış 8 ileri ZF otomatik şanzıman eşlik ediyor. Altyapı tarafında ise arka akstaki çok noktadan bağlantılı süspansiyon sistemi, aracın yol tutuş karakterini ticari sınıftan çıkarıp binek SUV standartlarına taşıyor. ■



### Lucitur'un tercihi konfor ve ekonomi

Yolcu taşımacılığındaki 40. yılına hazırlanana Autocares Lucitur, okul servisleri, organizasyonlar ve tur taşımacılığı dâhil geniş bir alanda hizmet veriyor. 26 araçlık modern filosuyla güvenilirlik, yolcu konforu ve operasyonel verimliliği ön planda tutmayı sürdürüyor. Şirket, filosunu modernize etmek amacıyla iki adet Otokar Navigo midibüs satın aldı. İki yıl önce alınan ilk araçta Allison Transmission imzalı 6 ileri tam otomatik şanzıman yer alırken, kısa süre önce filoya katılan ikinci araçta 9 vitesli yeni nesil tam otomatik şanzıman tercih edildi. Bu seçimde, ilk araçtan elde edilen yüksek konfor, güçlü manevra kabiliyeti ve düşük işletme maliyetleri belirleyici oldu. ■



# busworld®

## TÜRKİYE İSTANBUL

### 17-19 HAZİRAN 2026

DIAMOND SPONSOR:

Otokar

PLATINUM SPONSOR:

ASIS

GOLD SPONSOR:

HBS

BASIN YEMEĞİ SPONSORU / PRESS DINNER SPONSOR:

Otokar

ORGANİZATÖR / ORGANIZER:

ufi  
Member  
Host of the  
75<sup>th</sup> UFI Congress  
in 2008  
hkf  
Fuarçılık AŞ  
Trade Fairs  
www.hkffairs.com

# 2025'de pazar bildiğimiz gibi

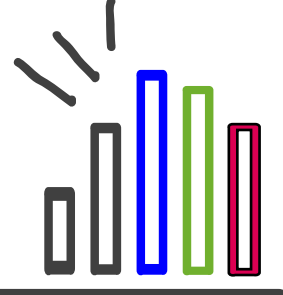

2025 yılı, ticari taşıt üretimi, yurt içi pazar ve ihracatta önceki yıllara yakın rakamlarla tamamlandı. Otomotiv, taşımacılık ve ticari taşıtlar sektörü; kayıplar ve küçülmelere rağmen ülke ekonomisi içindeki büyüklüğünü ve günlük hayat içindeki önemini bir kez daha ortaya koydu. Otomotiv sektörü; istihdam, vergi, teknik gelişim, ar-ge, bankacılık, sigorta sektörü için önemli bir faaliyet alanı oluşturdu. Üretim, ithalat ve ihracat, satış ve satış sonrası hizmetler hacmi ile ekonomiye yön verdi. Ülkenin en ihracatçı ve en önemli sektörü olmayı sürdürdü.

Otomotiv sanayi üretim ve ihracatının yanı sıra ithal ürünlerin dağıtım süreçleriyle de önemli bir taşıma hacmi, lojistik ve finansal hizmet talebi oluşturdu.

## Toplam pazar

Türkiye otomotiv pazarında 2025 yılında 1 milyon 84 bin adet otomobil ve 284 bin adet hafif ticari araç satışı gerçekleşti. 6 ton ve üstü ticari taşıt pazarı ise üretim ve satışlarda 40 bin adet seviyesine ulaştı. Elektrikli taşıt kullanımı binek otomobillerde %15 seviyesine ulaştı. Buna karşılık, hafif ve ağır ticari taşıt pazarı 2025 yılında elektrikli araçlara anlamlı bir eğilim göstermedi. Ticari

taşıt pazarında oluşan talepte; ihtiyaçların karşılanması, fiyat artışlarından korunma, para değerindeki değişimlere karşı önlem alma, model yenileme gibi faktörler etkili oldu.

2025 yılında OSD verilerine göre; 872.538 otomobil, 390.774 kamyonet, 34.206 kamyon, 12.425 otobüs, 4.800 minibüs ve 104.000 traktör olmak üzere toplam 1.445.921 adet taşıt üretimi gerçekleştirildi. Toplam üretim bir önceki yılı aştı.

## Kamyon ve çekici pazarı

Üretim, tüketim ve hizmetlerin; ekonomi ve ulaşım politikalarının bir yansıması olan 16 ton ve üstü kamyon ve çekici

| OTOMOTİV SANAYİİ FİRMALARININ 2025 YILI 12 AYLIK ÜRETİMLERİ |                  |        |               |        |                |        |               |        |                |        |              |        |               |        |                  |
|---|------------------|--------|---------------|--------|----------------|--------|---------------|--------|----------------|--------|--------------|--------|---------------|--------|------------------|
| FİRMALAR  | OTOMOBİL         | %      | KAMYON        | %      | KAMYONET       | %      | OTOBÜS        | %      | MINİBÜS        | %      | MİDİBÜS      | %      | TRAKTÖR       | %      | TOPLAM           |
| ANADOLU ISUZU   |                  |        | 2.768         | 8,09%  | 301            | 0,08%  | 481           | 3,87%  |                |        | 1.726        | 35,96% |               |        | 5.276            |
| FORD OTOSAN   |                  |        | 10.249        | 29,96% | 337.124        | 86,27% |               |        | 104.473        | 99,76% |              |        |               |        | 451.846          |
| HATTAT TARIM  |                  |        |               |        |                |        |               |        |                |        |              |        | 624           | 2,36%  | 624              |
| HYUNDAI ASSAN   | 197.000          | 22,58% |               |        |                |        |               |        |                |        |              |        |               |        | 197.000          |
| KARSAN  |                  |        |               |        |                |        | 272           | 2,19%  | 248            | 0,24%  | 261          | 5,44%  |               |        | 781              |
| M.BENZ TÜRK   |                  |        | 18.943        | 55,38% |                |        | 4.460         | 35,90% |                |        |              |        |               |        | 23.403           |
| MAN TÜRKİYE   |                  |        |               |        |                |        | 4.025         | 32,39% |                |        |              |        |               |        | 4.025            |
| OTOKAR  |                  |        | 1.538         | 4,50%  | 444            | 0,11%  | 1.880         | 15,13% |                |        | 1.798        | 37,46% |               |        | 5.660            |
| OYAK RENAULT  | 387.113          | 44,37% |               |        |                |        |               |        |                |        |              |        |               |        | 387.113          |
| TEMSA GLOBAL  |                  |        | 708           | 2,07%  |                |        | 1.307         | 10,52% |                |        | 1.015        | 21,15% |               |        | 3.030            |
| TOFAŞ   | 78.761           | 9,03%  |               |        | 52.905         | 13,54% |               |        |                |        |              |        |               |        | 131.666          |
| TOYOTA  | 209.664          | 24,03% |               |        |                |        |               |        |                |        |              |        |               |        | 209.664          |
| TÜRK TRAKTÖR  |                  |        |               |        |                |        |               |        |                |        |              |        | 25.833        | 97,64% | 25.833           |
| <b>2025 YILI TOPLAM</b>                                     | <b>872.538</b>   |        | <b>34.206</b> |        | <b>390.774</b> |        | <b>12.425</b> |        | <b>104.721</b> |        | <b>4.800</b> |        | <b>26.457</b> |        | <b>1.445.921</b> |
| <b>2024 YILI TOPLAM</b>                                     | <b>904.513</b>   |        | <b>35.870</b> |        | <b>346.863</b> |        | <b>9.908</b>  |        | <b>63.194</b>  |        | <b>4.948</b> |        | <b>45.638</b> |        | <b>1.410.934</b> |
| <b>2023 YILI TOPLAM</b>                                     | <b>952.667</b>   |        | <b>52.244</b> |        | <b>397.018</b> |        | <b>10.365</b> |        | <b>50.941</b>  |        | <b>4.664</b> |        | <b>57.570</b> |        | <b>1.525.963</b> |
| <b>2022 YILI TOPLAM</b>                                     | <b>1.151.000</b> |        | <b>50.800</b> |        | <b>616.800</b> |        | <b>19.022</b> |        | <b>89.720</b>  |        | <b>9.760</b> |        | <b>75.000</b> |        | <b>2.012.102</b> |
| <b>2021 YILI TOPLAM</b>                                     | <b>782.835</b>   |        | <b>38.574</b> |        | <b>400.078</b> |        | <b>5.567</b>  |        | <b>46.870</b>  |        | <b>2.216</b> |        | <b>55.503</b> |        | <b>1.331.643</b> |
| <b>2020 YILI TOPLAM</b>                                     | <b>855.043</b>   |        | <b>23.226</b> |        | <b>358.182</b> |        | <b>7.896</b>  |        | <b>51.464</b>  |        | <b>2.043</b> |        | <b>38.103</b> |        | <b>1.335.964</b> |

satışları, toplam pazarda bir önceki yıla göre daralma gösterdi. Yerli ve ithal olmak üzere yaklaşık 18.000 adet çekici satışı gerçekleşti. Çekici pazarı, bir önceki yıla göre yaklaşık %5 küçüldü. Bu daralma, tüm markaların satış adetlerini etkiledi.

## Markaların performansı

Toplam pazarda, dağıtım ve hizmet kamyonlarında Mercedes-Benz ve Ford en büyük tedarikçiler oldu. Yerli üretimi bulunmayan ancak geniş ürün gamına sahip olan Iveco ise üçüncü sıradaki yerini korudu. 3,5 ton üstü ve 16 ton altı seg-

mentte Isuzu, Otokar, Iveco ve Temsa Fuso Canter faaliyetlerini sürdürdü.

Çekici pazarında Mercedes-Benz, 16 ton ve üstü segmentte liderliğini bir kez daha korudu. 2025 yılında çekici pazarının dikkat çeken gelişmesi Scania'nın performan-



| 2025 YILI TÜRKİYE KAMYON PAZARI |                     |           |           |                              |           |            |          |                     |                       |                 |              |              |              |          |           |                              |           |              |            |              |           |              |           |           |              |               |               |               |               |               |       |        |       |
|---------------------------------|---------------------|-----------|-----------|------------------------------|-----------|------------|----------|---------------------|-----------------------|-----------------|--------------|--------------|--------------|----------|-----------|------------------------------|-----------|--------------|------------|--------------|-----------|--------------|-----------|-----------|--------------|---------------|---------------|---------------|---------------|---------------|-------|--------|-------|
| MARKA                           | 16 Ton ÇEKİCİ (Yol) |           |           | ÇEKİCİ (Şantiye-Ağır Hizmet) |           |            |          | KAMYON (Yol-Hizmet) |                       |                 |              |              |              |          |           | KAMYON (Şantiye-Ağır Hizmet) |           |              |            | GENEL TOPLAM |           |              |           |           |              |               |               |               |               |               |       |        |       |
|                                 | 4x2                 | 6x2       | 6x4       | 4x2                          | 6x4       | 6x6        | 8x4      | 3,5-4 ton 4x2 Şasi  | 6-16 ton 4x2 6x2 Şasi | 16 ton üstü 4x2 | 6x2          | 4x4          | 6x4          | 8x2      | 8x4       | 10x4                         | 4x2       | 4x4          | 6x2        |              | 6x4       | 6x6          | 8x2       | 8x4/6     |              |               |               |               |               |               |       |        |       |
| MERCEDES-BENZ                   | 6.935               |           |           | 6.935                        | 51        | 144        |          | 195                 |                       |                 |              |              |              |          |           |                              | 1.407     | 884          |            |              |           |              |           | 2.677     | 5            | 12            | 1.234         | 2             | 4             | 3.419         | 4.676 | 14.483 |       |
| FORD                            | 2.332               |           |           | 2.332                        | 23        |            |          | 23                  |                       |                 |              |              |              |          |           |                              | 1.741     | 152          |            |              |           |              |           |           | 17           | 399           | 25            | 2.240         | 3.367         | 7.463         |       |        |       |
| VOLVO                           | 1.903               | 11        | 54        | 1.968                        | 15        |            |          | 15                  |                       |                 |              |              |              |          |           |                              | 17        | 3            |            |              |           |              |           | 38        | 6            | 1             |               | 65            | 2             | 23            | 1.148 | 3.222  |       |
| A. ISUZU                        |                     |           |           |                              |           |            |          |                     | 2.728                 | 2.728           |              |              |              |          |           |                              |           |              |            |              |           |              |           |           |              |               |               |               |               |               | 2.728 |        |       |
| SCANIA                          | 2.406               | 6         | 3         | 2.415                        |           |            |          |                     |                       |                 |              |              |              |          |           |                              |           |              |            |              |           |              |           |           |              |               |               |               | 10            | 117           | 132   | 2.613  |       |
| MAN                             | 1.096               |           |           | 1.096                        |           |            |          | 20                  |                       |                 |              |              |              |          |           |                              |           |              |            |              |           |              |           |           |              |               |               |               | 83            | 125           | 25    | 878    | 2.227 |
| RENAULT                         | 1.411               | 46        | 39        | 1.496                        |           |            |          |                     |                       |                 |              |              |              |          |           |                              |           |              |            |              |           |              |           |           |              |               |               |               | 43            | 393           | 436   | 1.932  |       |
| IVECO                           | 754                 | 10        |           | 764                          | 9         | 25         |          | 34                  |                       |                 |              |              |              |          |           |                              | 515       | 515          |            |              |           |              |           |           |              |               |               |               | 86            |               | 42    | 85     | 1.484 |
| OTOKAR                          |                     |           |           |                              |           |            |          |                     |                       |                 |              |              |              |          |           |                              | 1.342     | 1.342        |            |              |           |              |           |           |              |               |               |               |               |               |       | 1.342  |       |
| TEMSA FUSO                      |                     |           |           |                              |           |            |          |                     |                       |                 |              |              |              |          |           |                              | 390       | 390          |            |              |           |              |           |           |              |               |               |               |               |               |       | 390    |       |
| <b>TOPLAM</b>                   | <b>16.837</b>       | <b>73</b> | <b>96</b> | <b>17.006</b>                | <b>60</b> | <b>227</b> | <b>0</b> | <b>287</b>          | <b>390</b>            | <b>4.585</b>    | <b>4.975</b> | <b>2.263</b> | <b>1.462</b> | <b>0</b> | <b>55</b> | <b>832</b>                   | <b>23</b> | <b>4.549</b> | <b>170</b> | <b>97</b>    | <b>93</b> | <b>2.317</b> | <b>28</b> | <b>39</b> | <b>8.237</b> | <b>10.981</b> | <b>37.798</b> | <b>10.981</b> | <b>37.798</b> | <b>37.798</b> |       |        |       |

\*2025 yılı trafik tescil verilerine göre.

| YIL          | 16 Ton ÇEKİCİ (Yol) | ÇEKİCİ (Şantiye-Ağır Hizmet) | KAMYON (Yol-Hizmet) | KAMYON (Şantiye-Ağır Hizmet) | GENEL TOPLAM |     |    |     |     |       |       |        |       |       |    |       |     |       |       |     |     |       |       |     |       |        |        |        |
|--------------|---------------------|------------------------------|---------------------|------------------------------|--------------|-----|----|-----|-----|-------|-------|--------|-------|-------|----|-------|-----|-------|-------|-----|-----|-------|-------|-----|-------|--------|--------|--------|
| 2024 TOPLAMI | 19.203              | 20                           | 82                  | 19.305                       | 62           | 251 | 0  | 2   | 315 | 3.850 | 6.446 | 10.296 | 2.431 | 0     | 49 | 1.219 | 23  | 4.701 | 142   | 125 | 126 | 2.035 | 11    | 165 | 7.984 | 10.588 | 45.205 |        |
| 2023 TOPLAMI | 25.467              | 46                           | 98                  | 25.611                       | 59           | 149 | 2  | 0   | 210 | 0     | 4.949 | 4.949  | 2.982 | 1.393 | 0  | 15    | 511 | 914   | 5.815 | 86  | 188 | 254   | 1.960 | 10  | 48    | 7.363  | 9.909  | 46.494 |
| 2022 TOPLAMI | 23.431              | 36                           | 119                 | 23.586                       | 3            | 100 | 10 | 120 | 233 | 2.920 | 5.519 | 8.439  | 2.203 | 1.227 | 1  | 17    | 791 | 1     | 4.240 | 129 | 208 | 150   | 1.802 | 27  | 29    | 3.588  | 5.933  | 42.431 |
| 2021 TOPLAMI | 18.029              | 15                           | 67                  | 18.111                       | 0            | 169 | 0  | 89  | 258 | 3.038 | 5.450 | 8.488  | 1.584 | 1.069 | 0  | 17    | 682 | 1     | 3.353 | 155 | 4   | 218   | 1.112 | 13  | 55    | 3.947  | 5.504  | 35.714 |

Türkiye ve dünya ekonomisinde yaşanan zorluklara rağmen Türkiye otomotiv ve ticari, araç pazarı 2025 yılını son yıllarda oluşturduğu ortalama büyüklüğü yakalayarak bitirdi. Pazar rakamlarının oluşmasında nüfus ve ekonomik büyüklüğün gereği rutin alımlar, model yenileme, fiyat artışlarından korunma gibi eğilimler etkili oldu.

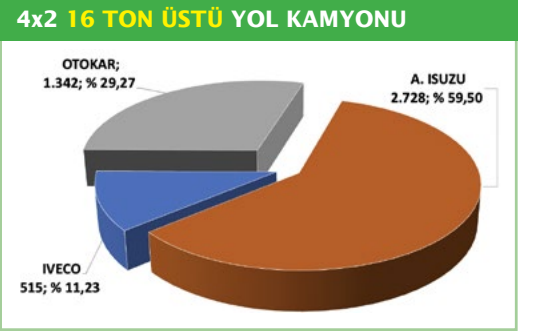
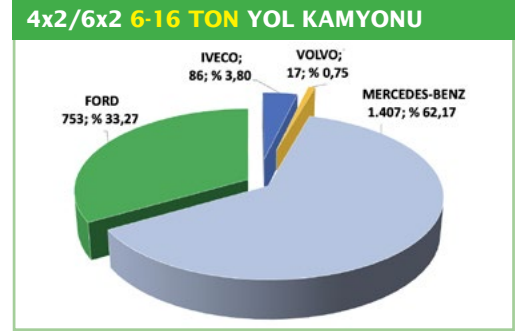
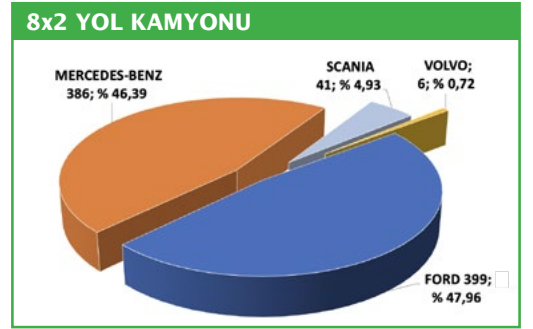
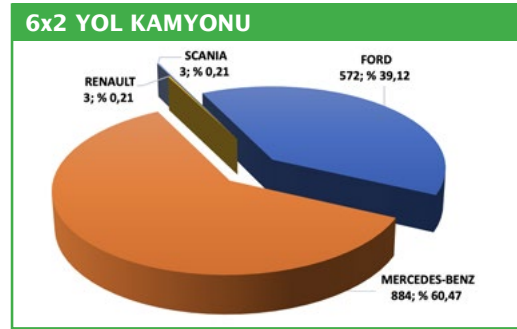
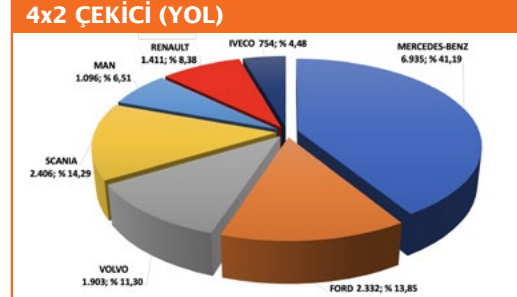

## 6x4 İNŞAAT KAMYONU

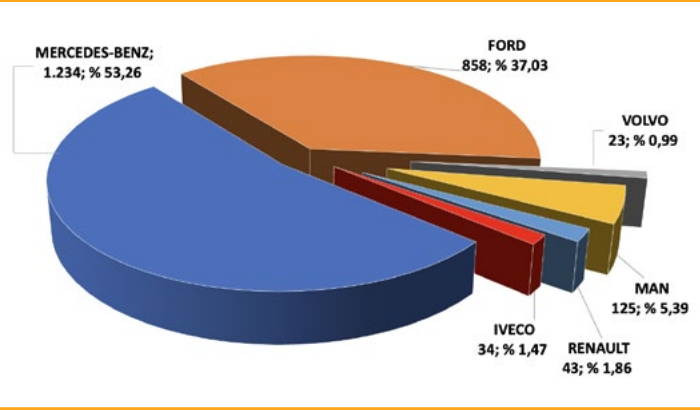

## 8x4 İNŞAAT KAMYONU

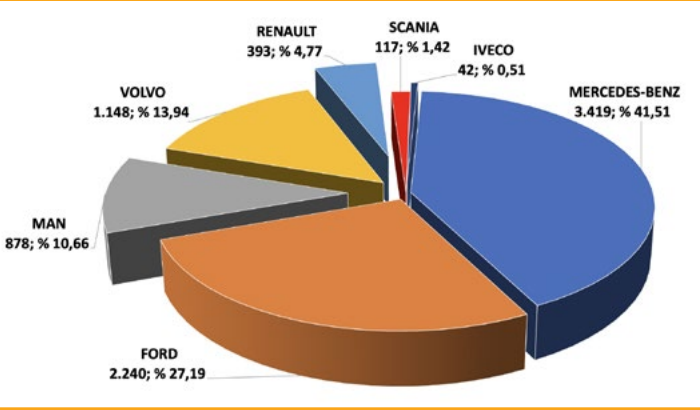

» sı oldu. Scania, toplam satış adetlerinde düşüş yaşamasına rağmen pazarı ikinci sırada tamamladı. Bu başarıya; büyük filo satışları ile değil, yaygın müşteri tabanına yönelik satışlarla ulaşıldı. Bu durum Doğu Otomotiv'in satış yöntemini ve markanın güçlü yönünü ortaya koydu. Doğu Otomotiv Ağır Vasıta Grubu'nun temsil ettiği Scania'nın başarısında; güçlü bayi ve servis ağı, hizmet kalitesi, yaygınlık, ürün erişilebilirliği, bakım sözleşmeleri, standartlaşmış servis paketleri, marka imajı ve yüksek ikinci el değeri belirleyici oldu. Scania Türkiye satışları, Avrupa'nın büyük pazarları arasındaki yerini korudu.

Volvo Trucks, 2025 yılında satış adetlerini artırarak çekici segmentinde yaklaşık 2.000 adede ulaştı. İnşaat sektörüne yönelik satışlarla birlikte toplam satışlarını 3.200 seviyesine çıkararak 16 ton ve üstü kamyon ve çekici toplamında yılı üçüncü sırada tamamladı. Ancak Volvo'nun elektrikli çekici hedefleri, yüksek maliyetler ve

şarj altyapısındaki eksiklikler nedeniyle pazarda beklenen ilgiyi görmedi.

Renault Trucks için 2025 hedeflenen satış adetlerine ulaşılan bir yıl oldu. Marka, çekici modellerinin yanı sıra 6x4 ve 8x4 segmentlerinde de planlanan satış seviyelerine ulaştı. MAN, 2025 yılı için hazırladığı inşaat ve şantiye serisi ile çekici satışlarını birbirine yakın seviyelerde tamamladı.

Iveco ise geniş ürün gamıyla tüm segmentlerde varlığını sürdürdü; Eurocargo ve Daily modelleriyle satışlarını artırdı. 2025 yılı aynı zamanda Iveco bayi ağının güçlendiği bir yıl oldu.

### Otobüste ve minibüste durum

OSD verilerine göre 12.425 adetlik üretimle otobüs ve midibüs sektörü de güçlü konumunu sürdürdü. BMC, Güleriyüz ve Aika gibi OSD üyesi olmayan üreticilerin varlığıyla Türkiye, otobüs ve midibüs üretiminde önemli bir merkez olmaya devam etti.

Geçen yıl otobüs sektöründeki en dikkat çekici gelişmelerden biri, Daimler ile Otokar arasında yapılan üretim anlaşması oldu. Bu anlaşma kapsamında Otokar, Iveco Bus üretiminin ardından Mercedes-Benz mar-

kası için de üretim yaparak kapasite kullanımı ve üretim planlamasında özel bir konum elde etti.

Anadolu Isuzu, Özbekistan'da SAM Auto'nun %75 hissesinin sahibi oldu. Bu gelişme, Türk firmalarının otobüs tasarım ve üretiminde ihracatın ardından yurt dışı üretime geçişinde yeni bir aşamaya işaret etti. Karsan, üretiminin önemli bölümünü ihracat pazarlarına yönlendirdi. Özellikle elektrikli otobüs pazarında bilinirliğini artırma çalışmalarını 2025'te de sürdürdü.

2025 yılında yurt içinde kent içi otobüs pazarı, büyük belediyelerin filo büyütme ve yenileme yapmadığı bir dönem olarak öne çıktı. Pazar, özel halk otobüsü işletmeleri ve büyüyen il ve ilçelerin sınırlı alımlarıyla şekillendi. Seyahat otobüsü pazarında Mercedes, Temsa ve MAN, değişmeyen marka yapısıyla yaklaşık %60 + %20 + %20 pazar payı dağılımını korudu. Otobüs işletmeciliği sektörü yarı kaotik yapısını sürdürdü. Hava yolu, demiryolu ve bireysel otomobiller şehirler arası yolcu taşımacılığında otobüsün en önemli rakipleri olmaya devam etti. Yıllık ortalama 1.000 adet olarak öngörülen pazar, 850 adet seviyesinde kapandı. ■

# IAA

## TRANSPORTATION

# Join the Leading Platform for Logistics and Transport Register Now

September 15 - 20, 2026

IAA TRANSPORTATION 2026, HANNOVER



Bu haberde kullanılan veriler; OSD, TAİD, ODD, TÜİK verileri ve Taşıyanlar'ın yaptığı araştırmaya cevap veren firma beyanları esas alınarak, dergimizin yaptığı kategorizasyona göre oluşturulmuştur. Bu veriler hiç bir şekilde bağlayıcı ve yüzde 100 kesin rakamlar değildir. Satıcı firmaların pazar paylarını sınıflandırma farkları, ürün isimlendirmeleri, bayi stoğuna satış, tescil gecikmeleri ve benzeri nedenlerle rakamlar net değildir. Ticari operasyonlar sırasında bu verilerin baz alınması, kullanıcıların sorumluluğundadır. Haberin bütününe veya bazı bölümlerinin kaynak gösterilmeden kullanılması durumunda dergimiz her türlü hakkını saklı tutar.

İç pazar destek verdi, dışarıda ne oluyor?

# 2025; Bu yılda böyle bitti

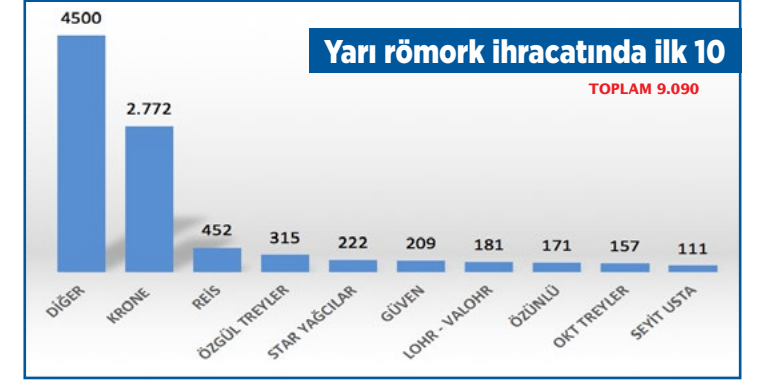
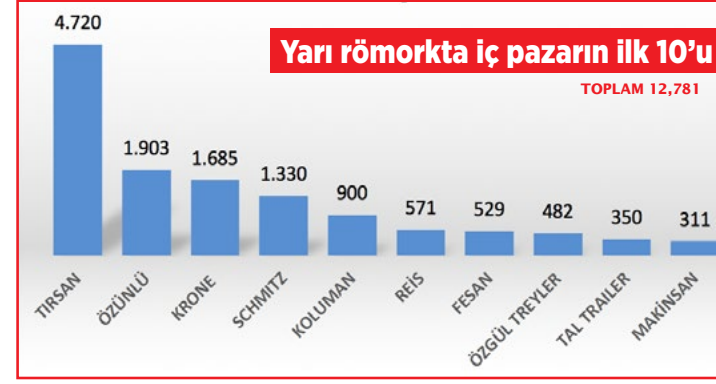

## 2025 YILI YURT İÇİ VE YURT DIŞI YARI RÖMORK SATIŞ ADETLERİ

| FİRMALAR                     | Tenteli      |              | Kutu Tipi  |          | Soğutuculu |           | Tanker     |            | Silobas    |            | Kapaklı / Küvet Tipi Damper |            | Low-Bed    |            | Platform     |            | Konteyner Şasi |              | Oto Taşıyıcı |            | Diğer      |            | TOPLAM İÇ PAZAR | TOPLAM İHRACAT | GENEL TOPLAM |               |  |
|------------------------------|--------------|--------------|------------|----------|------------|-----------|------------|------------|------------|------------|-----------------------------|------------|------------|------------|--------------|------------|----------------|--------------|--------------|------------|------------|------------|-----------------|----------------|--------------|---------------|--|
|                              | İÇ           | DIŞ          | İÇ         | DIŞ      | İÇ         | DIŞ       | İÇ         | DIŞ        | İÇ         | DIŞ        | İÇ                          | DIŞ        | İÇ         | DIŞ        | İÇ           | DIŞ        | İÇ             | DIŞ          | İÇ           | DIŞ        | İÇ         | DIŞ        |                 |                |              |               |  |
| TIRSAN                       | 3.755        |              | 3          |          | 92         |           | 188        |            | 89         |            | 97                          |            | 22         |            | 289          |            | 185            |              |              |            |            |            | 4.720           | 0              | 4.720        |               |  |
| KRONE                        | 1.127        | 734          | 196        |          | 160        |           |            |            |            |            |                             |            |            |            | 180          | 71         | 18             | 1.958        |              |            |            | 4          | 9               | 1.685          | 2.772        | 4.457         |  |
| KOLUMAN                      | 775          | 3            |            |          |            |           | 6          |            |            |            | 36                          |            |            |            | 83           |            |                | 23           |              |            |            |            |                 | 900            | 26           | 926           |  |
| SCHMITZ                      | 876          |              |            |          | 451        |           |            |            |            |            |                             |            |            |            | 3            |            |                |              |              |            |            |            |                 | 1.330          | 0            | 1.330         |  |
| ÖZÜNLÜ                       | 1.058        | 171          |            |          |            |           |            |            |            |            | 845                         |            |            |            |              |            |                |              |              |            |            |            |                 | 1.903          | 171          | 2.074         |  |
| ORTHAUS                      | 39           | 10           |            |          |            |           |            |            |            |            |                             |            | 3          |            | 2            | 35         | 85             | 44           |              |            |            |            |                 | 126            | 92           | 218           |  |
| SERİN                        | 18           | 20           |            |          |            |           | 12         | 6          |            |            | 46                          |            |            |            | 21           |            | 6              | 6            |              |            |            | 4          |                 | 107            | 32           | 139           |  |
| REİS                         | 59           | 57           |            |          |            |           |            |            | 3          |            | 259                         | 43         | 7          | 1          | 223          | 73         | 23             | 270          |              |            |            |            | 5               | 571            | 452          | 1.023         |  |
| FESAN                        |              |              |            |          |            |           |            |            |            |            | 486                         |            | 3          | 1          | 39           |            | 1              |              |              |            |            |            | 3               | 529            | 4            | 533           |  |
| MAKİNSAN                     |              |              |            |          |            |           |            |            |            |            | 311                         | 52         |            | 2          |              |            |                |              |              |            |            |            |                 | 311            | 54           | 365           |  |
| STAR YAĞCILAR                | 8            | 4            |            |          |            |           |            |            |            |            | 5                           | 4          |            | 20         |              | 92         | 7              | 55           | 5            | 2          | 8          | 45         | 33              | 222            | 255          |               |  |
| ÖZGÜL TREYLER                |              |              |            |          |            |           |            |            |            |            | 422                         | 103        | 22         | 124        | 36           | 19         | 2              | 69           |              |            |            |            |                 | 482            | 315          | 797           |  |
| GÜVEN                        |              |              |            |          |            |           |            |            | 233        | 209        |                             |            |            |            |              |            |                |              |              |            |            |            |                 | 233            | 209          | 442           |  |
| ADAKON                       |              |              |            |          |            |           |            |            |            |            | 257                         |            |            |            |              |            |                |              |              |            |            |            | 4               | 257            | 4            | 261           |  |
| TAL TRAILER                  | 163          |              |            |          |            |           |            |            |            |            |                             |            |            |            |              |            | 90             |              |              |            |            |            | 97              | 350            | 0            | 350           |  |
| SEYİT USTA                   |              |              |            |          |            |           |            |            |            |            |                             |            |            | 5          | 2            | 41         | 33             | 65           | 6            |            |            | 52         | 93              | 111            | 204          |               |  |
| NURSAN                       |              |              |            |          |            |           | 27         | 5          | 190        | 27         |                             |            |            |            |              |            |                |              |              |            |            |            |                 | 217            | 32           | 249           |  |
| ŞAHİN TANKER                 |              |              |            |          |            |           | 269        | 6          |            |            |                             |            |            |            |              |            |                |              |              |            |            |            |                 | 269            | 6            | 275           |  |
| AYDENİZ                      |              |              |            |          |            |           |            |            |            |            | 33                          |            | 1          |            | 43           |            |                |              |              |            |            |            |                 | 77             | 0            | 77            |  |
| GÜNEYSAN                     | 1            |              |            |          |            |           |            |            |            |            |                             |            |            |            | 42           | 25         | 76             | 9            |              |            |            | 42         | 15              | 161            | 49           | 210           |  |
| ÇARŞAN                       |              |              |            |          |            |           |            |            |            |            |                             |            |            |            |              |            |                |              |              |            |            | 188        | 12              | 188            | 12           | 200           |  |
| OKT TREYLER                  |              |              |            |          |            |           | 46         | 109        | 8          | 15         |                             |            | 18         |            |              |            |                |              |              |            |            |            | 15              | 54             | 157          | 211           |  |
| KOMODO                       | 4            |              |            |          |            |           |            |            |            |            | 7                           |            |            |            | 3            |            |                |              |              |            |            |            | 15              | 29             | 0            | 29            |  |
| YALÇIN TREYLER               |              |              |            |          |            |           |            |            |            |            |                             |            | 10         | 25         |              |            |                |              |              |            |            |            | 15              | 25             | 25           | 50            |  |
| TAKDİR                       |              |              |            |          |            |           |            |            |            |            | 25                          |            |            |            |              |            |                |              |              |            |            |            | 43              | 68             | 0            | 68            |  |
| BRF TREYLER                  |              | 28           |            |          | 40         | 40        |            |            |            |            |                             |            |            |            |              | 35         |                |              |              |            |            |            | 5               | 45             | 103          | 148           |  |
| AKSOYLU                      |              |              |            |          |            |           |            |            |            |            |                             |            |            |            |              |            |                |              |              |            |            | 89         | 0               | 89             | 89           | 89            |  |
| EFE                          |              |              |            |          |            |           |            |            |            |            |                             |            |            |            |              |            |                |              |              |            |            |            | 89              | 89             | 0            | 89            |  |
| CAZGIR                       |              |              |            |          |            |           | 3          |            |            |            |                             |            |            |            |              |            |                |              |              |            |            |            | 3               | 0              | 3            | 3             |  |
| LOHR - VALOHR                |              |              |            |          |            |           |            |            |            |            |                             |            |            |            |              |            |                |              | 180          | 181        |            |            |                 | 180            | 181          | 361           |  |
| DİĞER İHRACAT                |              |              |            |          |            |           |            |            |            |            |                             |            |            |            |              |            |                |              |              |            |            |            |                 |                | 4.500        | 4.500         |  |
| DİĞER İÇ PAZAR               |              |              |            |          |            |           |            |            |            |            |                             |            |            |            |              |            |                |              |              |            |            |            |                 |                |              |               |  |
| <b>2025 Toplam İç Pazar</b>  | <b>7.883</b> |              | <b>199</b> |          | <b>743</b> |           | <b>551</b> |            | <b>520</b> |            | <b>2.829</b>                |            | <b>65</b>  |            | <b>966</b>   |            | <b>526</b>     |              | <b>191</b>   |            | <b>562</b> |            | <b>15.035</b>   |                |              |               |  |
| <b>2025 Toplam Dış Pazar</b> |              | <b>1.027</b> |            | <b>0</b> |            | <b>40</b> |            | <b>129</b> |            | <b>251</b> |                             | <b>223</b> |            | <b>178</b> |              | <b>391</b> |                | <b>2.503</b> |              | <b>272</b> |            | <b>104</b> |                 |                | <b>9.618</b> |               |  |
| <b>2025 Ürün Toplamları</b>  | <b>8.910</b> |              | <b>199</b> |          | <b>783</b> |           | <b>680</b> |            | <b>771</b> |            | <b>3.052</b>                |            | <b>243</b> |            | <b>1.357</b> |            | <b>3.029</b>   |              | <b>463</b>   |            | <b>666</b> |            |                 |                |              | <b>24.653</b> |  |
| <b>2025 Genel Toplam</b>     |              |              |            |          |            |           |            |            |            |            |                             |            |            |            |              |            |                |              |              |            |            |            |                 |                |              | <b>24.653</b> |  |

|                       |        |       |     |     |       |    |     |     |     |     |       |     |     |     |       |     |       |       |     |    |       |     |        |        |        |  |
|-----------------------|--------|-------|-----|-----|-------|----|-----|-----|-----|-----|-------|-----|-----|-----|-------|-----|-------|-------|-----|----|-------|-----|--------|--------|--------|--|
| 2024 Toplam İç Pazar  | 6.207  |       | 5   |     | 989   |    | 581 |     | 397 |     | 4.625 |     | 140 |     | 1.702 |     | 708   |       | 38  |    | 497   |     | 15.889 |        | 29.239 |  |
| 2024 Toplam Dış Pazar |        | 3.625 |     |     | 20    |    | 517 |     | 394 |     | 768   |     | 345 |     | 375   |     | 1.694 |       | 140 |    | 472   |     |        | 13.350 |        |  |
| 2023 Toplam İç Pazar  | 10.458 |       | 132 |     | 2.510 |    | 797 |     | 490 |     | 5.082 |     | 116 |     | 2.853 |     | 832   |       |     |    | 2.479 |     | 25.749 |        | 44.577 |  |
| 2023 Toplam Dış Pazar |        | 4.542 |     |     | 65    |    | 409 |     | 275 |     | 672   |     | 312 |     | 606   |     | 3.257 |       | 97  |    | 8.593 |     |        | 18.828 |        |  |
| 2022 Toplam İç Pazar  | 9.893  |       | 112 |     | 2.581 |    | 411 |     | 255 |     | 3.145 |     | 52  |     | 1.898 |     | 468   |       |     |    | 552   |     | 20.867 |        | 37.990 |  |
| 2022 Toplam Dış Pazar |        | 2.672 |     | 275 |       | 41 |     | 539 |     | 444 |       | 520 |     | 284 |       | 921 |       | 4.276 |     | 82 |       | 473 |        |        | 17.123 |  |

Treyler sektöründe üretim, yurt içi satışlar ve ihrac edilen ürün sayısına göre firma sıralamasında 2025 yılında dikkat çekici değişiklikler oluşmadı. İhracatın ülkelere dağılımında ilk sırayı Avrupa ülkelerine yapılan ihracat aldı.

2000'li yıllarla birlikte gelişen treyler sektöründe üretici sayısı hızla arttı. Firmalar, ürünleri ile rekabetçi bir yapı oluşturdu ve katıldıkları fuarlarla ihracatçı bir sektör kimliği kazandı. Treyler ve üstyapı sektörünün farklı ülkelerde de görülen "çok üretici, çok marka ve müşteri taleplerine uygun üretim yapabilme" özelliği, Türkiye'de de güçlü biçimde belirgin bir özellik oldu. Sektörde ürün çeşitliliği arttı ve belirli ürün gruplarında uzmanlaşmış üreticiler ortaya çıktı. Türkiye'de oluşan bu dinamizm, treyler ekosisteminin gelişmesini sağladı. Sektörde çok sayıda firma ve marka yer almasına rağmen üretim ve ihracatın yarından fazlası, en yüksek üretim kapasitesine sahip ilk sıradaki üreticiler tarafından gerçekleştirildi. 2025 yılı, Türk treyler sektörü için iç pazarda dengelenme, dış pazarda ise zorlanma yılı olarak kayda geçti.

Türkiye treyler sektörü 2025 yılını, Dünya ve Türkiye'de yaşanan belirsizlikler, zorluklar, çatışma ve savaş koşulları altında tamamladı. Yıl, yurt içi satış rakamlarında beklenen seviyelere ulaşarak kapandı. İç pazarda hedeflerine yaklaşan treyler üreticileri, ihracat pazarlarında ise daralmalardan etkilendi. Treyler üreticileri dış pazarlara yönelik üretim ve satış adetlerinde düşüş yaşadılar.

Türkiye treyler pazarında ithal ürünlerle yer almak isteyen firmalar da 2025 yılını, hedefledikleri üretim ve satış adetlerine ulaşmadan, bir önceki yıla göre daha düşük rakamlarla ve

daha dikkatli adımlarla tamamladılar. 2025 yılında filoları gençleştirme ve güçlendirme amacı, bireysel yatırımcıların uygun kurdan yararlanmak isteği, ülke ve ekonomi büyüklüğü gibi gibi nedenlerle çekici satışları olması gereken asgari büyüklük olarak öngörülen 18.000 adet seviyesinde gerçekleşti.

Çekici ile birlikte treyler pazarı hareketlendi. Uluslararası taşımacılıkta demir yolu ve Ro-Ro taşımalarında çekicisiz römork kullanımının artması ve yurt içinde bir çekicinin birden fazla treylerle çalışabilme imkânı da treyler talebini destekleyen unsurlar arasında yer aldı.

Treylerde kesin üretim ve ihracat rakamları ortaya çıkmıyor. Bu durumun 2025 yılında da değişmeyen nedenleri arasında; üretim ve ihracat adetlerine ulaşamayan üreticiler, kapalı sahalarda çalışan yarı römorklar, kayıtlara yarı römork olarak giren tarım römorkları ve plakaya tabi karavanlar, ürün sınıflandırmalarının karmaşıklığı ve pazar payı hesapları vb yer alıyor.

2025 yılında yurt içinde satılan çekici sayısı 18.500. Her çekiciye 1,2 yarı römork (Ro-Ro taşımalarında çekicilerin silobas, damper vb. olmak üzere farklı yarı römork kullanımı nedenleriyle) hesabı ile 22.200 adetlik bir iç pazar büyüklüğü hesaplanıyor. Bu da gösteriyor ki iç pazar ihtiyacının bir bölümü verilerini beyan veya verilerine ulaşamadığımız markalar tarafından karşılanıyor.

## Genel durum

2025 yılında da treyler ihtiyacı büyük ölçüde yerli üretimle karşılandı. İthalatı yapılan treyler türü ise ağırlıklı olarak frigorifik treylerler oldu. Frigo treylerlerin büyük bölümü, Türkiye'de üretim, satış ve satış sonrası hizmet ağı bulunan Schmitz Cargobull ve Krone tarafından pazara sunuldu.

Geniş ürün yelpazesi ile pazarın tüm dilimlerine hitap eden Tırsan ise bu ürün grubunda yeni ürününü yer alarak pazar konumunu korudu. 2025 yılı ve öncesinde treyler sektö-

## 2025 Yılı Yurt İçi Yarı Römork Satışları Ürünlere Göre Dağılımı

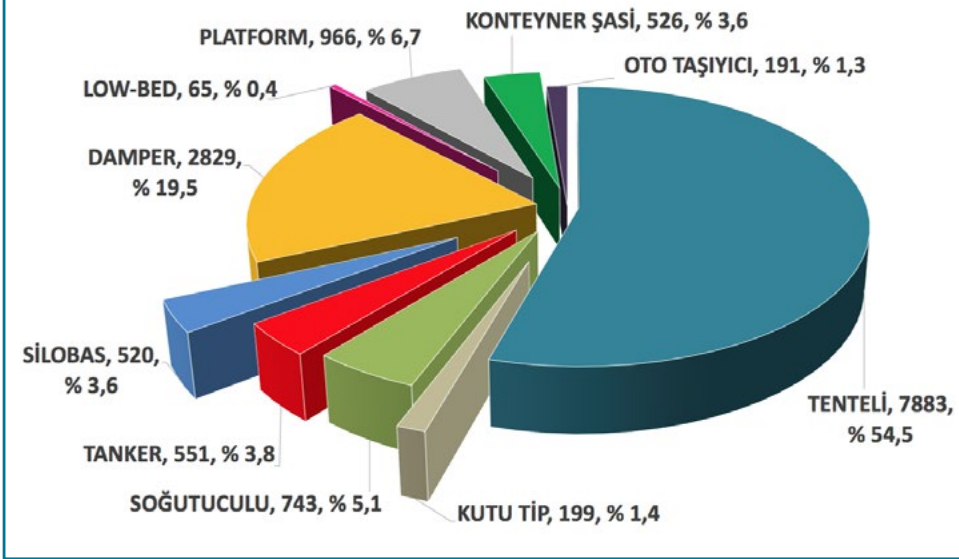

## TENTE Lİ İç Pazar Satışları

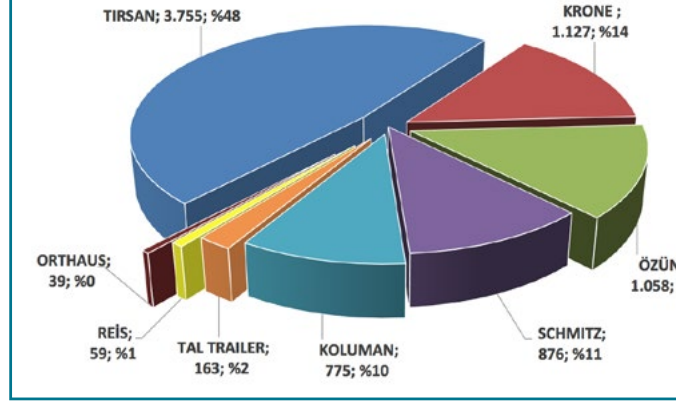

## FRIGORİFİK İç Pazar Satışları

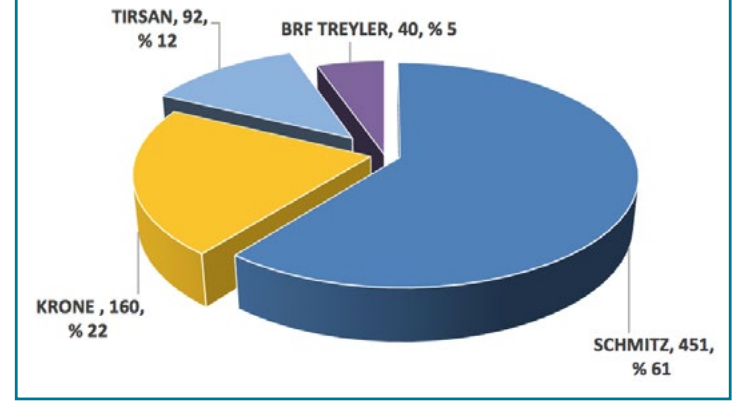

## SIVI YÜK / TANKER İç Pazar Satışları

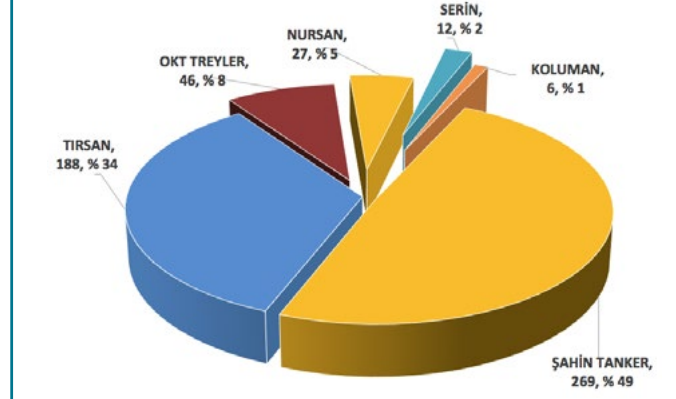

## KONTEYNER İç Pazar Satışları

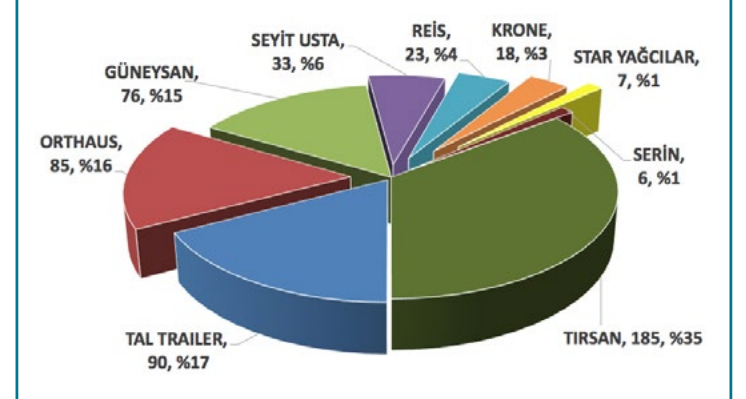

## DAMPER İç Pazar Satışları

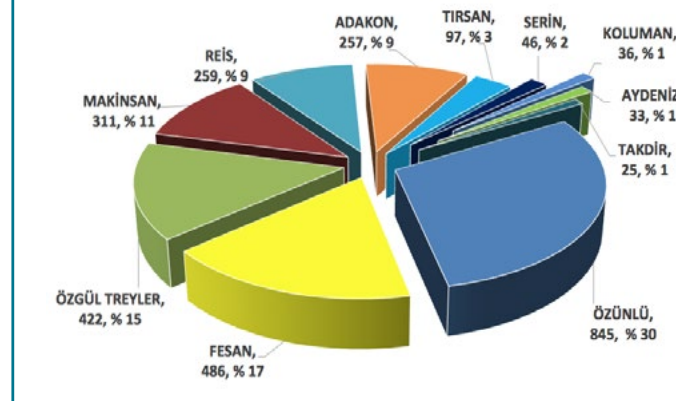

## SİLOBAS İç Pazar Satışları

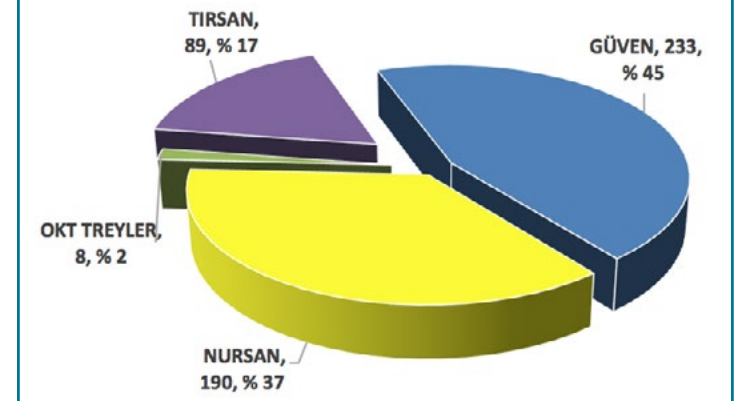

arasına TAL Treyler de katıldı. TAL Treyler'in üretim rakamları TAİD verilerine göre yurt içine satılan 350 adet yarı römork olarak kaydedildi.

2025 yılında treyler üreticilerinin sayısında ve toplam üretim adetlerinde önemli bir değişiklik yaşanmazken, buna karşılık satış ve satış sonrası ağ geliştirildi. Küresel başarısını her yıl tekrarlayan, gelişimde sürekliliği sektör karakteri haline getiren treyler ve üstyapı sektörü, bu özelliğini dünya koşullarının değiştiği 2025 yılında da sürdürdü. Treyler ve üstyapı sistem ve parçaları üreten firmalar da ürün ve üretim altyapılarını güçlendirdiler.

### İhracat istenilen seviyede değil

2025 yılı treyler ihracatı, hedeflenen seviyelere ulaşmasa da Türkiye için önemli ihracat pazarlarında varlığını ve etkisini sürdüren bir sektör olma özelliğini korudu.

Avrupa pazarlarındaki daralma, yatırım ve alım iştahındaki azalma, kur politikaları nedeniyle uluslararası pazarlarda finansal çözümlerde yaşanan zorluklar, fiyat rekabeti ve güçlü bayi ağlarına sahip markalarla yapılan iş birliklerinin önceki yıllara

göre daha sınırlı kalması 2025 yılında ihraç edilen treyler sayısını düşürdü. Daralan dış pazar rakamlarının yanı sıra markalaşma ve sistem kurma konularında bazı avantajlar bulunsa da artan işçilik ve genel giderler ile birlikte rekabet gücünü zayıflatan kur politikalarının üretim ve ihracatta yavaşlamaya yol açtığı görüldü.

Veriler, kapasitenin tam kullanılmadığını, bir önceki yılın da altında ihracat rakamlarının gerçekleştiğini ortaya koydu. Son yıllarda yapılan tesis ve üretim altyapısı yatırımları ürün kalitesini artırırken, bu artışın üretim hacmine aynı ölçüde yansımadağı görüldü.

2025 yılı, ihracat rakamlarının önceki yıllara göre gerilediği ve 2021 seviyelerine yaklaştığı bir yıl olarak kayda geçti.

### Avrupa'nın üretim merkezi olma hedefi

Sektör toplantılarında sıkça dile getirilen yıllık 100 bin adetlik üretim ve Avrupa'nın treyler üretim merkezi olma hedefi açısından 2025 yılı hedeflerin uzağında kaldı. Bununla birlikte Türkiye treyler sektörü, güçlü üretim altyapısı ve geniş ürün çeşitliliği ile Avrupa'nın önemli üretim merkezlerinden

Treyler üreticiler uzmanlık alanlarında güçlü olmayı sürdürdüler. Farklı ürün gruplarında farklı üreticiler etkili konumdalar.

biri olma potansiyelini korudu. Bu potansiyelin gerçekleşmesi; ihracat pazarlarının çeşitlendirilmesi, finansman olanaklarının güçlendirilmesi ve sektörde ortak stratejik hedeflerin oluşturulmasıyla mümkün olacak.

Bu hedef doğrultusunda üretim ve ihracatın hangi istikrarlı pazarlara ve hangi müşteri gruplarına yönelileceği, kapasitenin finansmanı, sektörel yeterlilik, yeni pazarların keşfi ve oluşturulması gibi konuları kapsayan ortak bir araştırma ve planlama yaklaşımının henüz oluşmadığı gö-

rülüyor.Sektörün rekabet gücünü etkileyebilecek daha hafif ve dayanıklı yeni nesil çelikler, yeni şasi ve gövde konstrüksiyonları, hibrit ve elektrikli aks uygulamaları, treylerde bağlantılık ve dijitalleşme, çelik üretiminde karbon salınımının azaltılması eğilimleri, alüminyum alaşımları, kompozit malzemeler, eko sisteminin gelişmesi, yan sanayi ve kullanılan ürünlerin geri dönüşümü gibi eğilimler ise henüz sektörün ortak gündemi haline gelmedi.



**T**reder (Treyler Sanayicileri Derneği), düzenlediği etkinliklerle sektörün aktörlerini buluşturuyor. Her toplantı, treyler sektörünün üretim gücüne ve sektörün önemine olan bakışı pekiştiriyor. Toplantılar, sektörün unsurlarının iş birliği, sektörün kendini ifade etmesi, üretim teknolojisi ve standartlar gibi temel konularda gelişmesine katkıda bulunuyor.

Tırsan, 2025 yılında ar-ge ve ürün geliştirme çalışmaları kapsamında gerçekleştirdiği seçilmiş otoyol, duble yol ve tek şeritli yol gibi trafiğe açık güzergah testlerine, laboratuvar, bilgisayar simülasyonlarından tüm verilerin kontrol edildiği, fizik ve matematik temelli test parkurunu da ekledi. Avrupa'nın ilk treyler test parkurunu hizmete alan Tırsan, tasarım ve simülasyonu aşamasını geçen prototiplerin, her türden en zor koşulları barındıran test parkurunda yük, dayanım, burulma, yapı ve kaynakların strese dayanımını ölçüyor.

ründe yaşanan yeniden yapılanma, birleşmeler ve ortaklıklar sonucunda önde gelen markalardan Schwarzmüller ve Van Hool gibi markaların ürünleri, pazar konumlandırmaları çerçevesinde Türkiye pazarında üretici ve ithalatçı konumunda bulunan Schmitz Cargobull ve Krone organizasyonları içinde yer alabilecek bir yapıya kavuştu.

Geçtiğimiz yıl Türkiye pazarına Doğu Ağır Vasıta tarafından ithal edilen Wielton Group ve bünyesindeki Fruehauf markalarıyla giriş yapılırken, damper yarı römork segmentinde Meiller de Türkiye pazarında ithalatçı olarak yer aldı. Böylece pazarda yer alan marka sayısı arttı. Doğu Ağır Vasıta, yılı yaklaşık 300 adetlik satışla tamamladı.

Yurt içindeki üretici firmalar

**LOWBED İç Pazar Satışları**

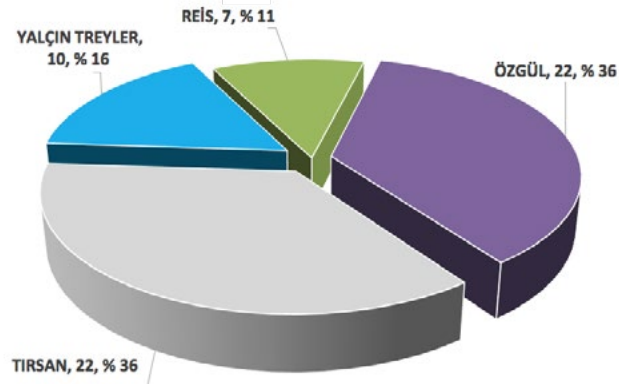

**PLATFORM İç Pazar Satışları**

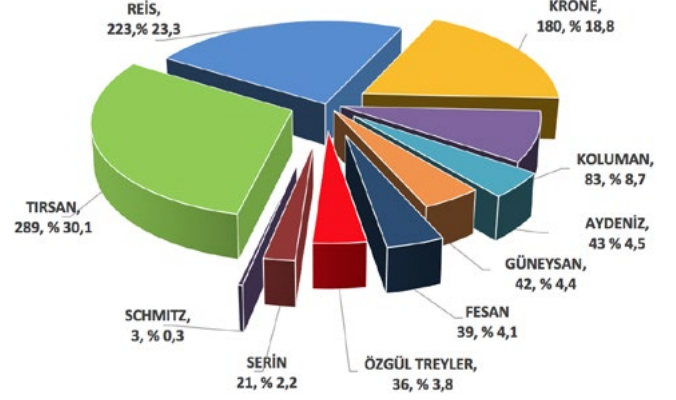

**Tırsan faktörü**

2025 yılında Türk treyler sektöründe Tırsan'ın üretim, ihracat ve ürün çeşitliliğinde açık ara ilk sırada yer alma özelliği devam etti.

İç pazarda TAİD'in yıl sonu verilerine göre 4.720 adetlik satış gerçekleştiren Tırsan'ın, farklı ülkelerde üretilen ve satılan ürünleriyle yılı toplamda 10.000 adede yaklaşan bir hacimle tamamladığı tahmin ediliyor.

Danimarka'dan Japonya'ya uzanan 70 ülkede satış ve satış sonrası hizmet birimleri, Avrupa'da dört noktada üretim merkezi ve geniş ürün yelpazesi ile Tırsan dünya treyler sektöründeki özel konumunu pekiştirmiş durumda.

Avrupalı firmalar yılı ortaklıklar, satın almalar ve ürün yelpazesi birleşmeleriyle tamamlarken; Tırsan, ar-ge yatırımları ve Sakarya üretim merkezinde tamamlayarak devreye aldığı test pisti ile Avrupa ve Türkiye'de yılın dikkat çeken yatırımlarından birine imza attı.

Önceki yıllarda tamamladığı satın alma ve marka edinme süreçlerinin ardından 2024'te başlattığı teknolojik iş birlikleri ve Avrupa pazarında oluşacak yeni standartlara katkı sağlama çalışmalarını 2025'te de sürdüren Tırsan, aynı zamanda Avrupa'da katıldığı fuarlarda ve sektörel toplantılarda, treyler sistem üreticileri, lojistik firmalarının yöneticileri ve satın almalarının yer aldığı oturumlarda yeni dönem taşıma ve çevre standartlarının

anlaşılması ve benimsenmesine yönelik çalışmalarını da kesintisiz yürüttü.

**Ürünler ve pazarlar**

Üretim, yurt içi satış ve ihracatta en büyük ürün grubu olan tenteli-perdeli yarı römorklar 2025 yılında da ilk sırada yer aldı. TREDER ve TAİD verilerine göre tenteli-perdeli yarı römorkların yurt içi satış adedi 6.825 olarak gerçekleşti.

İkinci sırada, inşaat ve şantiye sektörüne yönelik damper ve dökme yük taşımaya uygun kapaklı yarı römorklar yer aldı.

Üretim adetinde üçüncü sırayı ise konteyner şasileri aldı. 2.944 adet olarak gerçekleşen konteyner şasi üretimi, 2025 yılında üretim sayısına göre en fazla ihraç edilen ürün türü oldu. Konteyner şasi ihracatını Krone ve Reis Treyler'in üretim ve satışları arttırdı.

İthal ürünlerin pazar payının yüksek olduğu frigorifik treyler pazarı ise 2025 yılını yaklaşık %25'lik bir küçülmeye tamamladı. Tırsan yenilediği ürünüyle frigo pazarındaki payını korurken, Hatay merkezli frigorifik treyler üreticisi BRF önceki yıllarda ulaştığı üretim ve ihracat rakamlarının altında kaldı.

Yurt içi satışları genel ortalamadan daha fazla düşen ürün grubu ise lowbed yarı römorklar oldu. Bu düşüşte büyük uluslararası ve yurt içi

inşaat projelerinde, doğal gaz, hidroelektrik ve rüzgâr enerjisi yatırımlarındaki yavaşlama etkili oldu.

Tasarım ve üretimi, belgelendirme özellikleri farklı olan tanker ve silobas üretimi artış göstererek 1200 seviyesine ulaştı.

**Verilere bakış**

Taşıt, traktör ve iş makinesi üretiminin yanı sıra sistem ve yedek parça üretimiyle birlikte otomotiv sektörünün ayrılmaz ve önemli bir parçasını üstyapı ve ticari taşıt sektörü oluşturuyor.

Bu büyüklüğe rağmen sektörde istatistik verilerin sınıflandırılması, tutulması ve yorumlanması kolay değil. Treyler sektöründe veriler; yurt içi ve dış satışlar için TREDER, yurt içi satışlar için ise TAİD tarafından üyelerin beyanlarına dayanarak toplanıyor ve yayımlanıyor. Ekonomik ve istihdam verileri ise çoğu zaman firmaların ticari bilgileri kapsamında değerlendiriliyor. Avrupa, Türkiye ve birçok ülkede sektörde çok sayıda uzmanlaşmış küçük ve orta ölçekli firmanın bulunması, verilerin standartlaşmasını ve karşılaştırılmasını zorlaştırıyor. Bu zorluklara rağmen TREDER ve TAİD'in verileri ve çalışmaları, sektör verilerinin toplanması, kaydedilmesi ve sektörel faaliyetlerin yürütülmesi açısından büyük önem taşıyor. ■

Bu haberde kullanılan veriler; TAİD ve TREDER internet sayfaları, Üstyapı ile Taşıyanlar dergilerinin yaptığı araştırmaya cevap veren firma beyanları esas alınarak oluşturulmuştur. Bu veriler hiç bir şekilde bağlayıcı ve yüzde 100 kesin değildir. Ticari operasyonlar sırasında bu verilerin baz alınması kullanıcıların sorumluluğundadır. Haberin bütününe veya bazı bölümlerinin kaynak gösterilmeden kullanılması durumunda dergimiz her türlü hakkını saklı tutar.



**KOZANOĞLU KOZMAKSAN**

**ARAÇ ÜSTÜ EKİPMANLAR İÇİN PTO GÜÇ AKTARMA ORGANLARI**

1. Ara şanzıman (Split-Shaft PTO)
- 2.1 Şanzımana bağlı Kuyruk PTO (Transmission mount Rear PTO)
- 2.2 Şanzımana bağlı Yan PTO (Transmission mount Side PTO)
3. Volan Motor PTO (Flywheel Engine PTO)
4. Motor PTO (Engine PTO)

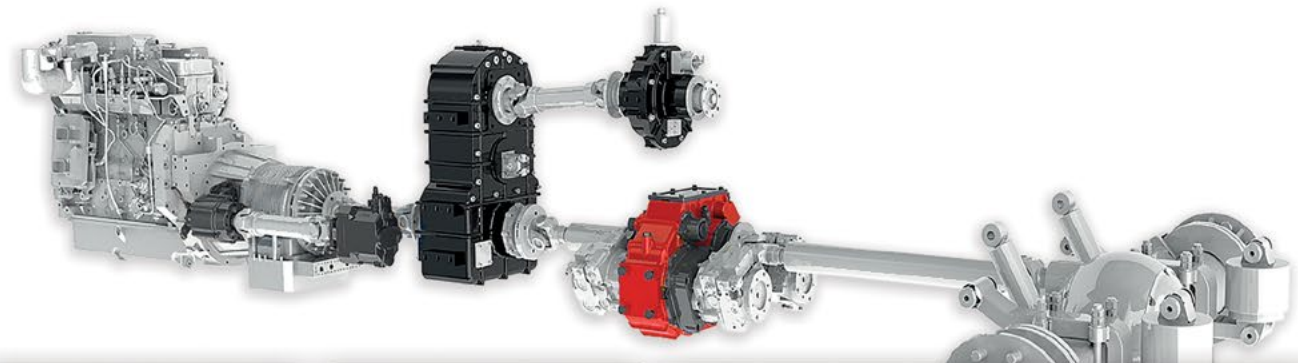
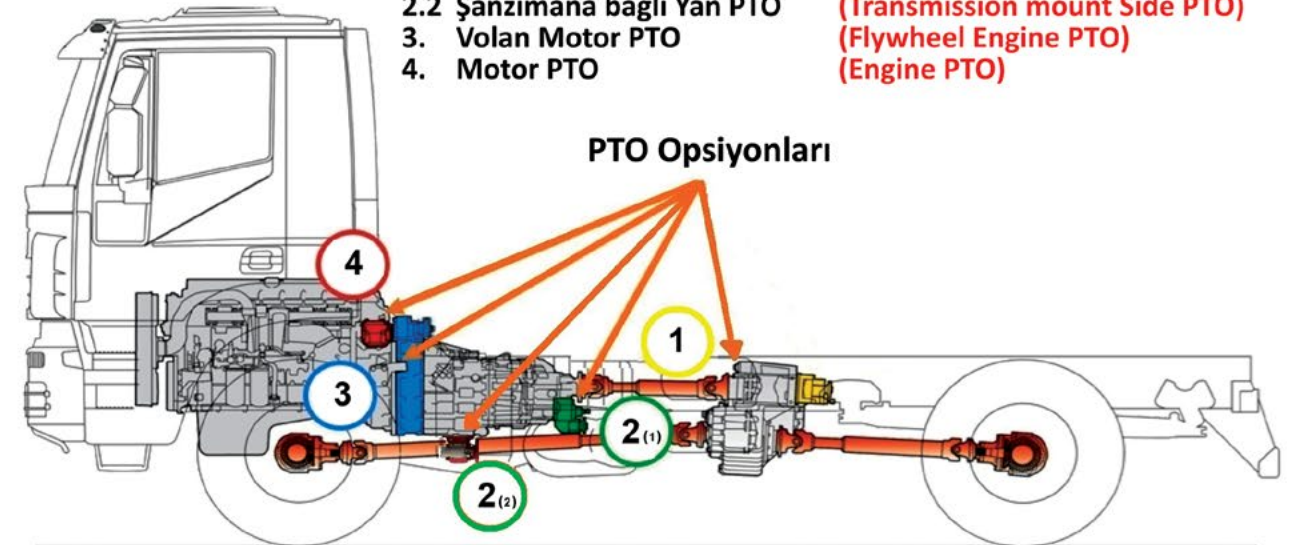

# Otobüste Mercedes'in 2026 parolası

“Bu Sefer Bir Başka!”



### Yeni Nesil Aktif Fren Asistanları: ABA6+

**ABA6+**  
Yeni Algılama Teknolojisi ile performans geliştirilmesi

- Gelişmiş reaksiyon
  - İyileştirilmiş yaya tespiti
  - Farklı hızlara göre farklı reaksiyonlar

< 60 km/h  
> 60 km/h

EB - Çökme Üzeri  
PB - Kemi Frenleme  
EB - Acil/Tam Frenleme

### Gelişmiş Sürücü Dikkat Asistanı: AtAs

**AtAs**  
Akıllı Infratek Kamera ile algılama geliştirilmesi

- 20 km/h üzerinde aktivasyon, görsel & sesli uyarı sistemi
- 20 km/h < V < 50 km/h → 6 sn tespit süresi
- 50 km/h < V → 3,5 sn tespit süresi

Tourismo / Travego  
Conecto

**Mercedes-Benz, seyahat otobüsleri Travego ve Turismo ile kent içi yolcu taşımacılığında kullanılan Conecto otobüslerinde yenilik ve güncellemeler yaptı.**

**Şehirler arası segmentte 20, şehir içi segmentte 16 olmak üzere toplam 36 yenilik, 2026 model yılı itibarıyla Mercedes-Benz otobüslerinde yerlerini aldılar.**

Seyahat otobüsü pazarında gelenekselleşmiş ve alışılmış açık ara pazar liderliğini 2025 yılında da tekrarlayan Mercedes-Benz Türk, otobüs üretimi ve ihracatında da öncü konumunu, sektör tarafından kabul edilmiş bir gelenek olarak sürdürmeye devam ediyor.

Markanın bu güçlü konumunun temelleri; seyahat otobüsü pazarının oluştuğu, kentleşmenin hızlandığı, yerleşim yerleri arasındaki trafiğin arttığı ve otobüslerin düzenli seferlerle Ankara ve İstanbul'a bağlandığı 1970'li yıllarda atıldı. Bu dönemde 0302 modelleriyle başlayan gelişim, 0403 modelleriyle devam etti. Günümüzde ise bu miras, Travego ve Turismo modelleriyle sürdürülüyor.

Mercedes-Benz Türk'ün otobüs ürün yelpazesi, üretimi Türkiye'de yapılan Conecto serisi kent içi otobüslerle tamamlanıyor. Markanın başarısında; dönemine uygun ürün sunumu, kalite algısı, güçlü ikinci el değeri ile yaygın satış ve satış sonrası hizmet ağı önemli rol oynuyor. Mercedes-Benz'in küresel üretim merkezlerinden biri olan Hoşdere Otobüs Fabrikası'nda üretilen otobüslerin yaklaşık dörtte üçü ihraç ediliyor.

### Önce seçimlik sonra zorunlu

Mercedes-Benz piyasadaki gücünü, yerleşik yapısı ve üretim kapasitesiyle değil; otobüslerini teknolojik ve endüstriyel gelişmeler doğrultusunda sürekli güncelleyip iyileştirerek sür-

dürüyor. İyileştirmeler; konfor, yeni güvenlik donanımları, yakıt tüketiminde azalma ve emisyon normlarına uyumun yanı sıra sahadan —işletmeciler, sürücüler ve yolculardan— gelen geri bildirimler ile satış sonrası servislerden elde edilen performans raporları doğrultusunda gerçekleştiriliyor. Mercedes'in önce opsiyon listelerinde yer alan donanımların ve güncellemelerin önemli bir bölümü, benimsenmelerinin ardından otobüslerde standart olarak sunuluyor, bazı donanımlarda yasal zorunluluk hâline geliyor.

### Piyasa doğruyu bilir

Mercedes-Benz, Türkiye seyahat otobüsü pazarında uzun süredir pazarda erişilmesi zor bir pay olan %60-70'lik paya

sahip. Bu pazarda normal seyrettiği yıllarda 600/700 arasında otobüs satışı gerçekleşiyor. Bunun yanı sıra Türkiye'de üretilen otobüsler Mercedes'e ihracat pazarlarında da önemli satış adetleri sağlıyor. Firmasının Hoşdere fabrikası yıllık 4000 adedi aşan üretim kapasitesi ile küresel ölçekte bir büyüklüğe sahip.

### Yeni yıla yeni otobüsler

Hoşdere'de üretilen Mercedes-Benz'in 2026 model yılı otobüsleri için Mercedes-Benz Türk Pazarlama Merkezi Otobüs Teslimat Salonu'nda basın tanıtımı gerçekleştirildi. Tanıtımın başlığı "Bu Sefer Başka" oldu.

Otobüslerdeki yenilikleri Mercedes-Benz Türk Otobüs Ürün Yönetimi Grup Müdürü Cem

**Otomotiv tasarımcıları ve üreticileri, elektronik donanım, yazılım ve işlemcilerin gelişmesi paralelinde gelişen sürüş destek sistemleri sayesinde artan trafik yoğunluğuna ve ortalama sürate rağmen daha fazla güvenlik sunuyorlar. Gelişen sürüş destek sistemlerinin otobüslerle başarı ile bütünleşmesi ve sürücünün anlayacağı sadelikte olması ise markanın tecrübesine kalıyor. Sürüş destek sistemleri otobüsün süratine, mesafeye, algılanan objenin hareketli veya sabit olması gibi ölçütlere göre değerlendirme yapıyor. Genel Güvenlik Yönetmeliği kapsamında güvenlik donanımları sürücünün davranışlarını, sürüş performansını ve yorgunluğunu değerlendirip sürücüyü uyarıyor. Bu gelişmiş sistemlerin son versiyonları olan ABA6 fren ve AtAs dikkat asistanı 2006 model Mercedes-Benz otobüslerde yer alıyor.**



**Mercedes-Benz'in 2026 yeniliklerinin tanıtımında, Antalya kent içi ulaşımında kullanılacak Conecto otobüsler teslimata hazır beklerken görüntüldü.**

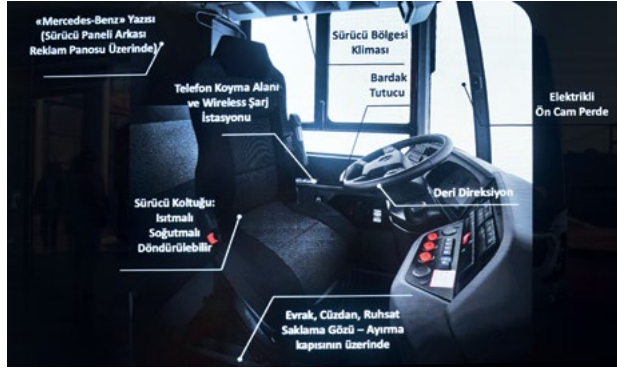

**2026 model yılı yenilikleri kapsamında, satış sonrası hizmet paketi içinde yer alan Mercedes-Benz OmnibusOn hizmetleri; servis yöneticileri ve sürücüler için sürüş verilerini uzaktan görme, erişme ve takip etme imkânı sunuyor. Bu dijital hizmetler, ilk 4 yıl boyunca ücretsiz olarak sağlanacak..**

Demirel detaylı olarak anlattı. Cem Demirel; kapsamlı güncellemelerle hem şehirler arası hem de şehir içi taşımacılıkta Mercedes-Benz standartlarını daha da yukarı taşımayı hedeflediklerini belirterek, "Mercedes-Benz Travego ve Tourismo modellerimizde sunduğumuz yeniliklerle uzun yol taşımacılığında sürüş güvenliğini ve yolcu konforunu ileri seviyeye taşırken, Mercedes-Benz Conecto'da şehir içi kullanımın yoğun temposuna uygun, sürücü



**Mercedes-Benz Türk Otobüs Ürün Yönetimi Grup Müdürü Cem Demirel, Hadımköy Pazarlama Merkezi'nde düzenlenen tanıtımda 2026 model otobüsleri basına sundu. Tanıtımda, Mercedes-Benz'in güvenlik, konfor ve işletme maliyetlerinde standart belirleme hedefinin yeni ürünlerle nasıl yansıdığı detaylarıyla aktarıldı.**



odaklı ve operasyonel verimliliği destekleyen çözümler sunuyoruz. Amacımız; sürücüler için daha güvenli ve konforlu, işletmeler için ise uzun vadede daha sürdürülebilir ve daha yüksek katma değer yaratan araçlar sunmak" dedi.

### Travego ve Tourismo

2026 model yılıyla birlikte Tourismo modellerinde yapılan yeniliklerle, bu araçlar güvenlik ve konfor açısından rakiplerinden daha belirgin şekilde ayrışırken, Travego'ya daha da yaklaştırılmış. Önceki yıllarda yalnızca Travego modellerinde sunulan elektrikli tavan kapağı, Tourismo modellerinde de standart hâle getirilmiş. Sürücü, kontrol panelindeki buton aracılığıyla havalandırma tavan kapaklarını kolayca açabiliyor; yeni tavan kapağı kaplamaları ise iç mekânda daha estetik ve bütüncül bir görünüm sağlıyor.

Tourismo modelleri için sunulan "Turizm Paketi" kapsamında; rehber koltuk mikrofonu ve iki adet yolcu bilgilendirme monitörü yer alıyor. Bu donanımlar, turizm taşımacılığı operasyonlarında yolcu bilgilendirme ve iletişim konforunu destekliyor.

2026 model yılı araçlarda üçüncü silecek de standart donanımlar arasına alınmış Ön camda sunulan ilave silecek uygulaması, özellikle kamera görüş alanının kar ve yağış gibi olumsuz hava koşullarında temiz kalmasını sağlayarak sürüş güvenliğine katkı sunuyor. Sürücülerin alışmaları gereken bir değişiklikse geri görüş kameraları. Kameraların aerodinamik ve kirlenme, tozlanma, yağıştan etkilenmeyecek yapısı ve konumlandırılması gövde ile uyumlu. Bu kameraların ekranları sürücü ve meraklı yolcular için dikkat çekici bir yenilik. Görüş açıları ve netliği

ile optik, elektronik ve görüntüleme teknolojisindeki gelişmeleri otobüs sürücü ve yolcularının gündelik kullanımına sunuyor.

LED aydınlatma çözümleri ise yüksek ışık gücüne sahip mevcut aydınlatmaya alternatif olarak daha loş bir ambiyans oluşturarak sürücü konforunu destekliyor.

Travego ve Tourismo modellerinde koltuklarda kullanılan renk ve doku seçenekleri yenilenerek hem görsel algı hem de uzun yol konforu daha üst seviyeye taşınmış. Tourismo 16 2+1 modellerde Lounge koltuklar yerine Luxline koltuklara geçilmiş. Travego 15 modelinde ise standart Ambassador koltuklar korunurken, müşteri talebine bağlı olarak Luxline koltuklar opsiyonel olarak sunuluyor.

Sürücü dinlenme alanında, ahşap ve halı kaplama yerine kullanılan yeni özel zemin malzemesi; daha hafif, dayanıklı ve kendinden izolasyonlu yapısıyla konforu artırırken, halının kaldırılmasıyla hijyen açısından da önemli avantaj sağlıyor. Sökülebilir ve yıkana-bilir kılıfa sahip visco ped uygulaması ise sürücülere daha kişisel ve esnek bir dinlenme alanı sunuyor.

Sürüş güvenliği kapsamında; tüm dış kapaklar için gösterge panelinde görsel ve akustik "açık" uyarıları standart. Daha önce yalnızca bagaj ve belirli kapaklarla sınırlı olan sistem, bakım kapakları dâhil tüm dış kapakları kapsayacak şekilde genişletilmiş.

2026 model yılıyla birlikte Aktif Fren Asistanı (ABA) 6 Plus sistemi de Mart 2026 itibarıyla devreye alınıyor. Güncellenen regülasyonlara uygun olarak geliştirilen sistem, düşük hızlarda sesli uyarı ve kısmi frenleme, gerekli durumlarda ise

tam frenleme ile aracı durdurabiliyor. Aynı dönemde sürücü yorgunluk algılama kamerası da devreye alınacak.

### Motor gücü ve güvenlik

Tourismo modellerinde en önemli değişikliklerden biri motor gücündeki artış. OM 470 motorla Tourismo 15 modelleri 430 Bg güce ulaştı. Motorlarda yapılan iyileştirmeler sayesinde farklı model ve konfigürasyonlarda daha yüksek performans ve yakıt verimliliği elde ediliyor. Ayrıca şanzıman bölgesi koruma çözümleriyle bu alan daha dayanıklı ve korunaklı hâle getirilmiş.

### Kent içi taşımacılıkta Conecto

Mercedes-Benz, 2026 yılında kent içi otobüs üretimi ve pazarına da yeni yaklaşımlarla başladı. Yarım hibrit olma özelliğine sahip Conecto'da; şarj yazılım ve yönetimi sayesinde otobüsün şarj dinomalarından elde edilen elektrik, otobüsün akülerinde depolanıyor ve motor ve otobüs birimlerinin elektrik ihtiyaçlarının karşılanmasında kullanılabiliyor. Bu özellik yakıt tasarrufu sağlamanın yanı sıra hibrit ve elektrikli otobüslere geçiş için de zemin hazırlıyor.

2026 model Conecto'da yolcular için kapasitesi 32 kW'tan 39 kW'a yükseltilecek klima sistemi ile daha güçlü ve etkin iklimlendirme sağlanıyor. Tek stil hava kanalı çözümü sayesinde iklimlendirilmiş hava araç içine homojen biçimde dağıtılıyor.

Sürücü bölümü de yeni bir iklimlendirme sistemi ve döndürülebilir sürücü koltuğu ile farklılaştırılmış. Sürücüye özel klima sistemi, elektrikli ön cam perdesi, kablosuz şarj ünitesi, telefon koyma alanı ve ergonomik deri direksiyon gibi yenilikler de sürüş konforu ve operasyonel verimliliği artırıyor. ■



## Coşkunlar'a 15 yeni Conecto

Coşkunlar Toplu Taşıma Hizmetleri Limited Şirketi, filosundaki otobüsleri Mercedes-Benz markasıyla yeniledi. Halk otobüsü yolcu taşımacılığında kullanılmak üzere; 13 adet Conecto Solo Dizel ve 2 adet Conecto Solo Hybrid Dizel otobüs, Mercedes-Benz Türk yöneticileri tarafından Coşkunlar Toplu Taşıma Hizmetleri'ne teslim edildi. Bu teslimat 2026'nın ilk günlerinde halk otobüslerine yapılan ilk büyük filo teslimatı oldu.

### Güvenli ulaşım

1960 yılında şehirlerarası yolcu taşımacılığı sektörüne adım atan ve 1985 yılından bu yana şehir içi toplu taşıma alanında faaliyet gösteren Coşkunlar Toplu Taşıma Hizmetleri'nin Genel Müdürü Kani Coşkun, teslimatla ilgili şu değerlendirmede bulundu: "Sunduğumuz hizmetin odağında her zaman 'insan' ve 'güvenli ulaşım' yer alıyor. Bugün filomuzda dahil ettiğimiz 15 adet Mercedes-Benz Conecto Solo Dizel ve Conecto Solo Hybrid otobüsümüzle, bu vizyonumuzu bir adım daha ileriye taşımamızın gururunu yaşıyoruz. Yeni yatırımlarımızla birlikte filomuzdaki Mercedes-Benz yıldızlı araç sayımızı 21'e yükselttik ve filomuzun tamamı şu anda Mercedes-Benz marka otobüsten oluşuyor. Özellikle hibrid teknolojisine yaptığımız bu yatırım, sadece hizmet kalitemizi artırmakla kalmıyor, aynı zamanda çevreye duyarlı ve sürdürülebilir bir toplu taşıma anlayışına olan bağlılığımızı da simgeliyor. Mercedes-Benz Türk ile yıllardır süregelen güvene dayalı iş ortaklığımızın, gelecek yıllarda da güçlenerek devam edeceğine inanıyoruz."

### Bu Sefer Bir Başka

Mercedes-Benz Türk Şehir İçi Otobüs ve Kamu Satış Grup Müdürü Selim Eyüboğlu ise iş ortaklığıyla ilgili olarak şu açıklamayı yaptı: "Bu Sefer Bir Başka" diyerek 2026 yılında birçok yeni donanımla zenginleştirdiğimiz ve müşterilerimizin beğenisine sunduğumuz Mercedes-Benz Conecto otobüslerimiz teknoloji, tasarım, güvenlik ve konforlu sürüş sistemlerinde ulaştığı başarıyla toplu taşıma sektörüne yön vermeye devam ediyor. Bugün gerçekleştirdiğimiz teslimatla birlikte, yılın hemen başında 2026 model Mercedes-Benz otobüslerimizi Coşkunlar Toplu Taşıma Hizmetleri'ne kazandırmış olmanın mutluluğunu yaşıyoruz. Coşkunlar Toplu Taşıma Hizmetleri araç parkındaki Mercedes-Benz markalı araç sayısının artması, otobüslerimize ve müşterilerimize sunduğumuz çözümlere duyulan güvenin en somut göstergesidir. Uzun yıllardır karşılıklı güven esasıyla sürdürdüğümüz değerli iş ortaklığımızın uzun yıllar devam edeceğine inanıyoruz. Şehrin ulaşım standartlarını yükselten bu yeni araçlarımız Coşkunlar Toplu Taşıma Hizmetleri firmasına ve İstanbullulara hayırlı olsun." ■

## Scudo ailesi artık 4 basamaklı

# Fiat'ın yeni açık kasalı kamyoneti

Fiat, Scudo açık kasa kamyonet ile Türkiye pazarını yeni bir hafif ticari araçla tanıştırdı. Combi, Combimix ve Cargo'dan sonra Scudo ürün ailesi, Scudo Kamyonet versiyonu ile dört basamaklı bir ürün gamına ulaştı.



Fiat, Scudo'nun kamyonet türevini Koç Müzesi'nde tanıtarak Türkiye pazarına sundu. Yeni ürünle önce iç pazara sonra ihracat pazarlarına yönelik satış adetlerinin artmasına olanak sağlandı. Scudo kamyonet, hem teknik altyapısı yerli üretici birliğiyle geliştirilen ve üretilen kasası ile ihtiyaçlara cevap verecek özelliklere sahip.

Fiat; hafif ticari pazarında Doblo, Scudo ve Ducato ürün aileleri, bu ailelerin farklı ürün grupları ve türevleri sayesinde çok çeşitli ihtiyaçlara cevap veren geniş bir ürün gamı sunuyor. Kalabalık, hatta çok kalabalık olan Fiat hafif ticari taşıt ailesi; kardeşler ve kuzenlerle genişlemeye devam ediyor. Bu ürün gamı, Türkiye pazarında Fiat markasını, Stellantis dünyasında Tofaş'ı ve Türk otomotiv endüstrisini güçlendiriyor.

Fiat markasının ürün gamına son olarak Scudo Kamyonet eklendi. Scudo Kamyonet; Doblo Pratico'nun deneyiminden faydalanan; onun taşıma kapasite-

tesinin ötesine geçerek, brandalı veya sabit yan panelli çözümlere uygun şasisiyle öne çıkıyor.

### Daha fazla güvenlik

GSR (Genel Güvenlik Regülasyonu) uyumlu, kendi sınıfında ilk hafif ticari araç olma özelliğine sahip olan Scudo Kamyonet; özellikle kent içi dağıtım, taşımacılık ve çeşitli hizmet alanlarında açık kasa üzerine uygulanan farklı üstyapılarla uyumu sayesinde önemli bir ihtiyaca cevap verecek. Pazarı açacak ve pazarda öncü olacak. Bu öncülük, Fiat ile birlikte Stellantis markalarına ve Türkiye dışı pazarlara da geçiş yapabilecek.

Aynı zamanda Tofaş'ın üretim adetlerinin yükselmesine ve tesislerin tam kapasite kullanımına katkı sağlayacak.

Scudo Kamyonet'in tanıtımı kapsamında; Tofaş'ın üretim projeleri ve Fiat markasının hafif ticari pazardaki konumuna ilişkin değerlendirmeler yapıldı.

Fiat Marka Direktörü Altan Aytaç, Fiat Ticari Araçlar Pazarlama Yöneticisi Ebru Destanoğlu ve Fiat Pazarlama Müdürü Burak Umur Çelik, pazar ve ürünle ilgili sunumlar gerçekleştirdiler.

### İyi yıl, iyi ürünler, iyi pay

Fiat Marka Direktörü Altan Aytaç, sunumunda 2025 yılı oto-



Türkiye kamyonet pazarı üç bölümde alınıyor. Scudo Kamyonet kapasite ve özellikleri ile kendi pazarı ile birlikte genel pazarı değiştirecek.



motiv pazar performansını ve hafif ticari araç segmentinin mevcut durumunu değerlendirdi. Geçen yıl markanın satışını gerçekleştirdiği 118 bin adedin üzerindeki araçların 47 bin adedinin hafif ticari araçlardan oluştuğunu belirterek, çok yüksek satış adetlerine ulaşıldığını ifade etti. Aytaç'ın verdiği bilgilere göre; Fiat markası Türkiye'nin uluslararası satış sıralamasında Brezilya ve İtalya'nın ardından üçüncü sırada yer alıyor. Doblo ve Scudo'nun en çok satıldığı ülke sıralamasında Türkiye ilk sırada bulunuyor. Ducato satışlarında ise Türkiye, özellikle karavan satışlarının yüksek olduğu İtalya ve Almanya'dan sonra üçüncü sırada yer alıyor.

### Geniş aile, yeni kardeş

Fiat Professional ürün gamının yeni ve yerli ürün seçenekleriyle büyümeye devam ettiğini vurgulayan Altan Aytaç, "Scudo Van, Combi ve Combimix gövdelerinden oluşan model ailemiz, geçtiğimiz yıl sergilediği başarılı performansla segmentlerinde lider konuma ulaştı. Bu yıl ise kompakt kamyonet segmentine, yerli üretim modelimiz Scudo Kamyonet ile giriş yapıyoruz. Ürün gamımızı güçlendiren kamyonet modelimizle Scudo ailesinde yakaladığımız ivmeyi sürdürmeye kararlıyız" dedi.

### İhtiyaç eski, Scudo yeni

Scudo Kamyonet, Scudo ailesinin en yeni ve en geniş üyesi olarak konumlanıyor. Genel Gü-

Fiat Ticari Araçlar Pazarlama Yöneticisi Ebru Destanoğlu; Scudo Kamyonet'in teknik özellikleri, üretim ve ar-ge süreci ile günlük kullanıma yönelik avantajları hakkında bilgi verdi. Aracın dönüş çapı 12,4 metre; yüksekliği 1.925 mm, uzunluğu 5.470 mm, yüklem yüksekliği 981 mm. Yakıt tüketimi 100 km'de 8,3 litre olarak açıklanıyor.



Fiat Pazarlama Müdürü Burak Umur Çelik de modelin pazar konumlandırması, satış ağı ve fiyatlandırma stratejisini aktardı. Scudo Kamyonet Fiat'ın Türkiye genelindeki 71 bayi ve 130 servis noktası ile destekleniyor. Modelin lansman fiyatı 1.449.900 TL, liste fiyatı ise 1.649.900 TL olarak açıklandı.

# FIAT SCUDO

BU YOLLARIN YÜKÜNÜ BİLEN KAMYONET



Fiat Ticari Araçlar Pazarlama Yöneticisi Ebru Destanoğlu Scudo Kamyonet'in özelliklerini, taşıma kapasitesini, sağlayacağı faydaları; üretim ve ar-ge süreci ile günlük kullanıma yönelik avantajlarını aktardı.

### Konfor ve ergonomi

Scudo Kamyonet'in iç mekân tasarımı ve ergonomik yapısı, uzun süreli kullanımlarda sürücü konforunu destekleyecek şekilde kurgulanmış. Temel yapısını; konforlu yolcu taşımacılığı sunan panel ve combi versiyonlar ile kıymetli yükleri taşıyan van modelleriyle paylaşıyor. Donanım seviyesiyle hem işlevsellik hem de konforu bir arada sunmayı hedefliyor.

### 4 paletlik yükleme alanı

Scudo Kamyonet; 4 euro paletlik yükleme alanı ve 1.200 kg faydalı yük kapasitesine sahip. Modelde 2.2 Multijet4 150 HP motor ve 6 vites manuel şanzıman bulunuyor. Diferansiyel oranında yapılan özel ayarlama sayesinde yüklü kalkış ve manevralarda motor gücü tekerleklerle daha verimli aktarılıyor.

Scudo açık kasa kamyonet uygulamasının geliştirme sürecinde yerli üreticilerle iş birliği yapıldı. Alüminyum yapısıyla hafif ve korozyona dayanıklı kasa, Nevpa tarafından üretiliyor ve Fiat'ın garanti ile kalite standartları kapsamında sunuluyor.

Açık kasa kamyonet, 98 cm'lik ve bel hizasına gelen yüklenme eşiğine sahip. Bu yükseklik üzerinde çamurluk bombeleri olmayan, düz ve dört euro palet genişliğinde, 5 m<sup>2</sup>'yi aşan plywood ahşap tabanlı bir alan sağlanıyor. Kasa kapaklarının kolay ve sessiz açılışı, suya ve sürtünmeye dayanıklı ahşap kasa tabanı ve yükleme alanı altında oluşturulan kilitli saklama bölümleri, kullanıcıya önemli avantajlar sunmak üzere tasarlanmış detaylar arasında yer alıyor.

Hamurdan siyah boyalı olarak üretilmiş esnek ve dayanıklı kompozit plastik kasa altı kaplamaları ise hem dayanıklılık hem de estetik açıdan katkı sağlıyor. Yük bağlama ve basamak halkaları da tasarımı tamamlayan unsurlar arasında bulunuyor. ■

venlik Regülasyonları'na (GSR) uygunluğu ile segmentinde öncü bir model olarak pazara girdi. Bir süredir Asya kökenli markaların etkili olduğu açık kasa hafif kamyonet pazarına, Avrupa ve yerli üretimin dönüşünü de simgeliyor.

Skoda, Anadol açık kasa ve Ford P100 gibi yerli ürünlerin oluşturduğu geleneği hatırlatan Scudo Kamyonet; kendi işini yapan küçük işletmelerin, çiftçilerin, pazarcıların ve gündelik hayat içinde farklı iş kollarının ihtiyaçlarını karşılamayı hedefliyor. Doblo Pratico'nun bir dönem yer aldığı bu pazar segmentinde Scudo'nun avantajı; bir tonu aşan faydalı yük kapasitesi ile gelişmiş güvenlik ve konfor donanımları olacak.

Scudo açık kasa kamyonette, kapalı van versiyonlarında olduğu gibi aks mesafesi değişmeden L2 ve L3 olmak üzere iki farklı tip sunuluyor. Dar alanlarda yüksek manevra kabiliyeti, günlük kullanıma uygun yakıt verimliliği, filolar için işletme maliyeti avantajı; şehir içi operasyonlarda park ve yanaşma kolaylığı ile açık, brandalı veya sabit yan panelli çözümlere uygunluğu sayesinde pazarda kendine güçlü bir yer açması bekleniyor. İnşaat malzemeleri, mobilya taşımacılığı, belediye hizmetleri ve kent lojistiğinde aktif rol alacak. Scudo'nun, daha kısa kasalı ekip kabin türevlerinin de önünü açabileceği öngörülüyor.

Düzenlenen basın toplantısında

automechanika  
ISTANBUL

19.-22.5.2026  
ISTANBUL TÜYAP

Satış sonrası  
pazarına  
25 yıllık  
liderlik

messe frankfurt Deutsche Messe





# Aspöck aydınlatıyor

## Treylerde Türkiye gücü

**Treyler endüstrisi ürün ve üretim sistemlerini, işbirlikleri ve pazara bakışla küresel bir endüstriye dönüşüyor. Bu dönüşüm içinde yer alan Türk treyler sektörü sistem üreticileri ile iş birliği ve görüş alışverişini arttırıyorlar.**

**M**otorlu taşıt aydınlatma sistemleri uzmanı Aspöck'ün yöneticileri, Türk treyler üreticileri ile gerçekleştirdikleri 2025 yılının son buluşmasında, hem en yeni ürünlerini tanıttılar hem de Avrupa ve Türkiye treyler pazarındaki eğilimleri 2026'ya ışık tutacak şekilde değerlendirdiler.

Aspöck Türkiye'nin Genel Müdürü Selçuk Akman, İthalat-İhracat Sorumlusu Oya Özdemir ve Satış Mühendisi Can Özügüzel'in ev sahipliğinde gerçekleştirilen toplantıda, Aspöck Holding Genel Müdürü Franck Bordes; Türkiye'nin "ikinci en önemli pazar" konumuyla gücünü artırdığını ve global üretimde kritik bir rol

üstlendiğini söyledi. Bu açıklama ve kurum, tasarım, test ve üretim süreçleri ve en yeni ürünlerle ilgili bilgi paylaşımı yapıldı. Katılımcılara küresel treyler üretimi pazar ve markalar hakkında vizyon kazandıracak sunum Fran Bordes tarafından yapıldı.

### Aspöck dünyası

Aspöck, Global çapta yaklaşık 1.500 çalışanı Avusturya, Polonya, İngiltere, Brezilya ve Portekiz'de üretim tesisleri bulunan, yıllık cirosu 244 milyon Euro olan ikinci kuşak tarafından yönetilen bir aile şirketi. Aspöck'ün kalite kontrol ve sertifikasyon süreçlerine önem veriyor. Avusturya merkezinde bulunan 30 metrelik karanlık tünelinin, Alman DIN Standartları Enstitüsü tarafından

yetkilendirilmiş. Ürünlerin ışık performansını ve görünürlükleri uluslararası normlarda test ediliyor. Dayanıklılığını tuzlu su ve korozyon, titreşim testleri, yüksek akım testleri ve ısı testleri +50 derecede 656 saat süren termal dayanım testleri yapıyor. Klimatik çember odasında ürünlerin 2-2,5 yıllık yol etkisine eşdeğer yaşlandırma testlerinin 3-4 hafta içinde gerçekleştiriliyor.

Ana hedefleri endüstriyel araştırma, deneysel geliştirme ve organizasyonel ve süreç inovasyonu olan proje kapsamında; Aspöck'ün büyük veri ve makine öğrenimine dayalı olarak operasyonel sorunların yönetimi ve öngörüsü ile makineler arası iletişim için

### FlexLED çok fonksiyonlu aydınlatma

**U**N-ECE R148 standardına uygun FlexLED; arka lamba, stop lambası, yön göstergesi ve isteğe bağlı olarak açılıp kapatılabilen çalışma lambası fonksiyonlarını biraraya getiriyor; bu çalışma lambası örneğin yüklemeye ve boşaltma işlemlerinde kullanılabilir. Tak ve çalıştır çözümü olarak tasarlanan FlexLED Çok

Fonksiyonlu Aydınlatma, Mayıs 2025'ten beri römorklar için yüksek montajlı bir lamba olarak mevcut bulunuyor. Mümkün olan en küçük montaj alanını, kolay kurulumu ve maksimum görünürlüğü bir araya getirerek treyler arka tasarımında yeni standartlar oluşturacak yeni FlexLED'de bireysel fonksiyonların keskin bir şekilde tanımlanmış ışık

kenarları, tüm görüş açılarından net bir sinyal etkisi sağlıyor. Elektromanyetik uyumluluktan (UN-ECE R10) kapsamlı ışık ölçümlerine kadar tüm uluslararası gereksinimleri karşılayan FlexLED; IP6K9K koruma sınıfı ile tamamen toz geçirmez ve yüksek basınca dayanıklı, ayrıca ADR onayı sayesinde zorlu çalışma ortamları için de uygun.

**A**spöck, Türk treyler üreticileriyle İstanbul'da bir kez daha buluştu.

**Aspöck Holding Genel Müdürü Franck Bordes'un katılımıyla gerçekleştirilen toplantıda, Avrupa Birliği treyler pazarı ve gelecekteki eğilimler hakkında kapsamlı bir değerlendirme sunulurken, en yeni Aspöck ürünlerinin tanıtımı da gerçekleştirildi.**



Aspöck Holding Genel Müdürü Franck Bordes ve Aspöck Türkiye Genel Müdürü Selçuk Akman.

tüm üretim süreçlerini gerçek zamanlı olarak izleyebilen akıllı bir fabrikaya dönüşümünün artırılması amaçlanıyor. Bu sayede operasyonlar ve akışlar optimize edilerek daha verimli ve etkili hale getirilecek (yapay görme, VGA, dijital ikizler, artırılmış gerçeklik ve öngörücü bakım ile makinelerin ve ekipmanların giderek daha fazla geliştirilmesi), bilgi toplama süreçlerinin otomasyonu ve uyumluluğu iyileştirilecek. Maliyetler düşürülecek, işçi güvenliği artırılacak, üretim atıkları azaltılacak, ürün kalitesi garantisi oluşturulacak. Aspöck'ün rekabet gücü ve verimliliği artırılacak ve taşıt aydınlatması alanında küresel olarak en büyük oyuncuların biri olarak pazarındaki konumu güçlendirilecek.

### Pazara Küresel Bakış

Aspöck buluşmasında dünya treyler endüstrisini dikkatle izleyen Franck Bordes Avrupa treyler ve Güney Amerika treyler pazarına yönelik hazırlanan ve önde gelen tedarikçilerin katkılarıyla oluşturulan özel bir raporun sunumunu yaptı. Sunum içeriği ve tablolar ülkelerin markalarının ve endüstrinin genel eğilimlerinin durumu ve dağılımı ve adetler konusunda vizyon oluşturacak bilgiler içerdi.

### Yeni durum, fonksiyon ve koşul gösterge ışığı IBL I

**I**BL I, 117 x 72 x 35 mm boyutlarıyla küçük, kompakt bir köşe modülü. Modül, her biri yüksek güçlü RGB LED'lerle donatılmış üç bölmeden oluşuyor. 256 rengin tamamı görüntülenebiliyor; hatta aynı anda üç farklı statik veya dinamik renk bile gösterilebiliyor. Modüler sistem, köşe montajı veya gruplandırılmış montaj için tasarlanmış. Ek uygulama alanları; klasik yön göstergesi ve uyarı sinyal lambasını, durum, fonksiyon ve gösterge lambası olarak sıralanıyor. Entegre 3 pinli AMP Superseal konektör ile birlikte veriliyor. IBL I, -40 ila +85°C ortam sıcaklığı aralığında çalışıyor ve 9 ila 36 volt besleme voltajı aralığına izin veriyor. Modül,

yüksek otomasyonlu tarım makinelerinin güvenliğini tanımlayan Avrupa standardı ISO 18497:2021'in gerekliliklerine uygun, koruma derecesi IP6K9K. Veri iletişimi, LIN-BUS sistemi üzerinden sağlanıyor. Otomatik adresleme, kurulum ve devreye alma süreci basitleştirilmiş. IBL I otomatik veya otonom makinelerin çalışma ortamlarıyla iletişim kurabiliyor. Yazılım, ister çalışma ister izleme aşamasında olsun, müşteriye özel uygulama çözümlerini haritalandırabiliyor.



Sunum verilerine göre; Avrupa pazarı 2024 ve 2025 yıllarında genel olarak yatay bir seyir izlerken, "Diğer Ülkeler" kategorisinde incelenen Türkiye, "ikinci en önemli pazar" konumuyla gücünü artırıyor. Global üretimde kritik bir rol üstleniyor. Raporla ayrıca global treyler üretiminin, 2024 yılında bir önceki yıla paralel olarak 300.000 adet seviyesinde sabitlenirken, 2025 yılında da sektörde büyük bir toparlanma beklenmediği, durağanlığın devam ettiği belirtildi. 2026'nın 2025 benzer bir performans göstereceği ve Ukrayna savaşının bitmesinin ve yeni çatışmaların oluşmamasının pazarı değiştireceği öngörüsü paylaşıldı. ■



**L**astik ömrünü uzatmak, yakıt tasarrufu sağlamak ve güvenliği artırmak artık çok daha kolay. Aspöck TPMS, pratik kurulumu ve gelişmiş teknolojiyle lojistik operasyonlarınıza değer katıyor. **Gerçek Zamanlı İzleme:** Lastik basıncı ve sıcaklığı anlık takip ediliyor, sapma durumunda sürücü uyarılıyor. **Akıllı Teknoloji:** Otomatik Konumlandırma (Auto-Location) özelliği, lastik değişimlerinde sensör yerini kendi belirliyor. **Tam Uyum:** Piyasadaki ana EBS sistemleriyle entegre çalışıyor. **Sürdürülebilirlik:** Yakıt tüketimini düşürüyor, CO2 emisyonunu azaltıyor.

# TAŞIYANLAR Piyasa

TİCARİ TAŞITLAR DERGİSİ

Sektördeki güncel gelişmeleri yakından takip etmek için  
www.taşıyanlar.com adresini ziyaret etmeniz yeterli!



## Mars'ın yeni Ford F-MAX filosu



Lojistik sektörü firmaları yeni yıl alımları ile sektöre hareket getiriyor, taşımacılık, ticaret, üretim ve yatırımların devam ettiğini ortaya koyuyorlar. Ağır ticari araç sektörünün lider markalarından Ford Trucks, Türkiye'nin köklü lojistik firmalarından Mars Logistics'e 158 adet Yeni F-MAX teslim ederek güçlü iş birliklerine bir yenisini daha ekledi.

Ford Trucks'tan Sorumlu Genel Müdür Yardımcısı Emrah Duman araçların teslim töreninde, "Ford Trucks olarak, Mars Logistics gibi sektörün vizyoner markalarıyla gerçekleştirdiğimiz projeler bizim için büyük önem taşıyor. Bugün teslimatını gerçekleştirdiğimiz 158 adet Yeni F-MAX, Ford Trucks'ın ağır ticari segmentteki güçlü konumunun ve yüksek adetli filo taleplerine yanıt verme kapasitesinin de göstergesi. Mühendisliğimizin gururu olan F-MAX araçlarımızla, Mars Logistics'in operasyonel gücüne güç katmaktan ve lojistik süreçlerinde verimlilik sağlamaktan mutluluk duyuyoruz" dedi. Mars Logistics Filo Operasyonlarından Sorumlu Genel Müdür Yardımcısı Erkan Özyurt ise, "Mars Logistics olarak kurulduğumuz günden beri güvenilirliğimizi korumaya, hizmet kalitemizi sürekli geliştirmeye ve doğru iş ortakları ile çalışmaya özen gösteriyoruz. Filomuzu büyütürken her zaman Ford Trucks gibi sektörün en iyi ve en güvenilir firmaları ile çalışıyoruz. Ford Trucks, üstün mühendisliği ve geliştirdiği yenilikçi teknolojiler sayesinde her yeni modelinde daha dayanıklı, daha yüksek performanslı, daha tasarruflı ve daha düşük emisyonlu araçlar üretiyor. Biz de bu sayede filomuzu daha çevreci araçlarla yenilerken aynı zamanda operasyonel verimliliğimizi artırıyoruz" dedi.



Araçların teslimat töreni Rahmi M. Koç Müzesi'nde gerçekleştirildi. Törene Ford Trucks'ın Koç Holding Otomotiv Grup Başkanı Haydar Yenigün, Ford Trucks'tan Sorumlu Genel Müdür Yardımcısı Emrah Duman, Ford Trucks Türkiye Direktörü Özenç Kırandı, Ford Otosan Malzeme Planlama ve Lojistik Direktörü Onur Sarıkaya Çeştaş Otomotiv Yönetim Kurulu Başkanı Mehmet Zeynal Taşar ve Çeştaş Ford Trucks Genel Müdürü Ahmet Orhun Özkan ile birlikte Mars Logistics'in Yönetim Kurulu Başkanı Garip Sahillioğlu, Yönetim Kurulu Üyesi Gökşin Günhan, Filo Operasyonlarından Sorumlu Genel Müdür Yardımcısı Erkan Özyurt, İş Geliştirme, Planlama ve Fiyatlandırmadan Sorumlu Genel Müdür Yardımcısı Önder Başboğa, Filo Yatırım ve Bakım Onarım Koordinatörü Kerem Karaduman katıldı. ■

## Akran Grup filosunu genç tutuyor

Lojistiğin her alanında hizmet sunan Akran Grup, filosunu yeni katılan 50 adet T480 çekici ile Avrupa taşımacılığındaki etkinliğini artırdı ve Renault Trucks ile birliğini pekiştirdi. Yakıt verimliliği, gelişmiş sürüş teknolojileri, uzun yol operasyonlarına uygun dayanıklı yapısı ve sürücü konforunu artıran kabin özellikleriyle pazarda beğeni toplayan yeni T480 çekiciler, Akran Grup'un Yönetim Kurulu Başkanı Ayhan Korkmaz, Yönetim Kurulu Üyesi Efe Korkmaz ve İcra Kurulu Başkanı Ahmet Uğur'a, Renault Trucks Türkiye'nin Başkanı Sebastian Delepine, Satış Direktörü Yusuf Adıgüzel ve Koçaslanlar Otomotiv'in Yönetim Kurulu Başkanı Mahmut Koçaslan ile Genel Müdürü Mesut Süzer tarafından teslim edildi. 2000 yılında Bursa'da kurulan Akran Grup, bugün uluslararası ve yurt içi taşımacılıktan liman hizmetlerine, konteyner taşımadan depolama, denizcilik ve gümrük işlemlerine kadar geniş bir alanda faaliyet gösteriyor. Bursa, İstanbul, İzmir ve İzmit merkezli yapılanmalarıyla hizmet veren şirket, 320 adet çekicinin bulunduğu genç filosu ile dikkat çekiyor. Filosunun yaklaşık üçte biri Renault

Trucks çekicilerden oluşan Akran Grup, sektörde örnek gösterilen entegre lojistik modeli ile ayrışıyor.

Akran Grup Yönetim Kurulu Başkanı Ayhan Korkmaz, törendeki açıklamasında sektörün rekabet koşullarına dikkat çekti; "Lojistik alanında antrepo hizmetleri dışında tüm hizmetleri sunabiliyoruz. Konteyner taşıma ve depolamadan, ülkeler arası deniz aşırı işlemlerin yapması gibi çok geniş hizmet skalamız müşterilerimiz için tercih sebebi oluyor. Bu kadar geniş bir hizmet yelpazesinde müşterilerimizin birçok talebine yanıt verebildiğimiz için rekabet gücümüzü artırıyoruz. Karayolu taşımacılığı alanında da kaliteli hizmetin temel unsurlarının doğru ekipman, genç filo, uzman kadro ve iyi yönetilen süreçler olduğuna inanıyoruz. Sahada bunu karşılayabildiğimiz için büyüyor. Renault Trucks ile iş birliğimiz uzun yıllardır sürüyor ve aldığımız sonuçlar, beklentimizi en ideal şekilde karşılıyor" dedi. ■



## Yalçın'dan Volem ve Makbal'e yeni teslimatlar

Ağır yük ve proje taşımacılığı alanında faaliyet gösteren Volem Global Lojistik, filosunu Yalçın Trailer üretimi biri 4 akslı, diğeri 5 akslı iki lowbed ile genişletti. Farklı tonaj ve yük tiplerine uygun olarak tasarlanan lowbedler, yüksek taşıma kapasitesi ve sağlam şasi yapısıyla öne çıkıyor. Teslimatı yapılan araçlarda SAF Tire Pilot lastik basınç izleme sistemi yer alırken, bu sistem sayesinde operasyon güvenliği ve verimliliğinin artırılması hedefleniyor. Düzenlenen törende, iş birliğinin anısına Selman Şentürk tarafından Volem Global Lojistik

yetkililerine plaket takdim edildi. Yeni lowbedlerin, firmanın yurt içi ve uluslararası ağır yük ve proje taşımacılığında aktif olarak kullanılması planlanıyor.

Öte yandan Yalçın Trailer, güçlü iş birliği içerisinde yol arkadaşlığını sürdürdüğü Makbal Lojistik'e de yeni bir teslimat gerçekleştirdi. Bu kapsamda Yalçın 4DDUZ modeli sorunsuz şekilde Makbal Lojistik filosuna dahil edildi. Gerçekleştirilen teslimatın, iki firma arasındaki iş birliğini daha da pekiştirdiği ifade edildi. ■

# Piyasa Novo ailesi filoları güçlendiriyor



## Eskişehir'e NovoCiti Life filosu

Eskişehir Büyükşehir Belediyesi, şehir içi toplu taşıma filosunu 25 adet Isuzu NovoCiti Life otobüsle güçlendirdi. 8 metrelik NovoCiti Life, alçak tabanlı yapısı, engelli erişimine uygun tasarımı, GSR regülasyonlarıyla uyumu ve Türkiye'de resmi olarak ilk kez uygulanan 112 acil servis entegrasyonlu kapalı devre kamera sistemiyle güvenlik ve erişilebilirlik sunuyor. Bu özellikleri, sundukları konfor, erişilebilirlik ve yüksek manevra kabiliyeti sayesinde de belediyelerin tercihleri arasında yer alıyorlar. NovoCiti Life otobüsler, "2026 Eskişehir Yılı" kapsamında özel bir törenle büyükşehir toplu taşıma filosuna kazandırıldı. Tören Eskişehir Büyükşehir Belediye Başkanı Ayşe Ünlüce, CHP Eskişehir Milletvekili Jale Nur Süllü, Eskişehir Büyükşehir Belediyesi Toplu Taşıma Dairesi Başkanı Oğuz Özkara ile Anadolu Isuzu'dan Yurtiçi Otobüs Satış Müdürü Murat Küçük, Bayi Kanalı Yöneticisi Emin Günışık ve Bayi Kanalı Sorumlusu Hasan Aydın'ın katılımı ile gerçekleşti. Murat Küçük, törende otomatik şanzımanlı NovoCiti Life araçlarının Eskişehir'de daha konforlu, güvenli ve kaliteli bir ulaşım deneyimi sunacağını belirtti. Bunun yanı sıra Anadolu Isuzu'nun 42 yıllık tecrübesiyle ar-fe Mühendisleri tarafından geliştirilen ve Gebze Şekerpınar'da üretilen NovoCiti Life otobüslerin uluslararası pazarda "En İyi Tasarım" ödülüne layık görüldüğünü vurguladı. ■

## Bektaşlar Turizm'in Novo Lux filosu

Anadolu Isuzu, ulaştırma ve hizmet sektöründe faaliyet gösteren Bozüyük merkezli Bektaşlar Turizm'e, yetkili bayi Karseç aracılığıyla 20 adet Novo Lux aracın teslimatını gerçekleştirdi. Araçların teslimat törenine Bektaşlar Turizm Yönetim Kurulu Üyeleri Ali Bektaş, Mustafa Bektaş, Burak Bektaş ve Ahmet Bektaş'ın yanı sıra Anadolu Isuzu Bayisi Karseç'i temsilen Bayi Sahibi Bekir Karaaytaç ve Satış Müdürü Aykut Gül ile Anadolu Isuzu adına Kilit Müşteri Yöneticisi Ferhat Sancaklı katıldı. Törende Mustafa Bektaş, personel taşımacılığında zamanında, güvenli ve kesintisiz hizmet sunmanın büyük önem taşıdığını vurgulayarak, "Bu doğrultuda konfor, işletme verimliliği ve satış sonrası hizmetler açısından beklentilerimizi karşılayan Isuzu markasını tercih ediyoruz. Filomuzu güçlendirmeye yönelik yatırımlarımıza 2026 yılında da Isuzu otobüslerle devam etmeyi planlıyoruz" dedi. Kalite, konfor ve yakıt ekonomisi ön planda tutularak geliştirilen 7,3 metre uzunluğundaki Novo Lux, Novo ailesinin bir ferdi olarak yatırımcısına ve operatörüne düşük bakım masrafı ve uzun yıllar kullanım ömrü sunuyor. İç tasarımı ve standart donanımlarıyla yüksek konfor vadeden Novo Lux modelinde uzun ömürlü 190 Bg'lik Euro 6 Isuzu motoru kullanılıyor. ABS ve ASR fren sistemi, Immobiliser tüm Novo serisi küçük otobüslerde standart olarak yer alıyor.

## Kademe, hizmet araçları ihracatını artırıyor



Kademe Atık Teknolojileri AŞ, belediye hizmet araçları alanındaki ihracat faaliyetlerine iki farklı teslimatla devam etti. Firma, 18+2 m³ kapasiteli hidrolik çöp sıkıştırma araçlarını Fas'a, kamyon üstü URAL marka yol süpürme aracını ise Suudi Arabistan'a sevk etti. Fas'a gönderilen çöp sıkıştırma

araçları evsel atık toplama hizmetlerinde görev yapacak. Suudi Arabistan'a ihraç edilen yol süpürme aracı ise şehir içi temizlik operasyonlarında kullanılacak. Firma, gerçekleştirdiği bu teslimatlarla belediye ekipmanları alanındaki uluslararası varlığını güçlendirmeyi sürdürüyor.

Lohr güvencesiyle,

# VALOHR

# EASYSLIDER

## Galvanizli Gövdesiyle Uzun Yıllar Sizinle !

Lojistik operasyonlarınızın hızını ve verimliliğini artırmak üzere tasarlanan Easyslider, pratik kullanımı, üstün dayanıklılığı ve uzun ömürlü yapısıyla öne çıkıyor. **Kolay Kayar Perde** ve **Çatı Sistemi**, yükleme/boşaltma süreçlerinizi optimize ederken, Valohr'un temelini oluşturan sağlamlık size yıllarca hizmet eder.

Valohr Easyslider'in **Galvaniz Kaplaması** sadece yüzeysel bir kaplama değil çeliğin yapısına işleyen, korozyona karşı yıllarca süren benzersiz bir kalkandır. Paslanma nedeniyle oluşacak bakım masraflarını, operasyonel aksaklıkları ve değer kaybını unutun ! Valohr ile yatırımınız ilk günkü sağlamlığını ve parlaklığını uzun yıllar korur. Bu sayede ikinci el değerini korur.

SEKTÖRÜN EN DAYANIKLI EN KULLANIŞLI TREYLERİ



Web sitemiz >



0533 391 1473  
valohrtreyler  
info@lohr.com.tr

SİZE ÖZEL FİLO ÇÖZÜMLERİMİZ VE DETAYLI TEKNİK BİLGİ İÇİN UZMAN EKİBİMİZLE İLETİŞİME GEÇİN !

LOHR İSTANBUL TAŞIT ARAÇLARI SAN. TİC. ANONİM ŞİRKETİ

# Filolar Tırsan ile büyüyor

İntermodal taşımacılık için yatırım yapan lojistik sektörü firmaları tercihlerini; her taşıma modunda, coğrafya ve iklimde en uzun süreli test edilmiş ve en yüksek performansı sunduğunu ortaya koymuş Tırsan araçlarından yana yapıyorlar ve rekabet güçlerini artırıyorlar.

## ABC Lojistik, 2026'da da Tırsan dedi

Kayseri'nin öncü lojistik şirketlerinden ABC Lojistik'e 250 adet Tren Yükleme Tenteli Perdeli Multi-Ride teslim etti. Filosundaki Tırsan sayısı 1.100'ü aşan ABC Lojistik ile Tırsan arasında 2026 yılı için de 300 araçlık sözleşme imzalandı.

Çırağan Palas Kempinski Otel'de gerçekleştirilen teslimat törenine; Tırsan Treyler Yönetim Kurulu Başkanı Çetin Nuhoğlu, ABC Lojistik Yönetim Kurulu Başkanı Ergun Bilen, Yönetim Kurulu Üyeleri Ali Bilen, Atakan Bilen ve Tırsan Treyler Satış İcra Kurulu Başkanı Ertuğrul Erkoç katıldı.

Teslimat töreninde Çetin Nuhoğlu, "ABC Lojistik; tecrübesini, bilgisini ve vizyonunu 3 nesil boyunca devam ettirmeyi başarmış, sektörde örnek gösterilen şirketlerimizden biridir. Bugün gerçekleştirdiğimiz teslimat ile ABC Lojistik'in rekabet gücünü artıracaktır. Ar-ge ve test altyapımıza yaptığımız yatırımlar ile analiz etmeye, test etmeye, sektör için sektör ile birlikte geliştirmeye hız kesmeden devam edeceğiz" şeklinde konuştu. Ergun Bilen de törende şirketin büyüyen operasyonlarını ve yeni yatırımlarını şu sözlerle ifade etti: "Bugün itibarıyla 1.100'üncü Tırsan aracımızı teslim aldık. 2026 için de 300 adetlik yatırım planı için Tırsan ile el sıkıştık. Tırsan'ın Ar-Ge altyapısına verdiği değeri biliyoruz, test pistini birlikte açmaktan büyük gurur duyduk. En uzun ömürlü, en dayanıklı ve en verimli araçları kullandığımızı eminiz. Filomuzdan aldığımız gücü tecrübeli ekiplerimiz ile en verimli şekilde yönetiyor, bu sayede de müşterilerimize en rekabetçi hizmeti sunuyoruz."

## Karekara filosuna Tırsan takviyesi

Tırsan, entegre lojistik hizmetler sunan Karekara Lojistik'e 15 adetlik Tenteli Perdeli Maxima Plus siparişinin ilk 3 adedini teslim etti. İtalya – Türkiye hattında kullanılacak yeni araçların Tırsan Treyler Yönetim Kurulu Başkanı Çetin Nuhoğlu'nun ev sahipliğinde gerçekleştirilen teslim törenine Karekara Lojistik'in Yönetim Kurulu Başkanı Nusret Kutlu ve Yönetim Kurulu Başkan Vekili Rifat Kutlu ile Tırsan Satış İcra Kurulu Üyesi Özgür Ayçiçek katıldı. Teslimat töreni Tırsan Adapazarı Mega Üretim Kampüsü'nde Nusret Kutlu törende yeni yatırımlarını şu sözlerle değerlendirdi: "20 yılı aşkın süredir hem yurt içi hem de uluslararası komple ve parsiyel taşımacılık yapıyoruz. Bunun yanında antrepo, serbest depo ve e-ticaret lojistiği süreçlerinde de hizmet sunuyoruz. Hizmet yelpazemizi genişletirken tecrübeli insan kaynağımız ile müşteri memnuniyetini hep en yüksek seviyede tutmayı başardık. Bugün teslim aldığımız araçlar ile de

aklımızın yollardaki araçlarımızda olmayacağını biliyoruz. Onaylanmış dayanıklılıkları ve uzun kullanım ömürleri ile tüm operasyonlarımızı en verimli ve güvenli şekilde gerçekleştireceğiz. Biz de işimize ve müşteri memnuniyetine odaklanacağız."

## Özmer Lojistik demiryolu taşıma kapasitesini artırdı

Tırsan, Mersinli Özmer Lojistik'e de 60 adet Tenteli Perdeli Multi-Ride teslim etti. Tren yüklemeli yeni araçları ile demiryolu taşımacılığında kapasitesini artıran Özmer Lojistik'in yeni araçlarını firmanın Yönetim Kurulu Başkanı Ömer Öztürk, Yönetim Kurulu Üyeleri Mert Öztürk ve Emre Öztürk törenle teslim aldılar.

20 yıl önce 7 araç ve 12 çalışan ile başlayan hizmetlerini bugün 120'den fazla araç 145'ten fazla çalışan ve 10.000 m<sup>2</sup>'lik lojistik merkezi ile devam ettiren Özmer Lojistik komple, parsiyel ve konteyner taşımacılığında tüm taşıma modlarını kullanıyor. Ömer Öztürk, "Genişleyen filomuz ve ekibimiz ile Avrupa, Balkanlar, Orta Asya ve Kuzey Afrika'ya taşımalarımız devam ediyor. Farklı taşıma modelleriyle hizmet verirken de Tırsan'ın gücünü, verimini ve kalitesini ilk elden, senelerdir deneyimlerimizle biliyoruz. Uzun yıllardır olduğu gibi büyüme odaklı yatırımımızı yine Tırsan ile yaptık. Bu araçların Tırsan mühendisliği ve modern Ar-Ge altyapısı ile geliştirildiğini, nasıl test süreçlerinden geçtiğini biliyoruz. Bu nedenle tereddüt etmeden, 20. yılımız olması nedeniyle ayrı bir önem taşıyan bu yatırımda, yine Tırsan dedik" diyor.

## Mutlular filosunda Tırsan sayısı 900'e ulaştı

Tırsan, planlı yatırımlar ile büyüyen Mutlular Transport'a 373 adet Tren Yükleme Tenteli Perdeli Multi-Ride teslim etti. Toplam Tırsan filosu 900 araç olan Mutlular Transport, 2026 yılı için de 250 adetlik yeni sözleşmeye imza attı.

Mutlular Transport'un yeni intermodal tenteli perdeli araçlarının teslimatı ve yeni yatırımının imza töreni Çırağan Palas Kempinski Otelinde Tırsan Treyler Yönetim Kurulu Başkanı Çetin Nuhoğlu, Mutlular Transport Yönetim Kurulu Üyesi Mutluhan Akan ve Tırsan Treyler Satış İcra Kurulu Başkanı Ertuğrul Erkoç'un katılımı ile gerçekleştirildi. Çetin Nuhoğlu, törende yaptığı konuşmada uzun vadeli iş birliklerinin altını şu sözlerle çizdi: "Mutlular Transport, tecrübeli ekibi ile planlı şekilde büyüyen, son yıllarda intermodal taşımacılık için yatırımlar yapan sektörümüzün değerli şirketlerinden biridir. Bugün teslim ettiğimiz araçları ile filolarında toplam 900 Tırsan'a ulaşılar ve güvenle ilave 250 adetlik yatırım yaptılar. Bu yatırımlar, Tırsan'ın Avrupa'nın en yüksek kapasite ve çeşitlilikte test merkezlerinde ve ilk ve tek açık hava test pistinde, her taşıma modunda, coğrafya ve iklimde araçlarının en uzun süreli en yüksek performansını

# Tırsan'dan Mars Logistics'e rekor anlaşma; 800 treyler

Tırsan, Avrupa'nın önde gelen entegre lojistik şirketlerinden Mars Logistics için 800 adetlik özel siparişin ilk 100 adedini teslim etti. Teslim edilen treylerler, Mars Logistics'in demiryolu ve Ro-Ro operasyon kapasitesini artırmak için tasarlandı. Avrupa'nın ilk ve tek treyler test pistinde yapılan testler sonrası teslimat töreni, Tırsan Adapazarı Mega Üretim Kampüsü'nde gerçekleştirildi. Törene, Tırsan Treyler Yönetim Kurulu Başkanı Çetin Nuhoğlu, Mars Logistics Yönetim Kurulu Üyesi Gökşin Günhan, Tırsan Satış İcra Kurulu Başkanı Ertuğrul Erkoç ve iki şirketin üst düzey yöneticileri katıldı.

Treylerler, hafiflik, taban dayanımı, iş güvenliği, yükleme kolaylığı ve trene yükleme uyumluluğu gibi özellikleriyle öne çıkan "MultiRide LightPlus" modeli olarak geliştirildi. Araçlar, forklift yüklemelerinde daha yüksek dayanım sağlarken, operasyon kolaylığı ve uzun ömür sunuyor. Tırsan'ın Ar-Ge ekibi, prototip, test ve onay süreçlerini titizlikle yürüttü; Mars Logistics'in operasyonel talepleri doğrultusunda kritik geliştirmeler yapıldı.

Mars Logistics, Türkiye merkezli olarak karayolu, havayolu, denizyolu ve demiryolu taşımacılığı gerçekleştiriyor, Avrupa'nın kuzey batı ve güney bölgelerinden Orta Asya, Orta Doğu ve Kuzey Afrika'ya kadar geniş bir alanda hizmet sunuyor. Türkiye'de 50'den fazla şube ve deposu, yurtdışında İspanya, Fransa, İtalya ve Lüksemburg'daki ofisleri, 1.200 çekici ve 5.500'ü aşan yükleme ünitesi ile operasyonlarını sürdürüyor. Son iki yıldır üst üste "Hizmet İhracatı Şampiyonu" olarak ödüllendirilen şirket, sürdürülebilir lojistik ve verimli taşımacılık konusunda öncü rol oynuyor.

onaylayarak sektörle buluşturduğunu, müşterilerinin rekabetçiliğini artırdığının en önemli göstergesidir. Karşılıklı güvene dayalı iş birliğimizin uzun yıllar devam etmesini temenni ederim."

## Ares'in 500. Intermodal treyleri

Tırsan, intermodal taşımacılığın önde gelen isimlerinden Ares Lojistik'e de 185 adet Tren Yükleme Tenteli Perdeli Multi-Ride teslim etti. Gerçekleştirilen bu teslimat ile Ares Lojistik'in filosundaki Tırsan intermodal tenteli perdeli sayısı 500'e ulaştı. Tırsan Adapazarı Mega Üretim Kampüsü'nde gerçekleştirilen teslimat törenine; Tırsan Treyler Yönetim Kurulu Başkanı Çetin Nuhoğlu, Ares Logistics Kurucu Ortakları İdris Hanoğlu ve Engin Kırıcı, Tırsan Treyler Yurtiçi Satış İcra Kurulu Başkanı Ertuğrul Erkoç ile Tırsan Treyler Yurtiçi Satış İcra Kurulu Üyesi Özgür Ayçiçek katıldı. Ares Logistics, ağırlıklı olarak intermodal ve karayolu taşımacılığı olmak üzere entegre lojistik hizmetleri sunuyor. Türkiye ile İspanya, Portekiz, Fransa ve Kuzey Afrika ülkeleri arasındaki taşımaların yanı sıra Avrupa ülkeleri ile BDT ülkeleri arasında Türkiye üzerinden transit taşımalar gerçekleştiriyor. Merkez ofisi İstanbul'da bulunan Ares Logistics çok geniş bir coğrafyada verdiği hizmetlerini İstanbul, İtalya, Fransa ve Romanya'da bulunan ofislerinden yönetiyor.



Tören konuşmasında Çetin Nuhoğlu, Mars Logistics ile gerçekleştirilen iş birliğinin sektörde örnek bir proje olduğunu vurguladı. Nuhoğlu, "Araçlarımız, nakliye operasyonlarının ihtiyaçlarına özel tasarlandı; hafif ama dayanıklı, güvenli ve trene yüklemeye uygun. Ar-Ge ve test süreçlerimiz, sektörde iş birliğini en net şekilde ortaya koyuyor. Bu proje, Tırsan ile nakliyeciler arasındaki güçlü paydaşlığın somut bir göstergesidir" dedi.

Mars Logistics adına konuşan Gökşin Günhan, "Sürdürülebilir büyüme ve güçlü iş ortaklıkları için doğru ekipman yatırımları kritik. Bu 800 araçlık yatırım, Ro-Ro ve demiryolu taşımacılığımızın verimliliğini, güvenliğini ve hizmet kalitesini artıracak. Tırsan ile birlikte sahadaki ihtiyaçlarımızı çözüm odaklı geliştirdik. İş birliğimiz uzun vadeli stratejimizin önemli bir parçasıdır" ifadelerini kullandı.

Bu yatırım ve iş birliği, Tırsan'ın endüstriyel ölçekli ve disiplinli üretim yaklaşımıyla Mars Logistics'in operasyonel kapasitesini güçlendiriyor, intermodal taşımacılıkta rekabet gücünü artırıyor ve sektörün sürdürülebilir gelişimine katkı sağlıyor. ■

## Semih Lojistik'e 20 Tırsan Multi-Ride

Tırsan, Düzce bölgesinin köklü lojistik şirketlerinden Semih Lojistik'e 20 adet Tenteli Perdeli Multi-Ride teslim etti. Semih Lojistik'in yeni araçları Türkiye – Avrupa hattında hizmete başladı. Teslimat törenine; Semih Lojistik ortakları Güngör Bulut, Necmettin Bulut, Hasan Bulut ve Tırsan Treyler Satış İcra Kurulu Üyesi Recep Demirci katılım gösterdi. Semih Lojistik yeni araçlarını Tırsan Adapazarı Mega Üretim Kampüsü'nde gerçekleştirilen tören ile teslim aldı. Tırsan Treyler Yönetim Kurulu Başkanı Çetin Nuhoğlu'nun ev sahipliğinde gerçekleştirilen törene; Semih Lojistik ortakları Güngör Bulut, Necmettin Bulut, Hasan Bulut ve Tırsan Treyler Satış İcra Kurulu Üyesi Recep Demirci katılım gösterdi.

Semih Lojistik; Almanya, Hollanda, Fransa ve Belçika başta olmak üzere 64 Avrupa ülkesine ithalat ve ihracat taşımaları yapıyor. Komple, parsiyel, transitin yanı sıra express taşımalar da yapan Semih Lojistik genellikle otomotiv yedek parça, tekstil ve kimyasal sektörlerine hizmet veriyor.

Teslimat töreninde Tırsan Treyler Yönetim Kurulu Başkanı Çetin Nuhoğlu, şu ifadeleri kullandı: "Semih Lojistik, uzun yıllardır iş birliğimizin devam ettiği, sektörümüzün köklü ve deneyimli nakliyecilerinden biridir. Operasyona gösterdikleri titizlik, yatırımlarını planlarken uzman ekiplerimize kesin doğru ve hassas bir şekilde ihtiyaç ve taleplerini iletmelerinden net anlaşılmaktadır. Her türlü yol, iklim ve operasyon koşulları için ödüllü Ar-Ge Merkezlerimizde geliştirilen hem kapalı test alanlarımızda hem de Avrupa'nın ilk ve tek treyler test pistinde 1.5 milyon kilometre test edilip onaylanan araçlarımız ile Semih Lojistik'in yanında olmaya devam edeceğiz. Hayırlı olsun." dedi. ■





## VW Crafter Servis konforu farklı

Tasarımı, gelişmiş sürüş ve güvenlik donanımları ve konforuyla olduğu kadar, geniş ve ergonomik koltuklarıyla yoğun trafikte de uzun mesafeli yolculuklarda da sürücü ve yolcularının güvenli ve rahat bir yolculuk geçirmesini sağlayan Volkswagen Crafter ticari hayatın ihtiyaçları göz önünde bulundurularak özel olarak tasarlanmış bir hafif ticari araç. Aracın dayanıklı ve uzun ömürlü motoru, yüksek performansı, düşük yakıt tüketimi ve yüksek çekiş gücü ile öne çıkıyor. 8 ileri tam otomatik tork konvertörlü vites seçeneği, yumuşak ve sarsıntısız vites geçişleri ile konforlu bir yolculuk sağlarken hem yakıt tüketimini azaltıyor hem de hızlı ivmelenme sağlıyor. Bu özellikler Crafter'ın okul, servis ve diğer yolcu taşıma hizmetlerinde tercih edilen araçların başında yer almasını sağlıyor.

### Altur filosuna yeni Crafter filosu

Volkswagen Ticari Araç, taşımacılık ve turizm sektörünün lider firmalarıyla iş birliğini sürdürüyor. Altur Turizm, filosunu kalitesi, güvenliği, konforu ve ekonomisiyle beğeni toplayan 80 adet Volkswagen Crafter ile güçlendirip genişletti. Yeni araçların Altur Turizm'in Kurucusu ve Yönetim Kurulu Başkanı Abdurrahim Albayrak ve Yönetim Kurulu Başkan Yardımcısı Hikmet Albayrak'ın katıldığı teslimat töreninde, Volkswagen Ticari Araç Filo Satış Yöneticisi Onurcan Tosun ve Volkswagen Yetkili Satıcısı Altur Yönetim Kurulu Başkan Yardımcısı Fatma Albayrak Arf da hazır

bulundu. Tören sonrasında, Volkswagen Ticari Araç tarafından Abdurrahim Albayrak'a aralarındaki güçlü iş birliğini temsil eden bir plaket takdim edildi. Kuruluşu 1976 yılına dayanan Altur Turizm, günde binlerce personel ve öğrenci taşımacılığının yanında, turizm taşımacılığı, operasyonel kiralama ve özel transfer hizmetleri gerçekleştiriyor. Hikmet Albayrak Volkswagen Crafter'ı yüksek teknolojisi, düşük yakıt tüketimi, konforu ve yüksek ikinci el değeri gibi özellikleri nedeniyle tercih ettiklerini söylüyor.

### Biga Kale Turizm'in tercihi de Crafter

Biga merkezli yolcu taşımacılığı firması Biga Kale Turizm, yeni güzergâhlar ve hizmet kapasitesini artırma hedefi doğrultusunda filosuna 2 adet Volkswagen Crafter dahil etti. Bursa Arca Otomotiv tarafından teslim edilen yeni araçlar, firmanın servis ve taşımacılık faaliyetlerinde kullanılacak. Sundukları yolcu konforu ve güvenlik donanımlarıyla Biga Kale Turizm'in hizmet kalitesini destekleyecekler. Yeni yatırımla birlikte firma, artan taşımacılık taleplerine daha etkin yanıt vermeyi ve operasyonel verimliliğini artırmayı da hedefliyor. Yeni araçların teslimi sırasında Biga Kale Turizm yetkilileri, önümüzdeki dönemde araç yenileme ve hizmet geliştirme çalışmalarının devam edileceğini ifade ettiler. ■

## Mertrucks'tan Tatarlar Petrol'e Scania S560 teslimatı

Scania Yetkili Servisi olarak geçtiğimiz yıl hizmet vermeye başlayan Mertrucks, 2026 yılında yetkili satıcı unvanını da bünyesine ekledi. Firma ilk teslimatını Tatarlar Petrol'e S560 Dynamic Super çekici ile gerçekleştirdi.



Teslimat töreninde Tatarlar Petrol Yönetim Kurulu Başkanı Yüksel Tatar'a plaket takdim edildi. Doğuş Otomotiv ağır vasıta pazarına yönelik olarak Scania markası için gelişmiş ve yaygın bir bayi ve servis ağı oluşturdu. Bu organizasyonun Kartepe Kocaeli Scania Yetkili Satıcı ve Servis Mertrucks tesislerinde düzenlenen teslimat törenine Mertrucks Genel Müdürü Erdem Aksaç ile Tatarlar Petrol Ltd. Şti. Yönetim Kurulu Başkanı Yüksel Tatar katıldı.

"Hizmet Aşamızda Yeni Bir Dönem Başlatıyoruz" Teslimat töreninde konuşan Mertrucks Genel Müdürü Erdem Aksaç, yetkili satıcı unvanı ile Scania'nın hizmet kalitesini bir üst seviyeye taşımayı hedeflediklerini belirterek şunları söyledi: "İlk teslimatımızı Tatarlar Petrol'e gerçekleştirmek bizim için ayrı bir mutluluk. Amacımız yalnızca araç teslim etmek değil, müşterilerimizin operasyonel verimliliğine sürdürülebilir katkı sağlamak." Tatarlar Petrol Yönetim Kurulu Başkanı Yüksel Tatar ise Mertrucks'ın Kocaeli'ndeki güçlü yapılışını ve sunduğu profesyonel servis desteğinin tercih sürecinde belirleyici olduğunu vurguladı. ■



## Atlas, Kuzey Makedonya'nın hizmetinde

Otokar, Kuzey Makedonya Çevre ve Fiziksel Planlama Bakanlığı'nın 37 adetlik çöp aracı ihalesini kazanarak özel üstyapılı ilk 10 aracı teslim etti; kalan 27 aracın teslimatı 2026 Mayıs'a kadar tamamlanacak. Proje, Türkiye'de üretilip Avrupa'ya ihrac edilen tek hafif tonajlı kamyon Atlas'ın tek seferde yapılan en büyük satışını oluşturuyor.

Araçlar, Kuzey Makedonya'nın 9 şehrinde faaliyet gösterecek ve Başbakan Hristijan Mickoski ile bakanların katıldığı törenle hizmete girdi. Otokar Yük Grubu Satış Lideri Emre Sarp, Atlas'ın yüksek tork kapasitesi, dayanıklı şasisi, Euro 6 motoru, gelişmiş güvenlik donanımları ve sürüş konforuyla uzun yıllar güvenle hizmet vereceğini vurguladı. ■

## Adeca Logistics'in yeni yatırımı



Adeca Logistics, kuruluşunun birinci yılını tamamladığı şu günlerde özmal ekipman yatırımlarını artırmaya devam ediyor. Şirket, 45'HCPW konteyner ve swapbody filosunu büyüme stratejisi kapsamında 100 adet yeni swapbody yatırımı gerçekleştirerek filodaki toplam ekipman sayısını 400'ün üzerine çıkardı. Avrupa-Orta Asya hattında bulunduğu kesintisiz ve aktarmasız taşıma çözümleri ile öne çıkan Adeca Logistics, bu yeni yatırımla birlikte operasyonel kapasitesini ve servis sürekliliğini daha da güçlendirmeyi hedefliyor. Özmal ekipman filosunun genişlemesi, özellikle uzun mesafeli ve yüksek hacimli taşımacılar için planlama esnekliği ve teslimat güvenliği sağlıyor. ■

## Temsa'dan Avrupa'ya 65 araç

Temsa, yüksek teknoloji ve çevreci araçlarıyla global pazarlarda büyümesini sürdürerek 2025 sonunda Avrupa'ya teslimatları hızlandırdı; İrlanda'ya 49, Portekiz'e 10, İtalya'ya 6 araç gönderdi. Portekiz'e ihrac edilen 10 araç, Avrupa'nın ilk elektrikli şehirler arası otobüsü LD SB E modeli olurken, İtalya'daki 6 araç Sicilya'nın Taormina bölgesinde hizmet verecek ve burada Temsa araç parkı 206'ya ulaştı. Temsa CEO'su Evren Güzel, güçlü üretim ve satış performansını sürdürerek markanın tercih edilen mobilite konumunu güçlendirdiklerini belirtti. Ayrıca MD9 RHD modelinin İrlanda'da midi segmentinde '2026 Yılın Otobüsü' seçildiğini paylaştı ve teslimatları hızlandırarak geniş ürün gamı, müşteri odaklı çözümler ve akıllı esneklikle küresel ayak izini büyütmeye devam edeceklerini vurguladı. ■



## YDS MAN otobüslerini yeniledi



Türkiye'de askeri ve güvenlik ürünleri üreten YDS Group (Yakupoğlu AŞ), MAN ile iş birliğini filo yenileme yatırımıyla güçlendirdi. Mevcut MAN otobüslerini sürdürülebilirlik ve verimlilik odaklı yönetimle 5 adet MAN Lion's Intercity R61 ile yenileyen firma, araçlarını MAN yöneticilerinden törenle teslim aldı.

59 yolcu kapasiteli otobüsler, 330 Bg D15 dizel motoru, modern iç tasarımı, gelişmiş güvenlik donanımları ve düşük yakıt tüketimiyle öne çıkıyor; personel taşımacılığında verimlilik ve memnuniyeti artırıyor. Yakupoğlu, filolarını daha modern, güvenli ve verimli hale getirme çalışmalarının 2026'da da süreceğini belirtti. MAN Kamyon ve Otobüs Ticaret A.Ş. Kamu Satış Müdürü Taylan Aslanoglu, araçların işletmeler için "güvenilir yol arkadaşı" olduğunu vurguladı. ■



## İlk eActros 600 Medcem filusunda

Mercedes-Benz Türk, uzun yol taşımacılığı için geliştirilen batarya elektrikli çekici modeli eActros 600'un Türkiye'deki ilk teslimatını Medcem Çimento'ya gerçekleştirdi. Bu elektrikli çekici, Medcem Çimento Fabrikası'ndan Medcem Port Limanı'na uzanan hatla kullanılacak ve buradan gerçekleştirilen ihracat operasyonlarında görev alacak. eActros 600, "doğuştan elektrikli" bir çekici. Elektrik motorlu aks (eAxe) teknolojisi sayesinde gücünü doğrudan tekerleklere ileten araç, uzun yol taşımacılığı için yüksek verimlilik sunuyor. Tam yüklü koşullarda 500 kilometreye varan menzille şehirler arası ağır yük taşımacılığına uygun olan eActros 600, 600 kWh kapasiteli LFP bataryalarıyla 10 yıl veya 1,2 milyon kilometreye kadar batarya ömrü sağlıyor. Medcem Çimento'nun Mersin Silifke'deki üretim tesisinde düzenlenen teslimat töreninde, Mercedes-Benz Türk Kamyon Pazarlama ve Satış Direktörü Alper Kurt: "Mercedes-Benz eActros 600 ile uzun yol taşımacılığında elektrikli dönüşüm için yeni bir sayfa açıyoruz. Türkiye'deki ilk eActros 600 teslimatımızı, ihracat operasyonlarıyla öne çıkan büyük ölçekli bir sanayi kuruluşu olan

Medcem Çimento'ya gerçekleştirmekten büyük mutluluk duyuyoruz. Doğuştan elektrikli mimarisi, uzun menzili ve dayanıklı batarya teknolojisiyle Mercedes-Benz eActros 600, sadece çevresel sürdürülebilirliğe katkı sağlamakla kalmıyor; aynı zamanda operasyonel verimlilik açısından da güçlü bir alternatif sunuyor. Bu teslimatın, sanayide elektrikli taşımacılığın yaygınlaşması açısından önemli bir referans olacağına inanıyoruz" dedi. Medcem Çimento Grubu CEO'su Mehmet Ali Ceylan da, "Medcem Çimento olarak sürdürülebilirlik, verimlilik ve dijitalleşme odağımız doğrultusunda lojistik operasyonlarımızda çevreci çözümlere yönelmeye büyük önem veriyoruz. Mercedes-Benz eActros 600'ü, Silifke'deki üretim tesisimiz ile liman arasındaki taşımacılık hattında aktif olarak kullanarak elektrikli taşımacılığın operasyonel performansını sahada yakından gözlemleyeceğiz. Bugün teslim aldığımız Mercedes-Benz eActros 600, önümüzdeki dönemde filomuzu elektrikli araçlarla genişletmeye yönelik planlarımız açısından önemli bir başlangıç niteliği taşıyor. Mercedes-Benz Türk ile iş birliğimizin önümüzdeki dönemde de güçlenerek devam edeceğine inanıyoruz" şeklinde konuştu. ■

## Akcan filosuna elektrikli eActros'lar katıldı

Mercedes-Benz Türk, uzun yıllardır çeşitli sektörlerde faaliyet gösteren Akcan Holding filosuna, çevre dostu taşımacılığı güçlendirecek Mercedes-Benz eActros 600 çekici ve eActros 300 kamyon teslim etti. Araçlar, şirketin lojistik operasyonlarında emisjonsuz taşımacılığı destekleyecek ve sürdürülebilir ulaşım hedeflerine katkı sağlayacak.

### eActros 600: Uzun yol taşımacılığı için güçlü çekici

eActros 600, 600 kWh LFP bataryasıyla uzun yol taşımacılığına uygun tasarlandı. Araç, gelişmiş güvenlik donanımları ve sürücü konforu özellikleriyle öne çıkıyor. Akcan Holding, bu aracı

Gaziantep, Adana, Denizli, İstanbul ve Ankara arasındaki lojistik operasyonlarında kullanacak.

### eActros 300: Şehir içi ve orta menzil taşımacılık

eActros 300, yaklaşık 300 km menzile sunan 300 kWh bataryasıyla kısa ve orta mesafeli taşımacılık için ideal. Özellikle Gaziantep ve çevresinde madeni yağ taşımacılığında görev alacak.

Teslimat töreninde Mercedes-Benz Türk yetkilileri, Akcan Holding ile iş birliğinin gelecekte de artarak süreceğini vurguladı. ■



Perdeli ticari araçlarda üst yapı **çözüm ortağınız!**

**omega** ÇATI SİSTEMLERİ  
roof systems



**HIZLI PERDE SİSTEMLERİ** penta  
slider systems



**axces** ÇATI KALDIRMA SİSTEMLERİ  
lifting systems



**KAYAR BABA** scala  
sliding pillars



İstanbul, Esenyurt'taki 11.000 metrekarelik fabrikamızda **hizmetinizdeyiz.**

Ürünlerimiz hakkında daha detaylı bilgi için:

[satis@versus-turkey.com](mailto:satis@versus-turkey.com) / [www.versus-omega.com](http://www.versus-omega.com)

*Tougher than the rest.*

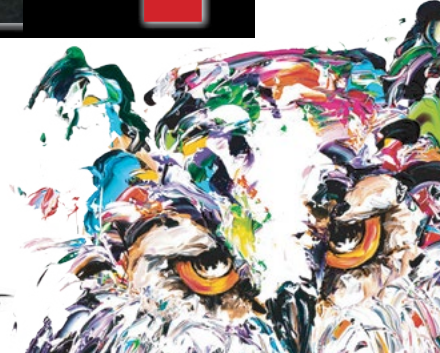

## TEMSA'dan Batman'a 10 yeni araç teslimatı



Türkiye'nin önde gelen ticari araç üreticilerinden TEMSA, Batman Belediyesi filosuna toplam 10 yeni araç teslim etti. Teslim edilen araçlar, belediyenin temizlik ve toplu taşıma hizmetlerinde modernizasyonu artıracak ve operasyonel verimliliği güçlendirecek.

5 Mart'ta gerçekleştirilen teslimat törenine Batman Valisi ve Belediye Başkan Vekili Ekrem Canalp, Vali Yardımcıları Mustafa Caner Culukar ve Ekrem Güngör, Belediye Başkan Yardımcısı Muzaffer Özkan, Beşiri Kaymakamı Muhammed Yılmaz ile TEMSA yetkilileri katıldı. Tören sırasında araçların hizmete alınmasının Batman halkına daha kaliteli ve güvenli hizmet sunacağı vurgulandı.



**Fuso Canter: Temizlik Hizmetlerinde Etkinlik ve Çevre Dostu Teknoloji**  
Batman Belediyesi'nin hizmet filosuna katılan 5 adet Fuso Canter araçlar, 4,5 ton taşıma kapasitesine sahip olup, temizlik çalışmalarında özellikle ulaşımı zor bölgelerde etkin bir şekilde kullanılacak. Araçlar, modern tasarımı ve çevreci motor teknolojisi sayesinde sürdürülebilir belediye hizmetleri hedeflerine katkı sağlayacak. Ayrıca, GSR2 güvenlik paketleriyle donatılan Fuso Canter araçlar, hem sürücü hem de çevre güvenliği açısından önemli avantajlar sunuyor.

### Avenue LF12: Konforlu ve Güvenli Toplu Taşıma

Filoya dahil edilen 5 adet Avenue LF12 şehir içi otobüs, 12 metre uzunluğunda ve 3 kapılı yapısıyla dikkat çekiyor. 27 koltuk kapasitesiyle toplam 108 yolcu taşıma kapasitesine sahip otobüsler, şehir içi toplu ulaşım hizmetlerinde görev alacak. Dizel motor ve OBD-E teknolojisi ile donatılan araçlar, yolcu güvenliği ve operasyonel verimlilik açısından belediyeye önemli katkılar sunacak.

TEMSA yetkilileri, Batman Belediyesi ile yapılan iş birliğinin devam edeceğini belirterek, modern ve çevreci araçların şehirdeki hizmet kalitesini artıracığını ifade etti.

## Medcem Çimento kamyonlarını elektriklendirdi

Akdeniz Bölgesi'nde çimento üretimi yapan ve üretimini farklı ülkelere ihraç eden Medcem Çimento, hammadde operasyonlarında kullanılan tüm kamyonları elektrikli kamyonlarla değiştirerek çevreci taşımacılık dönemini başlattı. Elektrikli kamyonlar; sıfır egzoz emisyonu, düşük enerji tüketimi ve sessiz çalışma özellikleriyle lojistik süreçlerin çevresel etkilerini azaltmada kritik bir rol üstleniyor. Özellikle kendi elektriğini üretmek için GES ve RES yatırımı yapan firmaların yakıt giderlerinde önemli bir tasarruf kalemi ortaya çıkıyor. Medcem Çimento Grubu elektrikli kamyon yatırımı ile birlikte taşıma faaliyetlerinden kaynaklanan karbon emisyonları önemli

ölçüde azaltılacak, gürültü kirliliği düşürülerek daha çevre dostu bir çalışma ortamı sağlanacak ve yakıt ve bakım maliyetlerinde uzun vadeli tasarruf elde edilecek. Planlanan dönüşüm kapsamında, dizel araçların elektrikli kamyonlarla değiştirilmesiyle yıllık yaklaşık 1.750.000 litre motorin tüketimi tamamen ortadan kaldırılacak. Bu sayede, lojistik faaliyetlerden kaynaklanan yaklaşık 4.690.000 kilogram/yıl CO2 emisyonu azaltımı sağlanarak tesisin karbon ayak izinin düşürülmesine önemli katkı sunulacak. Basın duyurusunda filoya katılan elektrikli kamyon adedi ve teknik özellikleri, kapasiteleri, üstyapıları ve marka ve menşei hakkında bilgi yer almadı. ■



# HARDOX® 500 TUF; DAHA FAZLA YÜKLEME KAPASİTESİ, DAHA AZ YAKIT TÜKETİMİ

Hardox® 500 Tuf daha hafif ve daha dayanıklı damper gövdeleri için en ideal aşınma plakasıdır. Daha hafif gövde, daha fazla yük kapasitesi ve aracın boş döndüğü durumlarda daha az yakıt tüketimi sağlar.

Hardox® 500 Tuf; Hardox® 450 ve Hardox® 500'ün en iyi özelliklerini birarada içerir ve tek bir aşınma plakasında yüksek dayanım, sıradışı sertlik ve garantili tokluk sunar. Bu özelliklerin birleşimi, damper gövdelerine üst düzeyde bir aşınma ve çökme direnci ve daha az destek saçının kullanıldığı damper gövdelerinin yapılmasını mümkün kılar.

Hardox® 500 Tuf ile yapılmış bir damper gövdesinin tipik çalışma koşulları; taş ocakları ve madenlerde ağır ve keskin kayaların yüklenmesi ve boşaltılması, ağır ve hacimli çelik hurdaların elleçlenmesi, betonarme demiri içeren beton parçalarının damperlere yüklendiği veya düşürüldüğü yıkımlar, inşaat ve ağır hafriyat işlerini içerir.

Hardox® 500 Tuf , yeni nesil Hardox® aşınma plakası



DAHA HAFİF DAMPER GÖVDESİ



DAHA FAZLA YÜK KAPASİTESİ



BOŞ DÖNÜŞLERDE DAHA AZ YAKIT TÜKETİMİ



YÜKSEK GÖÇÜK DİRENCİ

Explore the world of  
Hardox® wear plate



hardox.com

**SSAB**