

Otokar Atlas drtledi



www.tasiyanlar.com

Sahibinin deil, Sektrn Sesi!

250

50 TL. TAŞIYANLAR



TİCARİ TAŞITLAR DERGİSİ



SAYI
31. YIL

Ford Trucks
Hidrojen
yolu



Renault Trucks bayramı

Model: 2024

Daha fazla Mercedes





Güç ortağınız ile her rotada sınırları aşın

İklim değişikliği ve küresel ısınma günümüzün en büyük sorunlarından. Bu sebeple yakıt endüstrisini karbonsuzlaştırma yolunda gelişmiş teknolojilerimizle en geniş güç aralığında çözümler sunuyoruz.

- İleri Dizel Teknolojisi
- Hibrit
- Doğal Gaz
- Hidrojen İçten Yanmalı Motor
- Hidrojen Fuel Cell
- Batarya Elektrik

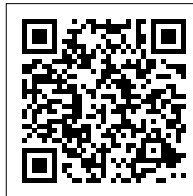

Busworld Türkiye'de bizi ziyaret edebilirsiniz.
Salon 1, Stand D36
29-31 Mayıs 2024

Daha fazlası için.



cummins.com

accelerazero.com

©2024 Cummins Inc.

Renault Trucks Teknolojisi ile Geldi



Renault Trucks sunduğu yeni teknolojiler ile yakıt verimliliğini optimize eder, güvenliği artırır ve sürüş konforunu iyileştirir. Daha kârlı bir deneyim için Renault Trucks teknolojisini tercih edin.

renault-trucks.com.tr



Maya Basın Yayın Matbaacılık Ltd. Şti.yayıncıdır.

Sahibi ve Sorumlu Müdürü / Publishing Editör
M. Vahit Mahmatlı

Reklam Sorumlusu / Advertising Manager
Tezcan Öztürk

Grafik Tasarım / Graphic Design
Seçkin Deligöz

Baskı
Ümit Matbaası

Yayın ve İdare Merkezi

Publishing Center
Davutpaşa Caddesi Güven İş Merkezi
No: 83 A Blok D: 56
MaltepeTopkapı 34010 İSTANBUL

Tel: + (90) (212) 638 64 08
Fax: + (90) (212) 638 64 09

E-mail : tasiyanlar@mayadergi.com
mayatasiyanlar@gmail.com

www.tasiyanlar.com



<https://www.facebook.com/tasiyanlar>

<https://www.instagram.com/tasiyanlardergisi>

<https://www.youtube.com/TasiyanlarDergisi>

<https://twitter.com/tasiyanlardergi>

6 Sayı için Abone Fiyatı : 300 TL.
Subscription Price for 6 Issues: 50 Euro
(For Outside Turkey)

Taşıyanlar Dergisi tüm Türkiye'de dağıtılmaktadır. Basın Kanuna göre "yerel-süreli yayın" kapsamındadır. Basın kanunu ve fikir sanat eserleri kapsamında tüm hakları yayıncısına aittir. Yazılar ve resimler kısmen veya tamamen kopyalanamaz. No part of this publication may be reproduced or transmitted in any form or by any means without the prior permission of Taşıyanlar



Taşıyanlar Dergisi Sektörel Yayıncılar Derneği Üyesidir.



6 Seyir Defteri

Atego buluşması • BMC otobüslerin pil paketi Accelera by Cummins'ten • Mercedes hafif ticariler turizm sezonuna hazır • Yeni Kangoo vanlar pazarda • Scania Türkiye'nin geleceğin teknisyenleri • Kozmaksan IFAT'ta • TürkTraktör Dünya Çiftçiler Gününü kutladı • Renault Trucks'ta iki yeni atama • Yeni stratejik yatırım • Allison IFAT 2024'te geniş teknoloji yelpazesini sergiledi • Cangün Treyler yeni fabrikasında • DAF Trucks yöneticileri BAV tesislerinde • Nevpal'nın poliüretan levhaları TECHPOL • Ulaşım altyapısını otonom araçlara uygun hale getiren ICA ödüle layık görüldü • İş birliği Isuzu F ile genişliyor • İş birliği Isuzu F ile genişliyor • İtalyan nakliyeciyeye S.KOe C.OOL filosu • Elektrikliler geliyor • Scania Super ile yakıt tüketimi azaldı • Eurocargo ML150 4x4'a Allison 3000 • Yeni CEO Olof Persson • DFDS filosuna 100 elektrikli kamyon • 2023'te Volvo kamyon satışları • DAF ile sürdürülebilir filo değişimi • Yeni elektrikli hafif ticari için iş birliği • eCitaro'nun yeni bataryaları BMZ'den • BPW 2024 Road Transport Expo'da v Anadolu Isuzu Bus2Bus'ta • Isuzu'nun ZF CeTrax lite talebi arttı • Yeni nesil değiştirilebilir Krone kasalar • Krone - RIO iş birliği • Renault Trucks E-Tech T Diamond Echo • MAN'ın yeni çevre çözümleri IFAT'da • Belediye hizmetleri araçları IFAT'ta v eActros şarjda ses bariyerini aşıyor • Cummins'in hibrit madencilik çözümü sahada • Yeni nesil Cummins çözümleri Intermat'ta • Emisyonuz çelik için yeni buluşma 30 Mayıs'ta • Kuzey Amerikan'ın 9 metrelik elektrikli • Actros L için ProCabin seçeneği.

34 Renault kamyon bayramı

Renault Trucks'ın 2024 modelleri, Renault Trucks Fest 2024 etkinliği ile bayilerde müşterilerle buluştu.

38 Yeni Yalçın, yeni lowbedler



40 Otokar Atlas dörtledi



44 2024 model Mercedes otobüsler

48 Ford Trucks'ın hidrojen yolu

52 Fuso eCanter'lar pazarda

56 Eyüp Lojistik'se S-Way filosu

58 Piyasa

Mersinli filolar Renault Trucks'la yenilendiler • Hicri Ercili filosu Yeni Nesil DAF'larla güçlendi • Uzun soluklu iş birliği Maraton'la sürüyor • Transaktaş Global Lojistik filosu büyüyor • Denizli'nin tercihi Mercedes • Kamil Koç filosuna Turismo • Tırsan'de her yüke çözüm var • Bursa'nın elektrikli otobüsü e-ATA • Filo Otokoç'a emanet • MAN TGX teslimatları sürüyor • Kozetur'un tercihi TGE • Öztreyler'den Nesce Grup'a kamyon üstü damper • DHL Almanya'nın S-WAY CNG'si • Bulung filosuna ADR'li Iveco S-WAY'ler.

YENİ NESİL DAF Efficiency Champion



DAF, Yeni Nesil kamyonlarının özel serisini tanıtıyor: Efficiency Champion. Son derece düşük CO2 emisyonları, çok düşük VECTO puanı, azaltılmış geçiş ücretleri ve daha düşük toplam sahip olma maliyetiyle DAF XD, XF, XG ve XG+ önemli ödüller kazanmaya devam ediyor. Son zamanların en düşük yakıt tüketimini elde etmek için Efficiency Champion serisi ile tanışın!

www.daftrucks.com.tr/tr-tr/campaigns/efficiency-champions

A PACCAR COMPANY DRIVEN BY QUALITY

DAF

250. Sayı, 30

Taşıyanlar Dergisi'nin 250. sayısını sunuyoruz. 1994 yılının Nisan ayından bugüne 30 yılı ve 250 sayıyı geride bıraktık. Taşıyanlar'ın yayın hayatına başladığı dönemde ticari taşıtları konu alan tematik, sektörel bir dergi fikri birçok kişiye uçuk, kaçık, geçici bir heves gibi geldi. Konusu kamyon, otobüs, minibüs, iş makinası olan bir yayın mı olurdu? Böyle bir yayın olsa olsa bir kurum ve dernek desteği olmadan hevesle birkaç sayı çıkıp kaybolurdu. Dergimizin yayına başladığı dönem aynı zamanda Türkiye'de 5 Nisan kararlarının alındığı ve uygulandığı, kurlarda ve kağıt fiyatında büyük artışların yaşandığı dönemdi. Türkiye'nin ithalatı 24, ihracatı 15 milyar seviyesinde idi.

Dünya, Gümrük Tarifeleri ve Ticaret Genel Anlaşması, Avrupa Ekonomik Topluluğu'ndan Avrupa Birliği'ne geçiş, küreselleşme ile bilgisayar ve yazılımın gündelik hayata girişinin ve yaygınlaşmasının başladığı dönemdeydi. Bizim dahil olduğumuz, ekonomik ve endüstriyel standartlarını benimsediğimiz Avrupa'da otomotiv, özellikle ticari taşıt sektöründe ana trend gürültüsüz ve atıkları azaltılmış yeşil araçlar ve Euro 1 normları idi. Taşıtlar, yollar, taşıma yöntemleri, otomotiv, özellikle ticari taşıt endüstrisi ve işletmeciliği, taşımacılık yeniden yapılanıyordu.

Bu ortamda böyle bir yayına ihtiyaç vardı. Yayınımızın oluşumunu Renault Kamyon Yöneticisi Ercüment Gök ve Shell'den Melih Türker, kaliteli ve ilkeli olmamız dışında hiç bir şart koşmadan destekledi. Biz de Türkiye'de ticari taşıt endüstrisine ve taşımacılık sektörüne bir yayın kazandırdık.

Taşıyanlar'ın ilk sayısında bu köşede yer alan başyazısını yeniden yayınlıyoruz. Geçen süre içinde yayın işinin özü değişmese de bilgiye erişme, çoğaltma, saklama, iletme tekniği bize sayısız olanaklar sunacak şekilde gelişti değişti. Bu dönem içinde Türkiye otobüs üretiminde Avrupa'nın en önemli ülkesi oldu. Treylere de Avrupa'nın en önemli markalarının sahibi Tirsan var. Treylere üretimi ve ihracatında

iddialı bir ülkesiyiz. Ticari araç üretiminde ve pazar büyüklüğünde Avrupa ülkeleri arasında ilk sıralara yerleştik. Euro 1'den Euro 6'nın üstünde bir aşamaya ulaştık. Geldiğimiz noktada sıfır emisyon, sıfır karbon ve sürüş destek sistemleri ile taşıtlar akıllandılar. Sürücüsüz ticari araçların ne kadar mümkün olup olamayacağını ve gelişmelerini izliyoruz.

Taşıyanlar son 30 yılın yazılı ve görüntülü tarihini kaydetti. İlk sayımızda orta koyduğumuz amaçlara uygun yayın yaptık. Bunu 250 defa tekrarladık. Güncel ve gelecek yıllarda ortaya çıkacak gelişmelere sayfalarımızda yer verdik. Ticari taşıt iletişiminin Türkiye'deki oluşumuna, sektörün gelişimine katkıda bulduk. Yine bu dönemde Taşıyanlar ile birlikte 3D Lojistik, Üstyapı dergileri ve bunların internet siteleri, müşteri dergileri, teknik kitaplar, basılı ve elektronik yayın ve doküman oluşturduk. İşimizi başarıyla yapmamız, yayın kalitesi seviyemiz bizden sonra sektöre giren yayınlara örnek oluşturdu.

Bugün 30 yıl var olma ve hala en iyi olmanın mutluluğu içindeyiz. Bu sürede dergimizin oluşumunu sağlayan tüm çalışma arkadaşlarımıza, ilk günden bu güne beraber yürüdüğümüz Seçkin Deligöz'e Tezcan Öztürk Mahmatlı'ya okur ve abonelerimize, izleyenlere, ilan verenlerimize, organizasyonlarına katıldığımız kurum ve kişilere Türkiye'ye, hayata teşekkür ediyoruz.

M. ahit Mahmatlı



vahit@mayadergi.com

Taşıyanlar, Türkiye ticari araçlar sektörünün son 30 yılının yazılı ve görüntülü tarihini kaydetti. İlk sayımızda orta koyduğumuz amaçlara uygun yayın yaptık ve bunu 250 defa tekrarladık. Güncel ve gelecek yıllarda ortaya çıkacak gelişmelere sayfalarımızda yer verdik. Ticari taşıt iletişiminin Türkiye'deki oluşumuna, sektörün gelişimine katkıda bulduk.



Ercüment Gök

Yazının dijital ortamı için QR kodu okutunuz.



ASPÖCK TPMS

LASTİK BASINCI İZLEME SİSTEMİ 

Tüm yaygın EBS markaları ile uyumlu

Otomatik değişen lastik konum belirleme

Bant veya valf montajlı sensör

Müşteriye özel taleplere uyarlanabilir kablo sistemi



aspoeck.com

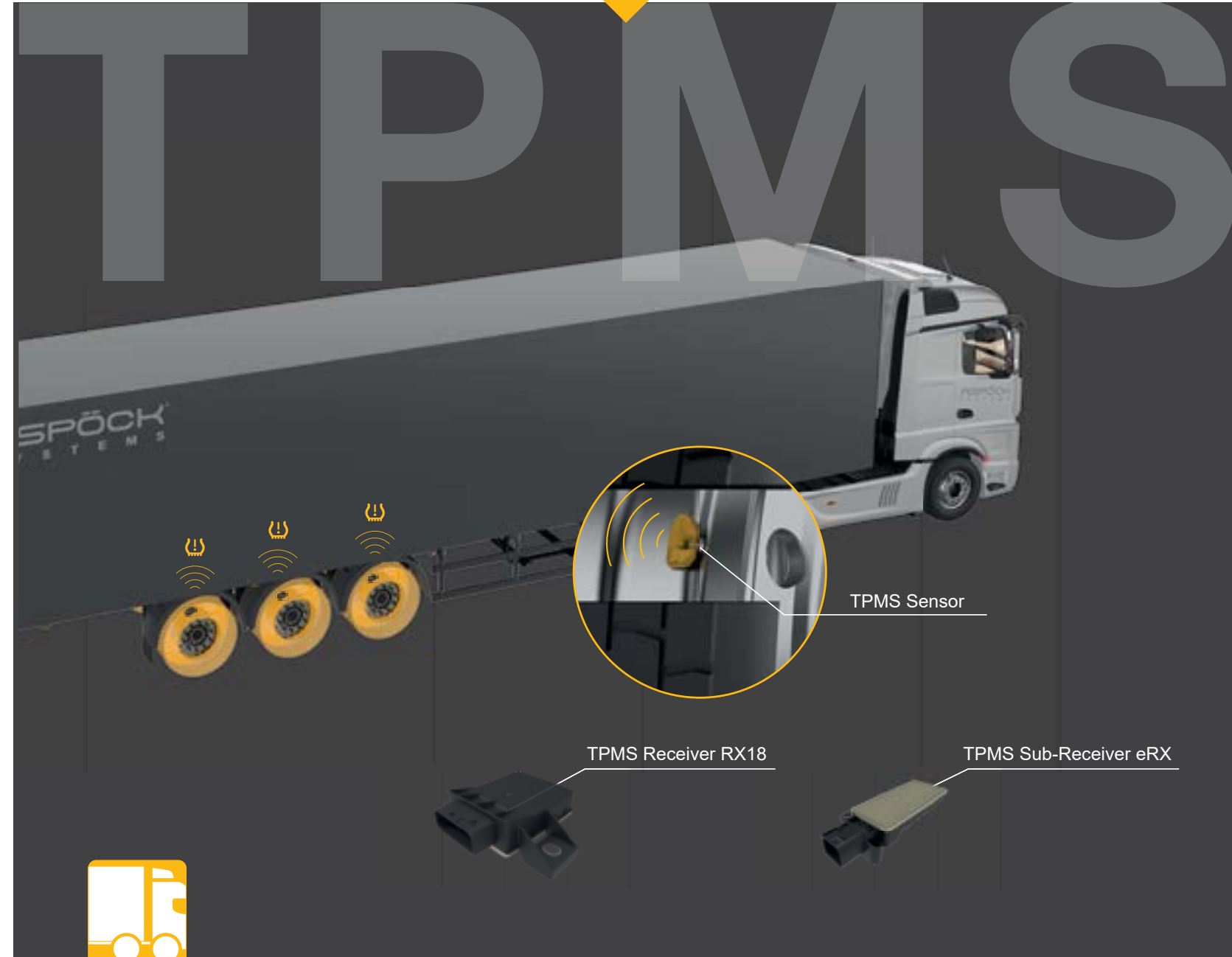

Aspöck Aydınlatma Sist. Tic. Ltd. Şti.
+90 216 510 54 00
infoturkiye@aspoeck.com
aspoeck.com

Aspöck Yetkili Satıcıları



Yeni Kangoo vanlar pazarda

Renault, Yeni Kangoo vanları elektrikli ve dizel versiyonları ile pazara sunuyor. Ailenin yüzde 100 elektrikli üyesi Kangoo E-Tech, 90 kW (120 hp) elektromotor ve 45 kWh batarya ile 285 km menzil sağlıyor.

Yeni Renault Kangoo Van 115 Bg'lik 1.5 Blue dCi motorla donatılıyor. 3.9 m³'e kadar taşıma hacmi sunan "L1 Equilibre" versiyonu ve 4.9 m³'e kadar taşıma hacmi sunan "L2 Equilibre" versiyonu ile satışa sunuluyor.

Kangoo modelinin Combi versiyonu Kangoo Multix ise binek araç özellikleri, otomatik ve manuel vites seçenekleri ile 2. çeyreğin sonunda kullanıcılarla buluşacak.

MAİS A.Ş. Genel Müdürü Dr. Berk Çağdaş, "2024 yılı MAİS için binek otomobil segmentinde elde ettiğimiz başarıları hafif ticari araç segmentinde de elde etmeyi hedeflediğimiz bir yıl. Artık hafif ticari araçları binek

modellerden ayrı olarak ele alıyor ve ayrı bir stratejiyle yönetiyoruz. Bu stratejimize paralel olarak, OYAK vizyonu ve desteği ile Türkiye'de başlattığımız elektrifikasyon devrimine Yeni Renault Kangoo E-Tech %100 Elektrikli ve Yeni Renault Kangoo Van, geniş aileler ve iş profesyonelleri için özellikle şehir içinde ekonomik ve konforlu bir yolculuğu mümkün hale getiren özelliklerle donatıldı" dedi. ■



Scania Türkiye'nin geleceğin teknisyenleri

Doğuş Otomotiv ve Konya Ağır Vasıta ile Konya Mesleki ve Teknik Anadolu Lisesi arasında imzalanan protokol kapsamında oluşturulan Scania Eğitim Laboratuvarı açıldı. Laboratuvarında motor teknolojileri alanında bu sene için 10 öğrenci ile sürece başlandı. Yenilikçi ve modern bir eğitim ortamı sağlamak amacıyla kurulan Scania Laboratuvarı, öğrencilere pratik beceriler kazandırmak ve uluslararası standartlarda bir eğitim sunmak için tasarlandı.

Laboratuvar, öğrencilere ağır vasıtada araç bakımı, onarımı ve teknik becerilerin yanı sıra modern araç teknolojisi ve güvenlik konularında da eğitim imkânı sunacak.

Açılış töreninde hazır bulunan Scania Türkiye ve Konya Ağır Vasıta yöneticileri; bu projeye meslek liselerindeki laboratuvar sınıflarının koşullarının iyileştirilmesi ve yeniden

yapılandırılması ile birlikte mesleki eğitim alan öğrencilerin ihtiyaçlarına yanıt verebilecek eğitim alt yapısını oluşturulmasını amaçladıklarını ifade ettiler. ■



ÖDÜLLÜ ŞASI İLE KUSURSUZ OPERASYON

Avrupa Treyler İnovasyon ödülünde şasi tasarımı ile ödül alan Tirsan Konteyner Şasi ürün grubu artık daha sağlam, daha uzun ömürlü.

Operasyonel süreçlerinizde size kolaylık sunması için Tirsan Ar-Ge mühendisliğiyle daha güçlü hale getirilen konteyner şasi grubumuz, orta ve arka uzama fonksiyonuyla konteyner arkaya sıfır yüklense bile maksimum yol tutuşu sunarak operasyonlarınızı kolay şekilde yürütmenize yardımcı oluyor.

Düşük boş ağırlık ile işletme maliyetlerinizi azaltmak, sekizgen şasi teknolojisi ile tanışmak için bize ulaşın.



Atego buluşması



Mercedes-Benz Türk, bayileri ve sektörün önde gelen üstyapıcılarına yönelik düzenlediği etkinlikte, kısa ve orta mesafede şehir içi dağıtım, katı atık segmenti ve belediye hizmetlerine yönelik uygulamaların vazgeçilmezi Atego'nun tanıtımını ve ürün eğitimini gerçekleştirdi. İki gün süren etkinlik kapsamında, ilk gün tüm bayilerin satış müdürlerine ve danışmanlarına 'Atego şehrin yollarında, şehirde işler yolunda' mottosuyla sunulan hafif kamyonun ürün eğitimi verildi. Etkinliğin ikinci gününde ise bayilere ve üstyapıcılara, Atego ürün portföyü tanıtımı ve üst yapıcı portali sunumu yapıldı. Mercedes-Benz Türk **Kamyon Pazarlama ve Satış Direktörü Alper Kurt**, "Bu etkinliğimizde Atego ürün portföyümüzü tüm detaylarıyla tanıttık



ve kapsamlı bir eğitim düzenledik. Mercedes-Benz Türk olarak, güvenlik, performans, konfor, geniş üstyapı çeşitliliği gibi konularda ürettiğimiz yenilikçi çözümleri iş ortaklarımızla paylaşmaya ve ortak hedeflerimizle sektördeki standartları belirlemeye devam edeceğiz" dedi. Etkinlikte sergilenen Atego 1018 modeli geniş görüş açısı, dar alanlarda üstün manevra kabiliyeti, sürücü ve personele iniş binişlerde operasyonel kolaylık sağlayan uygun şasi ve kabin yüksekliği sayesinde dar sokaklarda sorunsuz bir şekilde hizmet veriyor. Atego 1018, hem dağıtım

sektörüne hem de katı atık uygulamalarına uygun olacak şekilde 2 farklı standart paket ile sunulurken, farklı aks mesafesi, geniş opsiyonel donanım seçenekleri, kapalı, açık kasa, frigo ve akaryakıt tankeri gibi üstyapı uygulamalarıyla da farklı ihtiyaç ve beklentilere hitap ediyor. Atego 1518'de farklı müşterileri ihtiyaçlarına cevap verecek şekilde tasarlanmış aks mesafesi ve yataklı, yataksız kabin seçenekleriyle, 5 farklı standart paketle sunuluyor. Etkinlikte ilave olarak, yol süpürme aracı üstyapı montajı için özel olarak tasarlanmış şasi yapısına ve teknik donanıma sahip 1518 LKO araç

sergilendi. İdeal üstyapı montajı için yakıt tankı şasi sonuna yerleştirilerek şasisinin yanları boş bırakılmış bu özel aracın sahip olduğu hava süspansiyonu ve çok düşük hızlarda sabit hızlı sürüşe imkan veren yüksek aktarma oranına sahip karınca vitesi sayesinde süpürme işlemi kusursuz yapılıyor. Etkinlikte sergilenen bir diğer model de Atego 2424'tü. Fabrika çıkışlı olarak 6x2 düzeninde üretilen Atego 2424, yataklı ve yataksız pakette sunulurken, daha fazla yük ya da hacim ihtiyacı olan ağırlıklı perakende sektörünün tercihi oluyor. ■



Cangün Treylar yeni fabrikasında

Cangüller Treylar, Karabük Organize Sanayi Sitesi'nde yılda 1200 adet treylar üretme kapasitesine sahip yeni fabrikasını 18 Mayıs'ta törenle hizmete açtı. 40 bin m² açık alana, 28 bin m² kapalı alana sahip fabrikada, 95 kişilik ekiple yılda ilk etapta

700, daha sonra 1200 treylar üretilecek. Tyrion Trailer markası ile ürünlerini ihraç eden Cangül Group'un Genel Müdürü Ferhat Cangül açılışta, "40 yıldır güzel Türkiye'mizin her bir noktasına kaliteden ödün vermeden ürettiğimiz ürünlerimizi teslim

ediyoruz. Bugün Türkiye'de, 1990 yılından beri ürettiğimiz Yana Devirmeli Treylarımız, sektörde rakipsiz bir ürün haline geldi. Özellikle demir-çelik sektöründe güvenli ve daha hızlı lojistik desteği sunuyor. Bunun yanında açık kasa treylar, kuvvet

damper, hurda damperi, tenteli treylar, teleskopik ve uzatmalı treylar gibi daha birçok ürün çeşidimiz bulunmaktadır. Bundan sonraki yıllarda da hep kendimizi geliştirmek ve ürün gamımıza yeni ürünler katmak hedefindeyiz" dedi. ■



DAF Trucks yöneticileri BAV tesislerinde

PACCAR Parts Europe'nin Genel Müdür Yardımcısı Frank van den Dungen, Doğu Avrupa Bölge Satış Direktörü Ronald van de Meerakker ve DAF Türkiye Satış Müdürü Gülten Kuram, Bursa Ağır Vasıta'yı ziyaret ederek, Bursa Ağır Vasıta ile iş birliklerinden memnuniyetlerini dile getirdiler. Ziyaret sırasında, DAF markasının Türkiye'deki büyüme stratejileri ve Bursa Ağır Vasıta ile olan iş birliklerinin önemi üzerine değerlendirmelerde bulundular. Ziyaret sonrası yapılan açıklamada DAF yöneticileri, "Bursa Ağır Vasıta, DAF markasının Türkiye'deki temsilcisi olarak önemli bir rol üstleniyor. Türkiye pazarında büyümek ve daha geniş kitlelere ulaşmak için Bursa Ağır Vasıta ile iş birliğimizi güçlendirerek devam edeceğiz" dediler. ■

Nevpa'nın poliüretan levhaları TECHPOL

Nevpa Genel Müdürü Mehmet Ortaç, treylar ve üstyapı sektöründe TECHPOL poliüretan levha üretimiyle önemli bir boşluğu doldurduklarını ve Adapazarı'nda yeni fabrika yatırımına hazırladıklarını açıkladı. Treylar ve kasaların yan, tavan ve taban duvarlarında kullanılan poliüretan levhalarının üretiminde üst düzey kaliteyi yakaladıklarını ve müşterilerinin bugün gelinen kalite seviyesinden son derece memnun olduğunu ifade eden Mehmet Ortaç, treylar için 13.60 metre levhaların da üretimine başlayacaklarını, frigorifik treylar üreticileri için levha üretimini anahtar teslim sunabileceklerini de kaydetti. TECHPOL poliüretan blokları isteğe bağlı olarak 150, 200, 250, 400, 500, 600, 800, 1.000 kg/m³ yoğunlukta üretiliyor. 80-100 kg/m³ düşük yoğunluk ve 80-100 kg/m³ yüksek yoğunluk olarak standart. ■



Yeni stratejik yatırım

Allison Transmission'ın girişim sermayesi kolu Allison Ventures, elektrikli araç tahrik motorlarına ve yenilenebilir enerji sistemlerine entegrasyon için sürdürülebilir, nadir olmayan element miktarlarının geliştirilmesi alanında Niron Magnetics

şirketine yatırım yapıyor. Bu yatırım, temiz enerji çözümlerinin geliştirilmesinde ve kritik malzemelere olan bağımlılığın azaltılmasında önemli bir kilometre taşı olacak. Niron Magnetics İcra Kurulu Başkanı Jonathan Rowntree, "Allison Ventures ile stratejik

bir ortaklık yapabilmek oldukça heyecan verici. Ticari hizmet tahrik çözümlerindeki uzmanlıkları ve ağırları, Clean Earth Magnet teknolojimizin benimsenmesini hızlandırmada ve pazar erişimizi genişletmede etkili olacak" dedi. Niron Magnetics'in nadir

olmayan element miktarları (Clean Earth Magnet), elektrikli araç tahrik motorları ve yenilenebilir enerji sistemleri de dahil olmak üzere çeşitli uygulamalara sorunsuz bir şekilde entegre edilebilen, sürdürülebilir ve uygun maliyetli bir çözüm sunuyor. ■

Allison IFAT 2024'te geniş teknoloji yelpazesini sergiledi

Alternatif yakıtlarla uyumlu tam otomatik şanzımanlar ve gelişen tam elektrikli akslardan oluşan eGen Power ailesi de dahil olmak üzere tamamı atık toplama ve belediye araçlarına uygun çok çeşitli tahrik çözümleri sunan Allison Transmission, bu geniş ürün yelpazesini 13-17 Mayıs'ta IFAT 2024'te sergiledi.

Allison'un eGen Power tam elektrikli aks ailesi, aracın geleneksel aktarma organlarının yerini alarak mevcut araç şasisine kolay kurulum ve entegrasyon sağlıyor. eGen Power, tam entegre elektrik motorlarını, çok vitesli bir dişli kutusunu, yağ soğutucusunu ve pompayı içeriyor. Teknoloji, tam bataryalı elektrikli araçlar (BEV'ler), yakıt hücreli elektrikli araçlar (FCEV'ler) ve hibrit uygulamalarla uyumlu oluyor ve rejeneratif frenleme sırasında motor torkunun %100'ünü sağlıyor. eGen Power 100S elektrikli aks, yakın zamanda Oshkosh Corporation tarafından Kuzey Amerika'nın ilk tam entegre, sıfır emisyonlu elektrikli atık toplama kamyonu için tercih edildi. 100S, McNeilus Volterra ZSL elektrikli atık toplama kamyonuna başarıyla entegrasyonu sağlandı. Her araç, tandem konfigürasyonda iki adet 100S e-aks ile üretilecek.

Yakıttan bağımsız çözümler

Allison, içten yanmalı motorlu araçlara yönelik atık toplama ve diğer belediye uygulamalarının enerji verimliliği ihtiyaçlarını karşılamak amacıyla tahrik çözümlerini optimize etmeyi sürdürüyor. Allison tam otomatik şanzımanlar, sıkıştırılmış doğal gaz (CNG), biyogaz ve

hidrojen gibi alternatif yakıtlarla uyumlu olup, filoların içten yanmalı motorlu araçlardan kaynaklanan emisyonları azaltmasına olanak tanıyor. Örneğin, Abfallwirtschaftsbetriebe München (AWM) yakın zamanda Münih şehir merkezinde emisyonları azaltmak için Allison 3000 Serisi şanzıman donanımlı 34 adet Scania CNG'li atık kamyonunu alımı gerçekleştirdi. AWM, şu anda toplam 184 atık toplama aracı (RVC) işletiyor ve bunların yaklaşık %80'i (150 araç) Allison tam otomatik şanzıman donanımına sahip bulunuyor.

Allison'lu yakıt hücreli kamyonlar

Yedi Avrupa bölgesinin yakıt hücresiyle çalışan atık toplama araçlarının emisyonlarını azaltmaya nasıl yardımcı olabileceğini gösterdiği HECTOR projesinde iki Allison donanımlı araç yer alıyor: Aberdeen'in yeni hidrojenle çalışan Mercedes-Benz Econic atık toplama aracı, 250 kilowatt (kW) Hyzon elektrik motoru ile eşleştirilmiş Allison 3000 Serisi tam otomatik şanzıman donanımı ile kullanılıyor. Almanya'nın Herten kentindeki HECTOR projesi, DAF CF340 çift kollu yükleyicisi hidrojen yakıt hücresinden güç alan Allison 3200 tam otomatik şanzımanla donatıldı. ■

10. OTOBÜS ENDÜSTRİSİ VE YAN SANAYİ ULUSLARARASI İHTİSAS FUARI
10th INTERNATIONAL TRADE FAIR FOR BUS INDUSTRY AND ACCESSORIES

busworld®

TÜRKİYE İSTANBUL

29-31 MAY 2024

ALL ABOUT BUS, COACH AND PEOPLE

WWW.BUSWORLDTRUKIYE.COM

Diamond Sponsor

Otokar

Platinum Sponsor

AKTEPE

Gold Sponsor

ANADOLU ISUZU

Basın Yemeği Sponsorları / Press Dinner Sponsors

KARSAN

İşbirliği ile / In co-operation with

bozankaya

Organizör / Organizer

busworld

Organizör / Organizer

ufi hkf

BU FUAR 5174 SAYILI KANUN GEREĞİNCE TOBB (TÜRKİYE ODALAR VE BORSALAR BİRLİĞİ) DENETİMİNDE DÜZENLENMEKTEDİR.
THIS FAIR ORGANIZED BY THE APPROVAL OF UNION CHAMBERS AND COMMODITY EXCHANGES OF TURKEY ACCORDING THE LAW NUMBER 5174.

BMC otobüslerin pil paketi Accelera by Cummins'ten



Cummins Inc.'in sıfır emisyon iş segmenti olan Accelera by Cummins, akü çözümleri sağlamak üzere BMC Otomotiv ile işbirliği yapıyor. Şirketler, Accelera'nın BMC'nin şehir içi otobüslerine güç vermesi için bir niyet mektubu (LOI) imzaladı. Bu, Accelera'nın en yeni nikel manganez kobalt (NMC) pil paketi olan BP97E'nin Avrupa'da ilk kez kullanılacağı anlamına geliyor. BP97E, yüksek enerji yoğunluklu bir pil takımı ve Accelera'nın NMC pil platformundaki en son gelişme. 97 kWh'ye ka-

dar tek paket depolama kapasitesi, onu ağırlığa duyarlı uygulamalar için etkili bir çözüm haline getiriyor. Patentli platform tasarımı ve esnek montaj seçenekleri, birçok elektrikli otobüs türüne ve diğer uygulamalara entegrasyonu kolaylaştırıyor. Toplu taşıma işletmeleri, 6'lı pil konfigürasyonu ile 582 kWh'ye kadar yerleşik enerji seçeneği aracılığıyla hizmetleri için gereken enerji seviyesini özel olarak ayarlayabiliyor. Accelera eMobility Genel Müdürü Brian Wilson, "NMC bataryamızın

BMC ile işbirliği içinde Türkiye ve Avrupa'da piyasaya sürülmesi, batarya-elektrik tekliflerimizi dünya çapında yeni bölgelere genişletmemiz açısından Accelera için bir dönüm noktasıdır. Elektrikli şehir içi otobüslerine güç sağlamak için BMC ile işbirliği yapmak, Accelera'nın yenilikçi, sıfır emisyonlu teknolojiler sunma yeteneğini gösteriyor ve biz de Avrupa'daki şehirler ve kasabalar için sürdürülebilir çözümler sağlamak üzere birlikte çalışmaktan heyecan duyuyoruz" dedi. Türkiye iç pazarının

yanı sıra Avrupa genelinde de satılan BMC otobüsler, yüksek kapasite talebi olan büyük şehirlerde çok önemli bir rol oynuyor. Proje halihazırda devam ediyor ve BP97E akülerinin 2024 yılının ilk yarısında, otobüslerin ise 2025 yılında müşterilere teslim edilmesi bekleniyor. Accelera'nın çok kimyali pil ürün portföyü, çeşitli elektrikli ticari araçlara ve endüstriyel uygulamalara uyacak şekilde tasarlanmış nikel manganez kobalt (NMC) pilleri ve lityum demir fosfat (LFP) pilleri içeriyor. ■

Mercedes hafif ticariler turizm sezonuna hazır!



Mercedes-Benz, turizm sezonu başlarken yeni V-Serisi, EQV, Vito, Sprinter ve tamamen elektrikli eSprinter ile ürün gamını genişletiyor. Sektörün ihtiyaçları ve müşterilerin beklentileri doğrultusunda tasarlanan araçlarındaki geliştirmelerin yanında ek donanımlar ve güvenlik özellikleriyle turizm sektöründe her büyüklükteki şirkete uygun çözümler sunmayı hedefliyor. Mercedes-Benz Hafif Ticari Araçlar İcra Kurulu Üyesi Tufan Akdeniz yeni modellerin yanı sıra tamamen elektrikli eSprinter'i de Türkiye pazarına sunarak Mercedes-Benz'in elektrikli iddiasını hafif ticariye de taşımayı hedeflediklerini söyledi. İki gövde tipi ve uzunluğu ile üç batarya boyutuna sahip olarak 56 kWh veya 113 kWh kullanılabilir batarya kapasitesiyle Avrupa'da satışa sunulan yeni eSprinter, Türkiye'de 2024'ün ikinci yarısında satışa sunulacak ve ürün gamına 81 kWh'lik bir

versiyon da eklenecek. İlerleyen dönemde de ilk kez şasi kamyonet olarak satışa sunulacak. Yeni eSprinter, üç modülden oluşan yeni bir konsepti esas alıyor. Böylece farklı uzunluk ve gövdelerle geliştirilme ve tasarlanma özgürlüğü sunuyor. Tek tip bir gövde şeklinde tasarlanan ön modül, tüm yüksek voltajlı bileşenleri kapsıyor, tüm araç çeşitleriyle birleştirilebiliyor. Alandan tasarruf sağlayan batarya modülü gövdenin altında akslar arasında bulunuyor. Düşük ağırlık merkezi, yol tutuş üzerinde olumlu bir etkiye sahip. Elektrik tahrikli arka aksa sahip arka modül de yeni eSprinter'ın tüm modellerinde kullanılıyor. Kompakt ve güçlü elektromotor da arka modüle entegre. MBUX bilgi-eğlence sistemi, gelişmiş güvenlik ve destek sistemleri ve daha zengin bir donanım ile ilk kez akıllı, dijital bağlantı avantajı da sunan eSprinter'da isteğe bağlı bir römork bağlantısı da olacak. ■

PEOPLE AND GOODS ON THE MOVE

Meet the pioneers of transformation



Hannover
17 - 22 Eylül 2024
iaa-transportation.com

Fuar Hakkında Detaylı Bilgi ve Katılım için Bizimle İletişime Geçin:

Hannover Fairs Turkey Fuarcılık A.Ş.
outbound-sales@hf-turkey.com
+90 212 334 69 54

Renault Trucks'ta iki yeni atama

Türkiye'deki varlığını daha da güçlendirmek ve müşteri memnuniyetini artırmak üzere stratejik gelişimleri hayata geçiren Renault Trucks Türkiye'de iki önemli atama gerçekleştirdi. Renault Trucks Bayi Ağı Ticari Direktörü Özgür Fırat, şirketin rekabet gücünü ve müşteri memnuniyetini artırmak için geliştirilen yeni yapılanma ile tüm araç satışlarından sorumlu Ticari Direktör olarak atandı. Fırat, Ticari Direktör olarak Perakende Yeni Kamyon Satış Operasyonları ile Filo Müşteri Stratejisi ve Satış Yönetiminden sorumlu. Renault Trucks Satış ve Servis Bölge Müdürü olarak görev yapan Cihan Kayan da Filo Müşterilerinden Sorumlu Ülke Müdürü görevini yürütecek. Kaylan; lojistik, inşaat filo müşterilerine sunulan satış hizmetleri ve üstyapı üreticileri ile sürdürülen iş birliklerinden sorumlu.

Özgür Fırat,
İstanbul Teknik Üniversitesi Jeoloji Mühendisliği bölümü mezunu. Kadir

Has Üniversitesi'nde İşletme Yüksek Lisansını tamamlayan Fırat, 2011 yılından bu yana Renault Trucks bünyesinde çalışmalarına devam ediyor.

Cihan Kayan
Çukurova Üniversitesi Makine Mühendisliği bölümü mezunu. 2006 yılında başlayan kariyerine ticari araçlar sektöründe devam eden ve 2013 yılında Volvo Group bünyesinde görev alan Cihan Kayan, 2022'de Renault Trucks ailesine katıldı. ■

Kozmaksan IFAT'ta

En yeni inovatif ürünleriyle sürdürülebilir atık yönetiminde ticari araç üreticilerinin çözüm ortağı olan Kozmaksan, 13-17 Mayıs'ta IFAT 2024'te yerini aldı. Kozmaksan yetkilileri, fuar süresince ziyaretçilerine geniş ve gelişmiş ürün yelpazesi hakkında bilgi verdiler. Fuarda sergilenen ürünlerden biri de üç kademeli dikey ayırık şaft PTO'su - UARA.3005 idi. İtfaiye araçları, vidanjör, su jeti kamyonu gibi uygulamalar için geliştirilmiş 3800 KGM'lik PTO, kavrama



mekanizması ile tasarlanmış, sıcak vites değiştirme özelliği sağlıyor. Devreye alma/devreden çıkarma işlemi sırasında debriyaj pedalına basmaya gerek yok. Hot Shift Özellikli Redüktör ihtiyaç halinde yatay olarak monte edilebiliyor. Giriş hızının %100'ünü sağlayabiliyor. Kontrol sistemi pnömatik veya mekanik olabiliyor. PTO mili diferansiyel veya kabin tarafında

olabiliyor. İkinci PTO çıkışı seçeneği de var. PTO çıkışları tüm ISO standart flanşları ile tasarlanabildiği gibi her türlü hidrolik pompaya uygun gövde ile de tasarlanabiliyor. Soğutma sistemi şanzıman üzerine monte edilebiliyor. PTO'nun devrede olup olmadığını gözlemlenmek için Etkinleştirme/Devreden Çıkarma sensörü takılıyor; devir sayacı da başka bir seçenek. ■

TürkTraktör Dünya Çiftçiler Gününü kutladı

TürkTraktör, 14 Mayıs Dünya Çiftçiler Günü vesilesiyle Sakarya Erenler Fabrikası'nda Türkiye'nin dört bir yanından gelen çiftçilerin katılımıyla gerçekleşen bir etkinlik düzenledi. TürkTraktör yönetimi ile biraraya gelen çiftçiler, Faz 5 teknolojisine sahip motorlarla donatılmış traktörlerin üretimine yakından tanıklık ettiler. Traktörleri inceleme fırsatı bulan çiftçiler, etkileşim ve deneyim alanlarında keyifli vakit geçirirken, Tarlam Cepte ve TürkTraktör Hassas Tarım Teknolojileri ile ilgili bilgiler aldılar. TürkTraktör Hassas Tarım ürün gamında Otomatik Dümenleme Sistemleri, Akış ve Uygulama Kontrol Sistemlerine ek olarak, yerli olarak geliştirilen; araç bağlantı sistemi TTConnect ve akıllı yönlendirme sistemi TTGuide ürünleri yer alıyor. TürkTraktör Şirket Lideri Matthieu Séjourné, "70'inci yaşımızı kutladığımız bu dönemde Dünya Çiftçiler Gününü Türkiye'nin dört bir yanından gelen çiftçilerle bir arada geçirmek bizler için oldukça kıymetliydi. Başarılarla ve rekorlarla geçen bu yetmiş yılda TürkTraktör



olarak varlığımızın tek amacı ve hedefi, Türkiye'de tarım ile çiftçimizin modern ve ileri teknolojileri kullanarak dünyada hak ettiği gelişmişlik düzeyine ulaşabilmesi. Bu amaçla traktörden hassas tarım ekipmanlarına, dijital karar destek uygulamalarından çevre dostu motorlarımıza kadar tarımın geleceğine ışık tutan çalışmalarımızı sürdürüyoruz" dedi. Çiftçilerin büyük teveccühü ile Türkiye traktör pazarının 17 yıldır kesintisiz lideri olduklarını da belirten Séjourné, sözlerini şöyle sürdürdü: "New Holland ve Case IH markalarımızı yüksek yerlilik oranıyla üretiyoruz. Çok kısa bir süre önce traktör üretimi için çok önemli bir eşik olan 1.111.111'inci traktörümüzü ve 600 bininci motorumuzu banttan indirdik. Önümüzdeki dönemde de üretimimize hız kesmeden devam edeceğimize ve yeni başarılarla imza atacağımıza inancım tam." ■



MARUBENİ, GHH MK A20 MADEN KAMYONUNU MADEN FUARI'NDA GÖRÜCÜYE ÇIKARDI

Madencilik ve tünel açma makineleri üreticisi Alman GHH'nin Türkiye temsilcisi Marubeni Dağıtım ve Servis AŞ, 2-5 Mayıs 2024'ta Tüyp Fuar ve Kongre Merkezi'nde düzenlenen Maden Türkiye 2024 Fuarı'nda GHH MK-A20 aracını sergiledi. Yer altı madenlerinde kullanılan GHH MK-A20'nin kompakt, güçlü, son derece sağlam ve dayanıklı, sert kaya ve tünel açma uygulamalarında yüksek gücü ve ağırlık oranıyla en düşük işletme maliyetlerini sunan bir kamyon olduğu vurgulanıyor. GHH MK-A20, salınımlı artikülasyon

sayesinde optimum çekiş ve daha yüksek sürüş konforu sağlıyor. 9.417 mm uzunluğa, 2.200 genişliğe, 2.149 mm yüksekliğe sahip araç, 6,0 - 12,5 m3'lük damperlerle donatılabiliyor. Dış dönüş yarıçapı 8.165 mm, iç dönüş yarıçapı 5.023 mm, damper boşaltma süresi 7 saniye olan kamyonun Cummins QSB6.7 motor ve 4 ileri ve 4 geri vitesli Powershift şanzıman bulunuyor. Motorun gücü 209 kW (2300 d/d). Toplam yüklü ağırlık 38.995 kg olan 4x2 kamyonun yük kapasitesi 20.000 kg. ■



we think transport



Airlight II



BPW Otomotiv A.Ş.
GOSB 800.Sokak No:822
41400 Gebze Kocaeli TÜRKİYE
0262 677 18 70
www.bpw.com.tr info@bpw.com.tr

Mehr Informationen:
BPW.DE



Renault Trucks E-Tech T Diamond Echo



Renault Trucks'ın RE-Tech T Diamond Echo adlı, %100 elektrikli ve benzersiz bir elektrominesans tasarıma sahip kamyonu Avrupa turnesine çıktı. Üretildiği Bourg-en-Bresse fabrikasından 11 Nisan'da yola çıkan kamyon, 1 Temmuz'a kadar 7 ülkede 10.000 kilometreden fazla yol kat edecek ve elektrikli mobilitenin operasyonel gerçekliğini

göstermek için 60'tan fazla durakta taşımacılarla buluşacak. Tasarım ve boya uzmanlarının gerçekleştirdikleri iş birliği sonucu, karanlıkta bile kendini gösteren bu yeni elektrikli kamyon, Lumilor teknolojisine dayanan Demon Paint tarafından uygulanan boya sayesinde elektrik uyarısına maruz kaldığında parlıyor. ■

Ulaşım altyapısını otonom araçlara uygun hale getiren ICA, ödüle layık görüldü

Türkiye Akıllı Ulaşım Sistemleri Derneği (AUS Türkiye) tarafından her yıl düzenlenen Akıllı Ulaşım Sistemleri Zirvesi'nin (SUMMITS) dördüncüsü 2-4 Mayıs tarihlerinde Ankara'da gerçekleştirildi. Zirve kapsamında verilen Ulaşım Aklın Yolu Ödülleri'nde Ford Otosan'ın otonom araç iş birliğiyle ICA'nın gerçekleştirdiği "Ülkemiz Otoyolları Akıllı Ulaşım Sistemlerinin Seviye 4 Otonom Sürüş Özelliğine Sahip Araçlar Tarafından Kullanımına Hazır Hale Getirilmesi" projesi 'AUS Türkiye Özel Ödülü'ne layık görüldü. Proje kapsamında Ford Otosan'ın geliştirdiği otonom TIR, ICA'nın kapalı yolunda bulunan AUS sistemlerinden faydalanarak otonom araç sürüş testlerini gerçekleştirdi. Bu sayede, Türkiye'de Seviye 4 otonom sürüş teknolojisinin otoyol altyapısıyla entegrasyonunun ilk adımları atıldı.

ICA Holding Ulaştırma ve Altyapı Grup Başkanı Serhat Soğukpınar, konuyla ilgili "ICA olarak, akıllı ulaşım sistemlerinin geliştirilmesi ve yaygınlaştırılması için üzerimize düşen her



türlü görevi yerine getirmeye hazırız. Ekibimizin aylar süren titiz çalışması ve yenilikçi yaklaşımları, Türkiye'yi akıllı ulaşım sistemleri konusunda bir adım öne taşıdı. Özellikle Ford Otosan ile iş birliğimiz, uluslararası standartlarda bir başarı öyküsü yazmamıza olanak tanıdı" dedi. ■

İş birliği Isuzu F ile genişliyor

Cummins Güç Aktarma Organı Ortaklığı aracılığıyla Accelerator by Cummins ve Isuzu, enerji geçişi yoluyla müşterileri desteklemek için yenilikler yapmaya ve gücün geleceğini ilerletmeye devam ediyor. Accelerator by Cummins, Isuzu'nun F serisi için Kuzey Amerika'da akülü elektrikli aktarma organlarını piyasaya sürme planlarını duyurdu. Orta hizmet kamyonunun 2026 yılında piyasaya sunulması bekleniyor ve Accelerator'un yeni nesil lityum demir fosfat (LFP) akü teknolojisini içerecek. Accelerator Başkanı Amy Davis, "Ortaklık ve işbirliği, enerji geçişi sırasında müşterileri desteklemek açısından kritik önem taşıyor. Isuzu ile birlikte ve yeniliğe olan ortak bağlılığımızla müşterilerimize emniyetli, güvenilir sıfır emisyonlu çözümler

sunacağız" dedi.

Isuzu Commercial

Truck of America

CEO'su Shaun Skinner

da şunları söyledi:

"ISUZU Dönüşümü - 2030'a Kadar Büyüme (IX) orta vadeli iş planımız doğrultusunda, müşterilerimize sera gazı emisyonlarını azaltmaya yardımcı olan çeşitli çözümler sunmak için Accelerator by Cummins ile işbirliği yapmaya devam ediyoruz. Bu aynı zamanda müşterilerimize ihtiyaçlarına en uygun ürünü ve tahrir sistemini seçebilme olanağı sağlayarak genel tekliflerimizin kapsamını da artıracak" şeklinde konuştu. ■



MAN'ın yeni çevre çözümleri İFAT'da



MAN Truck & Bus, yeni eTruck şasi- si ile ürün portföyünü genişletiyor. Yapılandırılabilir eTruck varyantlarının sayısı bir milyonun üzerine çıktı.

eTGX ve eTGS'nin yeni şasi versiyonları, çeşitli dingil mesafeleri, kabin versiyonları, motor performans sınıfları, akü kombinasyonları, şarj bağlantı konumları ve

çok sayıda diğer sektöre özgü özelliklerle özelleştirilebiliyor. 13-17 Mayıs'ta Münih'te gerçekleşen su, kanalizasyon, atık ve hammadde yönetimi ticaret fuarı IFAT'da MAN yeni çözümlerinden, belediye ve kamu hizmetlerinde çok çeşitli uygulamalarda kullanılabilen 4x2 ve 6x2 şasili çözümlerini sergiledi. Bu araçların pillerinin uygulama türüne bağlı olarak 1,6 milyon km veya 15 yıla kadar performans sağladığı belirtiliyor. 3, 4, 5 veya 6 modül

olarak birleştirilebilir ve değişken şekilde konumlandırılabilen pilleri ile 18 ila 28 tonluk eTGX ve eTGS'ler 333, 449 veya 544 Hp elektrikli güç seçenekleri sağlıyor. IFAT'ta açılır damperli yeni MAN eTGS'nin yanı sıra geleneksel motorlu MAN araçları da yer aldı. Şehir merkezlerinde kullanım için uygun TGE minibüs ve kış servis ekipmanına sahip TGM'yi temel alan kompakt ve manevra kabiliyeti yüksek atık toplayıcı araç bunlar arasındaydı. ■



we think transport

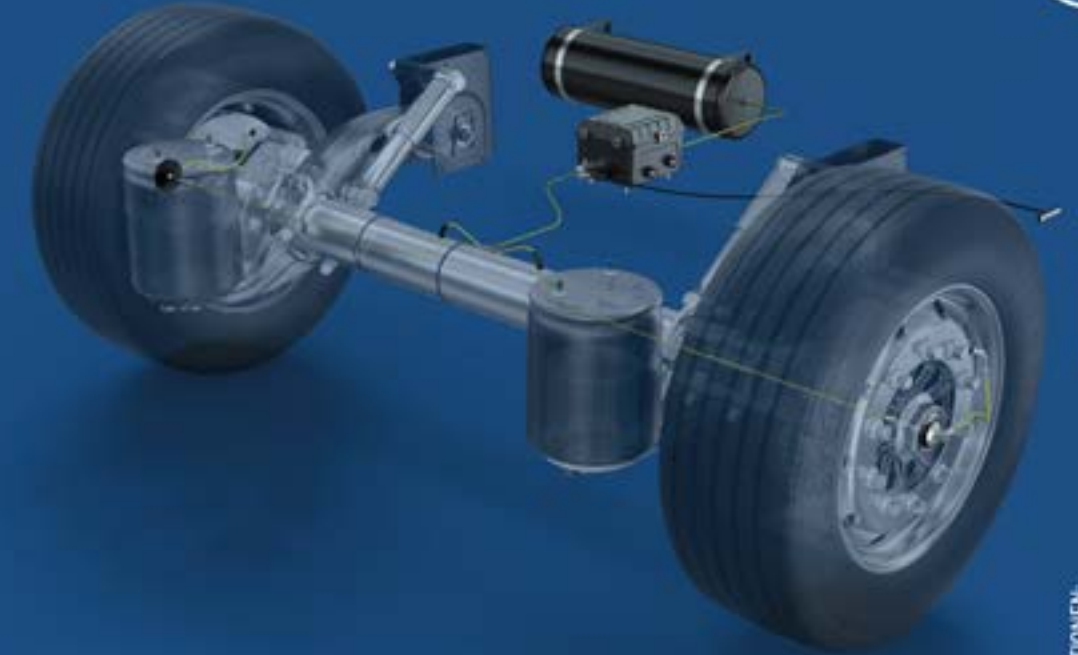

AirSave

BPW Otomotiv A.Ş.
GOSB 800.Sokak No:822
41400 Gebze Kocaeli TÜRKİYE
0262 677 18 70
www.bpw.com.tr info@bpw.com.tr

MEHR INFORMATIONEN
BPW.DE





Belediye hizmetleri araçları IFAT'ta

Daimler Truck, 13-17 Mayıs'ta IFAT'ta belediye görevlerine yönelik kamyonlarını sergiledi; Yeni UNI-TOUCH işletim sistemine sahip Unimog ekipman taşıyıcı, Meiller açılır damperli eActros 400 ve belediye görevleri için eEonic. Fuarda damperli ve vinçli, yönlendirilebilen arka aksa sahip Arocs 6x4/4, eEonic atık toplama aracı ve açılır

damperli eActros ve diğer akülü elektrikli araçlar, dış alanda canlı demolar gerçekleştirdiler. Almanya Mercedes-Benz Kamyon Satış ve Servis Müdürü Christian Wilz, "Bu yılki IFAT'ta akülü elektrikli araçların belediye uygulamalarına entegrasyonuna odaklanıyoruz. eActros 400 ve eEonic'te doğru ataşmanlar ve üstyapılar ile geniş bir seçenek yelpa-

zesi oluşturduk. Atık bertarafından kar temizleme ve kumlama işlemlerine, yoğun şehir içi trafikte, soğuk ve kaygan koşullarda elektrikli kamyonlarımız kullanıma hazır" dedi. **Yeni UNI-TOUCH işletim sistemli ve 3 ataşmana sahip Unimog ekipman taşıyıcı**, Temmuz 2024'te yürürlüğe girecek AB araç güvenliği mevzuatının (AB Yönet-

meliği 2019/2144 Genel Güvenlik Yönetmeliği II veya kısaca GSR) gerekliliklerini karşılayan bir araç. Sürücüye daha fazla destek sağlıyor ve tüm yol kullanıcıları için daha fazla güvenlik sağlayabiliyor. Araçta Yan Koruma Asistanı, Ön Koruma Asistanı, Trafik İşaretleri Asistanı, geri görüş kamerası ve lastik basıncı kaybı uyarı sistemi standart. Gele-

cekte Unimog ile birlikte kullanılan ataşmanların neredeyse tamamı yeni UNI-TOUCH işletim sistemi aracılığıyla kontrol edilebilecek.

Yeni UNI-TOUCH işletim sistemi, cihaza özel kontrol panellerinin yerini alabiliyor ve çalışmayı daha ergonomik ve sezgisel hale getiriyor. Orta konsol, daha ince olacak, yanlara ve uzunlamasına hareket ettirilebilecek şekilde yeniden tasarlanmış. Düğmeleri ayrı

ayrı atama ve uygulama profillerini ve yinelenen işlemleri kaydetme yeteneği sayesinde yerden tasarruf etmek için kontrol sayısı azaltılabiliyor. Kullanıcı, ilgili iş uygulamasına uygun ayarları yapmak için 10,5 inç (26 cm) dokunmatik ekranı kullanabiliyor. Esnek bir görüntüleme açısı için ekran döndürülebilir ve eğilebilir. İsteğe bağlı çok işlevli joystick serbestçe atana-bilen kontrollere sahip ve sürücü koltuğundaki

veya ön yolcu koltuğundaki hazırlığa yerleştirilebiliyor. Bu, kullanıcının joystick'i her zaman sağ eliyle çalıştırabileceği ve kolunu kol dayanağının üzerine koyabileceği anlamına geliyor. Aynı zamanda süspansiyonlu koltuğa bağlantı sayesinde joystick otomatik olarak hareket ederek sürücünün ergonomik bir şekilde çalışabilmesini sağlıyor. Yeni işletim sisteminin diğer unsurları arasında alet taşıyıcısındaki klasik

kontakt anahtarının yerini alan başlatma/durdurma düğmesi de bulunuyor. Ayrıca sürücü, ön yolcu ve biçme kapısında yeni kapı kontrol paneleri yer alıyor. ■



eActros şarjda ses bariyerini aşıyor



Mercedes-Benz Trucks geliştiricileri, geçen yıl tanıtılan eActros 600'ün bir prototipini, Würth am Rhein'deki test merkezinde, kendi geliştirdikleri ve bir megavatlık çıkışa sahip bir şarj istasyonunda ilk kez başarıyla şarj ettiler. Sonraki süreçte geliştirme mühendisleri, araç ile MCS standardizasyonunun bir parçası olarak tanımlanan şarj istasyonu arasındaki iletişim arayüzünü test etmeye ve seri üretime yönelik prototip

bileşenleri geliştirmeye devam edecekler. eActros 600'ün seri üretimine 2024 yılı sonunda başlanması planlanıyor. eActros 600, 400 kW'a kadar CCS şarjına ek olarak, tam 1.000 kilowatt'lık megawatt şarjını da mümkün kılacak. Müşteriler bunun için ön ekipman siparişi edebilirler. 600 kilowatt saatin üzerindeki yüksek akü kapasitesi - bu nedenle tip adı 600 - ve şirket içinde geliştirilen yeni, verimli elektrikli tahrik aksı, eActros 600'ün ara şarj olmadan 500

km menzile sahip olmasını sağlayacak. Sürücü molaları sırasında megawatt şarjı olmasa bile aralıklı şarj ile elektrikli kamyon günde 1.000 km'den fazla yol kat edebilecek. Mercedes-Benz Trucks müşterilerinin Avrupa'daki uzun mesafe yolculuklarının yaklaşık yüzde 60'ı 500 km'den kısa olduğundan depoda ve yükleme-boşaltma noktalarında bulunan şarj altyapısı bu durumlar için yeterli olacak. ■



Yeni nesil değiştirilebilir Krone kasalar

Krone, pürüzsüz duvarlı yeni nesil değiştirilebilir DRY BOX çelik kasalarında, daha fazla stabilite, hasara karşı daha fazla koruma, daha kolay kullanım sunduğunu açıkladı. Hasara karşı korumayı artırmak için ön duvar artık hafifçe üst tarafa doğru yerleştirilmiş, böylece viraj alırken bile yeterli alan sağlanıyor. Ayrıca alt kısımdaki çarpışma

koruması 1.300 mm'ye kadar genişletilmiş. Ön ve yan raylardaki yeni kabartma, yapıda daha fazla stabilite sağlıyor ve aynı zamanda çıkartmalar ve kontur işaretleri için daha iyi koruma elde ediliyor. Arka ve ön köşe destekleri de daha sağlam hale gelmiş ve yere kadar uzatılmış. Köşe bağlantı parçaları da değiştirilmiş; artık entegre bir destek bacak dayanağı sunuyorlar.

Özellikle sürücüler, dışarıdan çalıştırılabilen ve el dostu kauçuk kaplamaya sahip, erişimi kolay destek ayağı serbest bırakma özelliğini takdir edecekler. Yaylı plaka ile donatılmış merdiven emniyet aletinin kullanımı da daha kolay. DRY BOX'ların altyapısında da bir şeyler değişmiş: Tünelin yüksekliği 90 mm'den 100 mm'ye çıkarılmış. Krone, pürüzsüz duvarlı çelik

kasasının iç kısmını da geliştirmiş; yeni sürtünme şeridinin her iki tarafında yeni kabartmalar var ve bunlara isteğe bağlı olarak bağlama seçeneği kaynaklanabiliyor. Çok yönlü modüler sistem sayesinde kişiye özel olarak özelleştirilebilen değiştirilebilir bu kasalar, hızlı yükleme döngüleri için arka tarafta rampadan açılabilen, raylı bir döner kapı da bulunabiliyor. ■



Krone - RIO iş birliği

Krone ve lojistik platformu RIO, dijital hizmetlerinin genişletilmesini ilerletmek amacıyla kapsamlı bir iş birliğine karar verdi. Nakliye şirketlerinin treyler verilerini Krone Telematics'ten RIO platformuna aktarmasına olanak tanıyan bu iş birliğinin amacı, kamyonlar ve treylerler arasındaki iletişimi kolaylaştırmak ve sevk görevlileri için rota planlamasını daha

net hale getirmek. RIO, araç üreticisi ne olursa olsun, nakliye ve nakliye şirketlerine tek bir kaynaktan telematik, nakliye yönetimi ve sürücü iletişimi sağlama konusunda uzman. Nakliye şirketleri özellikle RIO'dan kamyonlarının ve Krone Telematics'ten römorklarının birleşik konum verilerini tek bir dijital harita üzerinde filo genel görünümünde görüntüleyebilir veya



bireysel araç konumlarını bir bağlantı aracılığıyla müşterileri paylaşabilirler. RIO CEO'su Jan Kaumanns, "Krone ile birlikte gerçekleştirdiğimiz, donanım yenilemesi olmadan çapraz OEM veri entegrasyonu, gerçek bir katma değerdir

ve nakliye şirketlerine nakliye süreçlerinin dijitalleştirilmesi için pratik bir temel sunuyor. İlgili tüm ticari araç markaları Krone ile platformumuza entegre edildiğinden, bu ortaklık RIO için önemli bir dönüm noktasına işaret ediyor" dedi. ■

Ailenin Yeni Atlasları

yeni
Atlas 11 Ton
Atlas 15 Ton



12 Ton

11 Ton

15 Ton

8,5 Ton

Ekonomi ve performansı bir arada sunan Atlas Ailesi büyüdü!
8,5 ve 12 tonluk modellerin arasına katılan 11 ve 15 tonluk iki yeni üyesiyle Atlas Ailesi, sınıfında tek olan donanım özellikleriyle konforlu bir sürüş sağlıyor.

Hemen bir Otokar yetkili satıcısına gelin, her ihtiyaca uygun çözümler sunan yeni Atlaslarla tanışın!

☎ 444 6857 (444 OTKR) 🌐 www.commercial.otokar.com.tr 📧 /OtokarAS 📺 /OtokarTr 📱 /OtokarTicariAraclar



Elektrikliler gelişiyor

Scania elektrik kamyonunda (BEV), çeşitli kabin alternatifleriyle 64 ton toplam yüklü katar ağırlığına kadar 4x2, 6x2, 6x4 aks konfigürasyonları sunarken, bir dizi PTO çözümüyle de geniş bir uygulama ve operasyon yelpazesine hitap ediyor.

Scania'nın yeni seçenekleri arasında artık ekstra çekiş gücü için iki yeni elektrikli tahrik ve 6x4 boji aks konfigürasyonu da bulunuyor.

Kamyon kullanım ömrü boyunca dayanan yeşil piller de ısıtma ve soğutma yoluyla maksimum verimlilik sağlayacak şekilde tasarlanmış. 29 ton kamyonlar için

520 km'ye kadar, 40 ton kamyonlarda 440 km, 64 ton kamyonlarda 320 km'ye kadar menzil sunan Scania, farklı ihtiyaçları olan müşterilerin kendi özel çözümlerini Scania'da bulabileceklerini belirtiyor.

Ayrıca İsveçli üretici; damperlerin, kanca-kaldırıcıların, beton mikserlerinin ve bir dizi diğer rijit tabanlı uygulamaların, çekiş veya yük taşıma kapasitesinden ödün vermeden özelleştirilebileceğini bildiriyor. Bunun için hidroliklere veya diğer üstyapı imalatçısı ekipmanlarına güç sağlayan bir dizi farklı güç çıkışı çözümleri bulunuyor ve PTO'lar için

elektrik, elektromekanik ve mekanik arayüzler sunuluyor.

Bu arada dağıtım, kentsel ortamdaki belirli inşaat operasyonları ve belediye araçları için Scania, 9 litrelik dizel motora eşdeğer olduğu ifade edilen ve düşük ağırlığı yüksek güç çıkışı, yüksek tork ve iki vitesle sorunsuz güç dağıtımıyla birleştiren EM C1-2 elektrikli tahrik sistemini (285 - 326 Hp) geliştirmiş. İki farklı güç seçeneği sunan bu sistemin tek bir kalıcı mıknatısı ve iki dişlisi var ve sürücülerin elektrikli güç aktarma organlarından beklediği sürüş kolaylığı ve yumuşaklığı sunduğu ifade ediliyor. ■



Elektrikli Scania'lar

Tekerlek konfigürasyonu

A/B 4x2, A/B 6x2, B 6x2*4, A/B 6x4

Toplam katar ağırlığı

64 tona kadar

Aks mesafesi

3250-6350 mm

Kabin seçenekleri

L, P, G, R, S

Elektrikli tahrik

EM C1-2 - 2 hızlı, sürekli 210/240 kW (280/320 Hp)

EM C1-4 - 4 vitesli, sürekli 270/300/330/360/400 kW (360/410/440/490/540Hp)

EM C3-6 - 6 vitesli, sürekli 400/450 kW (540/610 Hp)

Pil kapasitesi

Kurulu 416 kWh veya %75/83 SoC pencereci 624 kWh - 29 t GTW'de 520 km'ye kadar menzil, 40 t GTW'de 440 km menzil ve 64 t GTW'de 320 km menzil

Şarj CCS2 375 kW/500 A DC, 375 kW'ta 85 dakikadan kısa sürede tamamen şarj edilir.

Scania Super ile yakıt tüketimi azaldı

Singapurlu nakliye şirketi SNL Logistics, operasyonlarını geliştirmek için stratejik bir adım atarak 16 adet Scania Super kamyon satın aldı. Süper kamyonları operasyonlara dahil ettikten yaklaşık dört ay sonra yakıt tüketiminde %12-15 oranında bir azalma kaydettiklerini açıklayan SNL Logistics Direktörü Lim Jing He, "Yakıt tüketiminde sadece %5-8 oranında bir azalma bekliyorduk. Sonuçtan çok memnunuz çünkü beklentilerimizi karşıladı, hatta ötesinde. Yakıt tüketimi ile birlikte karbon emisyonunda da

azalma var. Daha yeşil bir geleceğe doğru önemli bir adım attık" dedi. Tüm filonun güvenilirliğinde genel bir artışa da tanık olduklarını ifade eden Jing He, sözlerini şöyle sürdürdü: "Müşteri memnuniyeti bizim için her zaman ana öncelik, dolayısıyla daha az arıza ve daha yüksek çalışma süresi çok önemlidir. Sürücülerimiz kendilerini daha rahat hissediyor ve vites değiştirme konusunda daha az bekleme süresi yaşıyorlar. Yakıt pompası istasyonlarına daha az sefer yapıyor ve daha az bakım gerekiyor." ■



YALNIZCA AKILDAN DEĞİL, KALPTEN DE GEÇER. SCANIA SUPER



Scania SUPER; %8 yakıt tasarrufuyla taşımacılık operasyonlarında tutumlu, 2.800 Nm'ye ulaşan torku ile güçlü, yenilenen aktarma organıyla daha dayanıklı, modüler şasisi sayesinde her iş için uyumlu. Avrupa'da Yeşil Kamyon ödülü ile 9. kez zirvede!

Gelin siz de hem aklınızı hem kalbinizi dinleyin, Scania SUPER'in ayrıcalıklı dünyasını yetkili satıcılarımızda yakından inceleyin.

SCANIA

Eurocargo MLI50 4x4'a Allison 3000

Australya'nın yüksek yangın riski olan bölgelerinde hizmet veren 115 adet Iveco Eurocargo şasili acil durum aracı, özel olarak geliştirilen Allison 3000 tam otomatik şanzımanla donatıldı. Öncesinde Iveco, yüzde 35'e varan eğimli alanlarda yangınla mücadele eden ekipler için en iyi vites konfigürasyonunu sunmak amacıyla bir pilot model üzerinde otomatikleştirilmiş manuel şanzıman ve Allison'un tam otomatik şanzımanı ile testler gerçekleştirerek, sürücü



müdahalesini minimumda tutarak kontrollü iniş yapılabilmesi için aracın hızını azaltmanın yollarını araştırdı. Bu çalışmada Allison; egzoz freni, lock-up ve retarder ayarlarının bir kombinasyonu ile şanzıman kontrol modülünün (TCM) giriş ve çıkış fonksiyonlarını özelleştirdi. Pilot modelin başarısının ardından da tüm araçlara, Allison 3500 şanzımana benzer bir performans gösteren

recek şekilde düzenlen Allison 3000 şanzımanlar entegre edildi. Bu çalışmada dar vites oranından geniş orana doğru yapılan vites oranı değişikliğiyle daha etkili bir birinci vites sağlanırken, aracın performansı daha da optimize edilmiş ve daha iyi sürücü kontrolü talebi karşılanmış. Araç, çok dik yokuşlardan yumuşak bir şekilde inerken sürücüler işlerine odaklanabiliyorlar. ■



IVECO GROUP

Yeni CEO Olof Persson

Iveco Grubu Yönetim Kurulu Bağımsız Direktörü Olof Persson'ın Iveco Grup CEO'su olarak Gerrit Marx'ın yerini alacağı, Gerrit Marx'ın da CNH Industrial'a geri dönerek, mevcut CEO Scott Wine'in yerini alacağı duyuruldu. 1 Temmuz 2024 itibarıyla CEO rolünü üstlenecek olan Olof Persson, kariyeri boyunca ABB, Bombardier Transport, Volvo Aero, Volvo Construction Equipment ve Cerberus Operasyon ve Danışmanlık şirketlerinde yöneticilik yaptı. ■

DAF ile sürdürülebilir filo değişimi

Gaz, gıda, madeni yağ ve kimyasal ürün gibi taşımalarda müşterilerine özel lojistik çözümler sunan Hoyer, filosunu 165 adet DAF XG 480 4x2 çekiciyle yeniliyor. DAF'ın en yeni Gelişmiş Sürüş Asistanı Sistemleri ile donatılacak araçlar Almanya, Hollanda ve Polonya'da konuşlanacak ve Avrupa çapında faaliyet gösterecekler. Karayolu taşımacılığında 1200'den fazla kamyon- dan ve 1700'den fazla yarı römorktan oluşan

filosuna güvenen Hoyer Group'un Avrupa Filo Yönetim Başkanı Rudolf Schumacher, "Bu güvenilir kamyonlar en yeni, en son teknoloji ürünü güvenlik sistemlerine sahip ve sürücülerimiz için lüks ve konforlu bir deneyim sunuyor. Bu araçların HVO ile çalışabilmesi de HOYER olarak gelecek nesilleri gözetmek istediğimiz için daha sürdürülebilir bir geleceğe katkıda bulunma hedefimizi destekliyor. HVO ile sürüş, karbon emisyonlarını



kuyudan tekere %90'a kadar azaltır. Bu yeni DAF kamyon serisiyle müşterilerimize en iyi HOYER tarzında olağanüstü hizmet sunacağız" dedi.

HVO (Hidrojenle İşlenmiş Bitkisel Yağ); %100 yenilenebilir bir alternatif yakıt, biyolojik kaynaklı hammaddelerden, artık ürünlerden ve atıklardan yapılıyor. ■

DFDS filosuna 100 elektrikli kamyon

Danimarkalı nakliye ve lojistik şirketi DFDS, Volvo'ya 100 adet elektrikli kamyon için yeni bir sipariş verdi. İngiltere, İrlanda, Hollanda, Belçika ve İsveç dahil olmak üzere Avrupa çapında dokuz ülkede kullanılacak olan kamyonlar, FH Electric ve FM Electric'in güncellenmiş ve daha enerji tasarruflu modellerinden oluşacak. Daha önce İsveçli üreticiden toplam 125 adet ağır elektrikli kamyon satın alan DFDS, şu anda Avrupa'nın en büyük ağır hizmet elektrikli kamyon filosuna sahip ve 2030 yılına kadar kamyon filosunun en az yüzde 25'inin elektrikli olmasını hedefliyor. ■



2023'te Volvo kamyon satışları

Volvo Trucks, 2023'te 145.395 adet kamyon teslimatı gerçekleştirdiğini (2022'de 145.195 adet) açıkladı. Volvo'nun ilk üç pazarı ABD, Brezilya ve Birleşik Krallık oldu. Elektrikli kamyonunda ise dünya çapında toplam 1.977 adetlik teslimatla, bir önceki yıla kıyasla yüzde 256 artış kaydeden Volvo'nun Avrupa'daki elektrikli ağır hizmet segmentindeki payı yüzde 32,3'ten yüzde 47,2'ye çıktı ve lider konumu sürdürdü. Ürün yelpazesine FH Aero Electric ve tamamen elektrikli aktarma organlarıyla geliştirilen FM Low Entry'yi ekleyen İsveçli üretici şu anda çok çeşitli taşıma görevlerini yerine getirmek üzere toplam 8 elektrikli kamyon modeli sunuyor. ■



Yeni elektrikli hafif ticari için iş birliği

Renault Grubu, Volvo ve lojistik operatörü CMA CGM, bir dizi elektrikli van ve minibüs için yenilikçi, yazılım tabanlı bir platform geliştirmek amacıyla oluşturulan Flexis SAS ortak girişimlerini tanıttılar. Ortaklar, araçların seri üretimine geçmeden önce yapıyı tanımlamak ve güçlendirmek için kendilerine iki yıl süre verdiler. Ortak girişimin doğuşu geçtiğimiz 22 Mart'ta duyurulmuştu. Artık hisseler resmileşti: Renault ve Volvo'nun yüzde 45'er hissesi var, CMA CGM ise kalan yüzde 10'u elinde tutuyor. Resmi tanıtımda Flexis'in yeni CEO'sunun Philippe Divry olacağı ve Krishnan Sundararajan'ın COO görevini devralacağı da duyuruldu. Önümüzdeki birkaç yıl içinde Renault ve Volvo'nun her biri 300 milyon avro yatırım planlarken, CMA CGM'nin

yaklaşık 120 milyon avro yatırım yapması bekleniyor. Flexis SAS'ın genel merkezi Fransa'da olacak ve elektrikli hafif ticariler Renault'nun Fransa'daki Sandouville fabrikasında üretilecek. Gelecekte şehir içi dağıtımda %100 elektrikli hafif ticari araçların kullanılacağı ön görülüyor. Bu nedenle bu yeni ortaklık, rekabetçi bir maliyetle çeşitli farklı gövde tiplerine uyacak, mükemmel modülerlik sunacak ve kaykay tipi yeni bir platform üzerine monte edilecek yeni hafif ticariler geliştirecek. Araçların kablo demetlerinin 800 volt olacağı ve iki tip akü ile sunulacağı ifade ediliyor. Ayrıca bağlantılı hizmetlerle, müşterilerin yaşam döngüleri boyunca güncel araçlara sahip olmalarına olanak tanınacağı kaydediliyor. Renault CEO'su Luca de Meo; yazılım tabanlı ticari araçlar için yerel bir elektrik mimarisi



tasarlamayı amaçlayan ve yüksek seviyede araç kişiselleştirmesi elde edilmesinin hedeflendiği bu projenin son derece yenilikçi bir kapsamı olduğunu, bu araçlar sayesinde bağlantılı araçların şirketlerin verimliliğini önemli ölçüde artırabileceğini ve toplam sahip olma maliyetinin yüzde 30 oranında azaltabileceğini açıkladı. Volvo Başkanı Martin Lundstedt de, "E-ticaret

önümüzdeki yıllarda büyümeye devam edecek; odak noktası sadece kentsel ulaşım değil, aynı zamanda merkezden merkeze ulaşım veya liman lojistiği olmalıdır. Pek çok fırsat görüyoruz. Avrupalı üreticiler olarak sadece anlık değil, uzun vadede de rekabetçi olmamız gerekiyor. Ve bizim piyasa korumalarına ihtiyacımız yok, sadece fikirlere ve tekliflere ihtiyacımız var" şeklinde konuştu. ■



Yenilik şampiyonu

Schmitz Cargobull, 2024'ün TOP 100 Yenilikçisi seçildi. Bu onur, Almanya'da özellikle yenilikçi orta ölçekli şirketlere veriliyor. Yarışmanın organizatörü compamedia adına Viyana Ekonomi ve İşletme Üniversitesi'nden Prof. Dr. Nikolaus Franke ve ekibi, katılımcıların yenilikçi gücünü inceliyor. İnceleme sırasında şu sorular analiz ediliyor: Şirketler yeni ürünler, yeni hizmetler, yeni süreçler ve yeni iş modelleri yaratabiliyor mu? Peki bu başarılar sadece tesadüf mü yoksa yapılandırılmış ve hedefe yönelik bir yaklaşımın sonucu mu? Yeniliklerin ve ürün iyileştirmelerinin piyasada nasıl yer edinebildiği de önemli. Schmitz Cargobull bu bilimsel seçim sürecinde galip gelerek en iyi yenilikçilerden biri olarak seçildi. Schmitz Cargobull AG CEO'su Andreas Schmitz, "Bu ödül, tüm Schmitz Cargobull ekibinin bağlılığını teyit ediyor ve bizi yenilikçi araç konseptleri ve taşımacılık çözümlerine yatırım yapmaya devam etmeye teşvik ediyor" dedi. ■



İtalyan nakliyeciyeye S.KOe COOL filosu

İtalyan nakliye firması LC3, müşterilerine güvenlik, dakiklık ve çevreye duyarlı bir yaklaşımla karakterize edilen yüksek kaliteli nakliye ve lojistik hizmetleri sunma hedefi doğrultusunda Schmitz Cargobull'un tamamen elektrikli S.KOe COOL yarı römorklarını filosuna kattı.

Yeni elektrikli frigorifik treylerler, soğutma için fosil yakıt tüketmiyor ve dolayısıyla CO2 salınımına neden olmuyorlar. Tüm araçlar, CO2 emisyonlarını azaltan çevre dostu bir yakıt olan BIO-LNG ile çalışıyor. Filo, ülke çapında 730'dan fazla mağazası bulunan bir süpermarket zinciri olan Lidl Italia için çalışıyor. S.KOe COOL yarı römork, entegre güç elektroniğine sahip tamamen

elektrikli bir soğutma ünitesi, bir akü sistemi ve bir aks jeneratörü ile donatılmış; bu da onun emisjonsuz çalıştığı anlamına gelir. Elektrikli araç aynı zamanda son derece sessiz, sabahın erken saatlerinde ve akşam geç saatlerde kentsel alanlarda kullanılabilirler.

Elektrikle çalışan S.CU ep85 soğutma ünitesi, dizelle çalışan soğutma ünitesiyle aynı soğutma kapasitesini sunuyor. Yükün emisjonsuz soğutulması ve ısıtılması için tasarlanan bu ürün, 15.800 watt'a kadar soğutma kapasitesi ve 10.500 watt'a kadar ısıtma kapasitesi sağlıyor. Piller dizel deposunun yerini alıyor ve ayrıca ilave bir palet kutusu takma seçeneği sunuyor. Bataryalı ve e-akslı

tamamen elektrikli soğutmalı kasa gövdesinin taşıma kapasitesi, dizel üniteli soğutmalı bir treylerin taşıma kapasitesiyle hemen hemen aynı. Treylerdeki akünün ilave ağırlığı, jeneratörün ortadan kaldırılmasıyla neredeyse tamamen telafi ediliyor.

Elektrikli Schmitz Cargobull aksı, belirli bir hızda ve frenleme sırasında enerjiyi geri kazanarak, soğutma makinesinin çalışma süresini uzatıyor ve akünün elektrik şebekesi aracılığıyla şarj olma süresini kısaltıyor. Sistem, Schmitz Cargobull telematik sistemine tamamen entegre olduğundan akü şarj durumu, kalan menzil, kalan şarj süresi vb. gibi ilgili sistem durumu telematik portalı üzerinden izlenebiliyor. ■



Sağlam, güvenli ve çok yönlü

Pratik S.CF DOCK 20/40, S.CF ALLROUND 20-45 ve S.CF LIGHT konteyner şasisi uzun kullanım ömrü, mükemmel maliyet etkinliği ve kullanım kolaylığı ile intermodal yük taşımacılığında güvenilirlik ve çok yönlülük sunar. Daha fazla bilgi için: cargobull.com/tr 444 62 29

SCHMITZ
CARGOBULL

The Trailer Company.

eCitaro'nun yeni bataryaları BMZ'den

eCitaro'nun yeni nesil bataryaları BMZ tarafından sağlanacak. Daimler Buses ve Polonyalı akü sistemleri uzmanı BMZ, yeni nesil e-otobüs akülerinin geliştirilmesi ve tedariki için stratejik bir ortaklığa girdi. Yeni dönemde BMZ, Daimler Buses ile birlikte elektrikle çalışan otobüslerin gereksinimlerine özel olarak mevcut akü teknolojisini daha da geliştirecek. Daimler basın açıklamasında;

BorgWarner'ın 2023 başlarında piyasaya sürdüğü NMC3 teknolojisinin yerini alan yeni pil nesli NMC4'ün yüksek enerji yoğunluğunu birleştirerek e-otobüsler için daha uzun menzil ve ultra uzun çevrim ömrü sağlanacağını ve yeni pil sisteminin on yılın ortasından itibaren satışa sunulacağını belirtti. Daimler şu ana kadar eCitaro ailesini Alman Akasol aküleriyle donatı-

yordu. Ayrıca BlueSolutions'un LMP bataryası da geçmişte opsiyonel olarak sunulmuştu. BMZ ise 2019 yılından beri Solaris High Energy+pillerinin üreticisi olarak Solaris ile iş birliği yapıyor. Polonyalı şirket, Nisan 2021'de ticari uygulamalara yönelik yeni nesil EV pilini (REESS) duyurdu. Ayrıca Magnus+ adlı yaklaşık 700 kWh'ye ulaşabilen ölçeklenebilir bir çözüm de sunuyor. ■



Anadolu Isuzu Bus2Bus'ta

Anadolu Isuzu, 24 - 25 Nisan'da Berlin'de BUS2BUS Fuarı'nda, yüksek enerji verimliliği, uzun menzil ve düşük işletme maliyetleriyle öne çıkan NovoVolt ve NovoCiti VOLT modelleriyle geleceğe yönelik elektrikli ulaşım çözümlerini sundu. Anadolu Isuzu Genel Müdürü Tuğrul Arıkan, yolcu taşımacılığı için çevre dostu ulaşım çözümlerinin geliştirilmesinin, Anadolu Isuzu'nun temel kaygılarından biri olduğunu belirterek, "BUS2BUS'taki varlığımızla, gelecek için elektromobiliteye ne kadar önem verdiğimizizi ve çözümlerimizin neye benzediğini göstermek

istiyoruz" dedi. Anadolu Isuzu, NovoVolt'u servis ve turizm otobüslerinin yeni standardı olarak niteliyor. 320 kW'lık güçlü bir motor ve 225 km'ye kadar menzil sağlayan 165 kWh'lik bir batarya ile donatılan NovoVolt, 29 yolcuya kadar alan sunuyor ve geniş iç mekanı yüksek seviyede yolcu konforuyla birleştiriyor; orta ve uzun mesafelerde ulaşım için ideal. NovoVolt 2025 yılından itibaren satışa sunulacak ve Anadolu Isuzu'nun orta boy elektrikli otobüs portföyünü genişletecek. NovoCiti VOLT ise kentsel toplu taşımacılığının gereksinimleri için



özel olarak tasarlanmış. Sıfır emisyonu ve yaya güvenliğini artırmaya yönelik AVAS (Akustik Araç Uyarı Sistemi) sistemine sahip bu otobüs, görsel olarak Anadolu Isuzu'nun tasarım felsefesini yansıtıyor. Gelişmiş donanımına sahip NovoCiti VOLT, tahrik

teknolojisi ve akıllı ulaşım sistemleriyle geleceğin ulaşım altyapılarının gereksinimlerini karşılıyor ve çevre dostu bir ulaşım çözümü sunuyor. Model halihazırda çok sayıda Avrupa şehrinde tanıtıldı ve yerel yönetimlerden büyük ilgi gördü. ■

BPW 2024 Road Transport Expo'da

BPW, İngiltere'de karayolu taşımacılarını 4-6 Haziran'da Stoneleigh Park'ta buluşturacak Karayolu Taşımacılığı Fuarı'nda (RTX) yer almaya hazırlanıyor.

Fuarda ürünlerindeki inovasyonları ile öne çıkmayı planlayan BPW'nin sergileyeceği ürünler arasında **ECO Hub sistemi** de yer alacak. Az bakım gerektiren özellikler göz önünde bulundurularak tasarlanan ECO Hub, 'Formula 1 tarzı prensibini' temel alarak tekerleğin tamamının basit ve hızlı bir şekilde çıkarılmasına olanak tanıyor. Hub'ın çıkarılmasının ne kadar kolay ve basit olduğunu göstermek için BPW mühendisleri fuar boyunca canlı gösteriler yapacaklar.

BPW CargoMaster da sergilenecek ürünler arasında. Yükleri güvenli bir şekilde ve doğrudan araç şasisine sabitlemek için tasarlanmış bu kayış kaldırma sistemi, kullanıcı dostu bir sistem, hem palet ağı hem de otomotiv teslimat taleplerini karşılıyor, yükleme ve boşaltma sürelerini azaltarak teslimatların daha hızlı yapılmasını sağlıyor. CargoMaster'ın çok yönlülüğü, hem tek tip hem de alışılmadık şekilli yükler için uygun olduğu ve hem tek hem de çift katlı römorklara takılabileceği anlamına geliyor. Sistem yalnızca hasarlı bir yükün önlenmesine yardımcı olmakla kalmıyor, aynı zamanda sağlık ve güvenlik ihlalleri veya kötü sabitlenmiş yüklerden kaynaklanan kaza riskini de azaltabiliyor. Daha da önemlisi, sürücünün artık römorka tırmanmasına veya yükü sabitlemek için yükün üzerine kayış atmasına gerek yok. Sonradan takılabilen CargoMaster, DVSA yük emniyet kurallarına da uygun.

BPW AirSave lastik şişirme sistemi de fuarda tanıtılacak. Sistem, hareket halindeyken lastik basıncını sürekli olarak



izleyip düzenleyerek yol güvenliğini önemli ölçüde artırıyor. AirSave, seyahat sırasında lastik basıncını takip edip istenilen seviyeye ayarlayarak, aşınmış lastiklerden veya yetersiz şişirilmiş lastiklerden kaynaklanan masrafları azaltıyor.

BPW idem Telematics ile daha verimli filo operasyonları için en ileri çözümleri ve hizmetleri sunan BPW'nin telematik uzmanları da fuarda **Elektronik Fren Performansı İzleme Sistemi (EBPMS)** de dahil olmak üzere telematik ile ilgili her şeyi tartışmak için hazır olacaklar. Hizmet içi frenleme performansını izleme ve gerçek zamanlı veri raporları oluşturma yeteneği sayesinde EBPMS, güvenlik denetimleri sırasında sunulabiliyor ve silindri fren testi yerine kullanılabilir. Filo yönetimini geliştirmek için filo operatörleri, olası frenleme sorunlarını planlı bakım kontrollerinden çok önce tespit ederek sorunların büyüüp uzun süreli arıza sürelerine neden olmasını önleyebiliyor. ■

Isuzu'nun ZF CeTrax lite talebi arttı

ZF'nin hafif ticari araçlar için geliştirdiği CeTrax lite elektrikli merkezi tahriki, bir yıldan kısa sürede bin adetten fazla üretildi. ZF, Isuzu'dan gelen talebin artması nedeniyle üretimdeki artışın planlanandan daha hızlı gerçekleştiğini açıkladı.

CeTrax lite, Isuzu'nun yeni dağıtım kamyonu ELF EV'ye güç sağlıyor.

7,5 tona kadar hafif ticari araçlar için 150 kW'lık bir tepe çıkışına ve 1500 Nm maksimum torka sahip CeTrax lite, içten yanmalı motorlu araçlarda yer alan konvansiyonel şanzımanın kapladığı alan kadar yer kaplıyor. Bu sayede mevcut ticari araç platformları CeTrax lite ile elektrikli hale getirilebiliyor.

"Son mil" teslimatları için kullanılan küçük dağıtım kamyonları, şehir içi otobüsler, limanlarda ve lojistik merkezlerde faaliyet gösteren özel araçlar için aynı potansiyeli sunan CeTrax lite tahrik ünitelerini ZF, Nisan 2023'te üretmeye başladı.

ZF, CeTrax lite'in üretim merkezi Friedrichshafen'da ağır ticari araçlara yönelik CeTrax 2 dual elektrikli merkezi tahrik ünitesinin seri üretimi için de yatırım ve hazırlıklarını sürdürüyor. ■



Cummins'in hibrit madencilik çözümü sahada

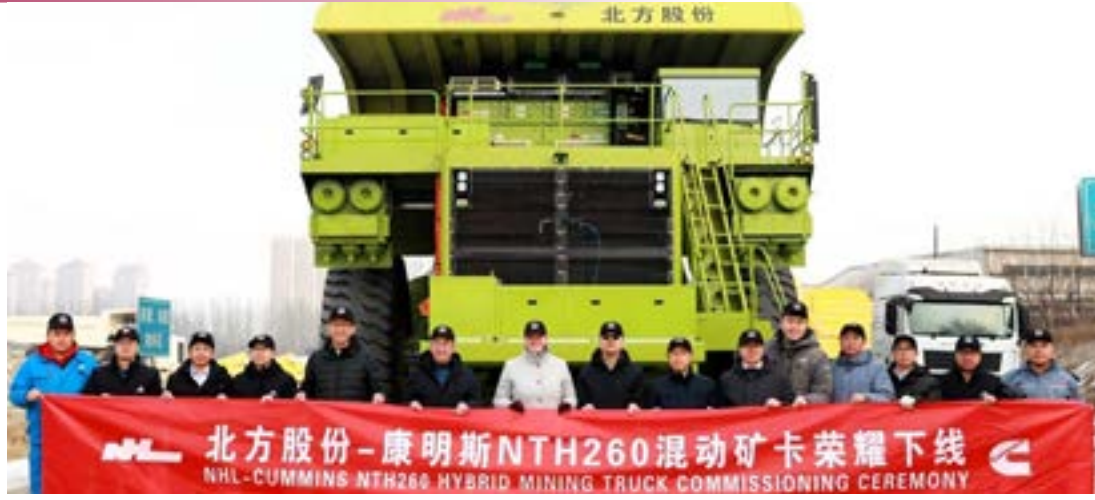

Cummins Inc., Çin'in önde gelen inşaat kamyonu üreticilerinden biri olan North Hauler Joint Stock Co., Ltd. (NHL) ile ortaklaşa dizel hibrit çözümünü devreye alarak endüstriyel müşteriler için karbondan arındırma konusunda ilerleme kaydetti.

220 metrik tonluk yük taşıma kapasitesine sahip bir madencilik kamyonu olan hibrit NHL NTH260, Ocak ayında üretim hattından çıktı ve Mart ayında saha testlerine başlamak üzere Çin'in Baogang Grubuna ait

Baiyun Demir Madeni'ne doğru yola çıktı. Bu araçta bulunan Cummins'in optimize edilmiş hibrit sistemi, kamyonun yüksek basınçlı modüler common rail yakıt sistemi 2.500HP QSK60 motorundan, 2.000HP iki aşamalı QSK50 motora geçmesine olanak tanıdı.

Kamyonun; ilk maliyet avantajları, yakıt verimliliği ve motorun daha uzun hizmet ömrüne dayalı olarak, toplam sahip olma maliyetinde önemli avantajlar sağlanması bekleniyor. İyileştirilmiş yakıt ve-

rimliliği, emisyonlar ve sera gazı azaltımıyla doğrudan ilişkili olan kamyonun gelişmiş hibrit sistemi, gelişmiş akü teknolojisi ve kontrol entegrasyonu sayesinde yakıt verimliliği de %30'a kadar artabilecek.

Çin'in Bautou kentindeki NHL endüstri parkında gerçekleştirilen hizmete alma töreninde Cummins Power Systems Başkanı Jenny Bush, "Köprü teknolojilerini ilerletme ve madencilik müşterilerimize yenilikçi, pratik karbon giderme çözümleri sunma yolculuğumuz-

daki bu önemli kilometre taşına paylaşımdan heyecan duyuyoruz" dedi.

Cummins'in standart motor konfigürasyonları ile taşıma kapasitesi 35 ila 360 metrik ton arasında olan kamyonlar üreten NHL'nin Genel Müdürü Haiquan Guo da, "Cummins ile ortaklığımız 40 yıla yayılıyor ve ekipmanlarımızın hibritleşmesini ilerletmek, küresel çapta madencilerin yararına birlikte neler başarabileceğimizin bir başka göstergesidir" açıklamasını yaptı. ■

Emisyonuz çelik için yeni buluşma 30 Mayıs'ta

SSAB'nin emisyonuz çelik kullanımının işletmelerin rekabet gücünü nasıl güçlendirebileceğinin araştırıldığı yeni web semineri 30 Mayıs'ta gerçekleştirilecek. Etkinlikte, SSAB'nin dönüşümündeki en son planları ve emisyonuz çeliğe yönelik attığı somut adımlar incelenecek ve emisyonuz çelik kullanmaya başlayan bazı müşterilerinden haberler verilecek. Web seminerini 30 Mayıs 10:30 CET veya 15:00 CET tarihinde canlı olarak izlemek ve katılmak için kayıt olmak yeterli. SSAB'den yapılan açıklamada, uzmanlara soru sorma fırsatının da olacağı webinar boyunca ele alacak konular şöyle sıralandı:

Luleå'da elektrik tedariki, Oxelösund'da dönüşüm, Luleå'da son teknoloji ürünü fosil içermeyen çelik üretilen mini değirmen kurma kararı ve daha fazlası dahil olmak üzere SSAB'nin emisyonuz çelik üretimine dönüşümüne ilişkin durum güncellemesi. SSAB Zero üretimi ve mevcut ürün envanteri. Müşterilerin SSAB Zero ile ilgili deneyimleri ve bunun operasyonlarına nasıl katkı sağladığı. Webinarın konuşmacıları SSAB İsveç Çevre Başkanı Jonas Larsson, SSAB Sürdürülebilir İş Başkan Yardımcısı Thomas Hörnfeldt ve SSAB Özel Çelikler Pazar Geliştirme Sorumlusu Johan Andersson. ■

Webinar

Yeni nesil Cummins çözümleri Intermat'ta

Cummins Inc. Paris'te düzenlenen Intermat 2024 fuarında, yeni nesil çözümlerini tanıttı ve otoyol dışı uygulamalar için geliştirilmiş yeni 15 litrelik dizel motorunu piyasaya sürdü.

Cummins, **Yeni Nesil X15 dizel motorun** güvenilirlik sağlarken işletme maliyetlerini ve emisyonları azalttığını ve yakıt verimliliğinde iyileşme sağladığını bildirdi. Bu motor, Cummins'in müşterilere iş ihtiyaçlarına en uygun yakıt tipini seçme seçeneği sunan Cummins HELM platformunun bir parçası.

Yeni Nesil X15; Stage V emisyonları ve ötesi için hedeflenen emisyon normalarını karşılarken, 522 kW'a (700 Hp) varan güç ve 3200 Nm (2360 ft lb) tepe torku sunuyor. 180 g/kWh kadar düşük yakıt tüketimiyle de toplam sahip olma maliyetini ve ömür boyu CO2 emisyonlarını azaltıyor. Bakım aralıklarını 1000 saate kadar

uzatarak servis maliyetlerini ve arıza süresini de azaltıyor. InterMat'ta Cummins, 290 Hp (216 kW) maksimum güce ve 1200 Nm maksimum torka sahip, çok çeşitli otoyol dışı uygulamaları hedefleyen bir hidrojen platformu olan **yeni B6.7H motoru** da sergiledi.



Hidrojen yanmalı motor, günümüzün dizel motorlarıyla aynı şanzımanı, soğutma sistemlerini ve hidrolik sistemleri kullanacak şekilde tasarlanmış; bu, ekipman üreticileri ve hidrojen yakıtlı güç çözümü kullanmaya geçmek isteyen Cummins müşterileri için karmaşıklığı azaltıyor.

Cummins'in Destination Zero stratejisi doğrultusunda Accelera by Cummins de **150 kW'lık yakıt hücreli motoru** InterMat'ta sergiledi. Bu yenilikçi motor, zorlu görev döngülerine sahip mobil inşaat uygulamaları ve/veya temiz taşınabilir enerji üretimi gereksinimleri için ideal bir çözüm.

Accelera, temiz enerji çözümlerine geçiş yaparken müşterilerine sunduğu ürünler arasında **yeni nesil BP97E lityum iyon pil** de yer alıyor. InterMat'ta sergilenen BP97E batarya, elektrikli araç uygulamaları için tasarlanmış ve olağanüstü enerji yoğunluğu sunarken, ağırlığa duyarlı çözümler ve uyarlanabilir montaj seçeneklerine ihtiyaç duyan müşterilere de hitap ediyor.

Ayrıca Accelera, tek sargılı, kalıcı senkron mıknatıslı doğrudan tahrikli motor olan **ICS2016 NextGen motoru**



da Paris'te tanıttı. Yüksek performanslı cer motorları için özel olarak geliştirilen bu NextGen motor, geniş bir çalışma aralığı yelpazesinde %97'lik verimlilik sağlıyor.

InterMat'ta ayrıca **NPROXX Hidrojen tankları** da yer aldı. Bu depolama tankları, kapasiteyi ve çalışma aralığını en üst düzeye çıkarmak için 700 bar'a kadar basınç kapasitesine sahip. ■





Kuzey Amerikan'ın 9 metrelik elektrikli

Kanadalı Letenda'nın Kuzey Amerika'nın kış koşullarına özel olarak optimize ettiği yeni 9 metrelik Electrip sıfır emisyonlu otobüsünün Fransa merkezli Forsee Power'ın akü modülleriyle donatılacağı duyuruldu. Electrip'te 300 km'ye kadar menzile izin veren 308 kWh'lik kullanılabilir enerji kapasitesi sağlayan 4 Zen 82 Plus paketi yer alacak. Şarj süresi

150 kW DC'de 2 saat. Model, tüm iklim bölgelerinde verimli bir şekilde çalışacak şekilde tasarlanmış yüksek performanslı sıvı termal yönetim sistemine sahip. NMC lityum iyon hücrelerinin kullanılması, Zen Plus'ın 5.000 şarj döngüsüne kadar bir yaşam ömrüne sahip. Forsee Power, Zen Plus pil sisteminin R100-3 sertifikasını aldığını ve

Buy America gereksinimleriyle tamamen uyumlu olduğunu belirtti. Electrip'te alçak zemin tasarımı kabin zemin alanını maksimuma çıkarıyor. Arka aks yönlendirmesiyle yüksek manevra kabiliyeti sunan araçta, gelişmiş sistem, arka tekerlekleri ön tekerleklerin tersi yönde yönlendirerek dönüş çapını küçültüyor ve manevra yapmayı kolaylaştırıyor. Araç ağırlıklı olarak

alüminyumdan yapılmış ve havacılık endüstrisinden ilham alan modüler bir yapıya dayanıyor. Seçilen konfigürasyona bağlı olarak 24'ü oturan yolcu ve 6'ya kadar tekerlekli sandalye dahil olmak üzere 45 kişiye kadar kapasite sunan Electrip, en yeni akıllı ve otonom araç teknolojilerinin entegrasyonunu kolaylaştırmak için tasarlanmıştır. ■

Actros L için ProCabin seçeneği

Mercedes Actros L yakında ProCabin seçeneği ve iyileştirilmiş aerodinamik özelliklerle satışa sunulacak. eActros 600 elektrikli kamyonun ilham alan, içten yanmalı kamyonlar için farklı bir kabin seçeneği olan ProCabin konsepti; 80 mm daha uzun ön uca, daha fazla aerodinamik özelliğe sahip ve % 3'e kadar yakıt tasarrufu vaat ediyor. Araçta optimize edilmiş hava akışı için neredeyse hiç boşluk kalmamış. Uzatılmış yan deflektörler, kamyon ile bağlı yarı römork arasında iyi bir geçiş sağlamak için yelken gibi tasarlanmış. Motor bölmesini dış hava akışından ayırmak için çeşitli contaların kullanılması

aerodinamik konsepti tamamlamış. Aracın içindeki ve dışındaki tüm aydınlatmalar LED. Maksimum aydınlatma performansı için Matrix LED farlar da opsiyonel sunuluyor. İç mekanda, Stream, Big veya Giga Space olmak üzere üç model bulunan ProCabin, optimize edilmiş koltuk ısıtması, yeni premium düz dokuma koltuk kılıfları veya tam çitallı çerçeveli ranzalar ve yeni, kalın premium şilte gibi çok sayıda konfor özelliği sunuyor. Mercedes-Benz Trucks, aerodinamik optimizasyonun yanı sıra üçüncü nesil 12,8 litrelik OM 471 dizel motorla yeni Actros L'nin verimliliğini daha da artırıyor. ■



Elektrifikasyonun geleceğine yön veriyoruz.

Sıfır emisyonlu taşımacılığa yönelik talebin arttığı günümüzde filolar, performans, verimlilik, sürücü konforu ve kontrolünden ödün vermeden daha çevre dostu, daha sessiz araçlar talep ediyor. Bu doğrultuda Allison, 8,5 ton'dan 13 ton'a kadar Brüt Aks Ağırlığı Kapasitesine (GAWR) sahip araçlar için eksiksiz bir elektrikli tahrik sistemi olan eGen Power™ ürün gamını sunuyor. Çeşitli güç kaynaklarıyla çalışabilen tam entegre elektrikli akslarımız, maksimum performans, ivmelenme, verimlilik ve alan kazanımı sağlamak üzere tasarlandı. Standart bileşenleri kullanan bu e-Akslar, mevcut şasi ve araç sistemlerine kolaylıkla entegre edilebiliyor. eGen Power'ın paralel dişli yapısı, gelişmiş verimlilik ve performans sunarak daha uzun menzil ve daha fazla güç sağlıyor. Elektrikli aksların otobüs ve kamyonlarda sağladığı avantajlar hakkında daha fazla bilgi almak için Allison ile iletişime geçebilirsiniz.



allisontransmission.com

© 2024 Allison Transmission Inc. Tüm hakları saklıdır.

eGen Power™ 85S / 100S / 130S

Kamyon bayramı



İl Türkiye'yi dolaşan Renault Trucks Fest'in bir durağı da Gaziantep oldu. Gaziantep'teki etkinlik kapsamında Silahtaröğlü Gaziantep Renault Trucks Bayi'nin resmi açılışı yapıldı. Renault Trucks Fest 2024 etkinlikleri ve 2024 model T, C, K, D modelleri Silahtaröğlü'nün açılışına renk kattı. Renault Trucks ile ağır ticari araçlar sektörüne yatırım yapan Silahtaröğlü, 3.500 m² açık olmak üzere toplam 7.000 m² alana sahip tesislerinde satış ve satış sonrası hizmetleri sunuyor, markanın bölgeki varlığını güçlendiriyor.



Renault Trucks, 2024 model çekici ve kamyonlarını tanıtmak, müşterileri ve taşımacılık sektörü temsilcileri ile satış ve servis merkezlerinde buluşmak için yılın en kapsamlı ilk etkinliğini gerçekleştirdi. Bu kapsamda uluslararası ve uzun yol için T ve T High, şantiye için C, ağır çalışma koşullarına sahip şantiye ve hafriyat alanları için K, yurt içi taşıma ve dağıtım için D Serisi kamyon ve çekicilerin en yenileri, müşteri ilişkilerini şenliğe çeviren Renault Trucks Fest 2024 organizasyonunda yerlerini aldılar.

Renault Trucks, 2024 model çekici ve kamyonlarını tanıtmak, müşterileri ve taşımacılık sektörü temsilcileri ile satış ve servis merkezlerinde buluşmak için yılın en kapsamlı ilk etkinliğini gerçekleştirdi. Bu kapsamda uluslararası ve uzun yol için T ve T High, şantiye için C, ağır çalışma koşullarına sahip şantiye ve hafriyat alanları için K, yurt içi taşıma ve dağıtım için D Serisi kamyon ve çekicilerin en yenileri, müşteri ilişkilerini şenliğe çeviren Renault Trucks Fest 2024 organizasyonunda yerlerini aldılar.

Renault Trucks Fest 2024'te Renault Trucks Türkiye yö-



neticileri ile bayileri, müşteri ve potansiyel alıcılarla Keşan, Bursa, Bolu, Mersin, Adana, Gaziantep, Kayseri, Konya, Ankara, İzmir, Denizli ve Antalya'da biraraya geldi. Bu etkinlikler aynı zamanda açılış, teslimat ve teknik anlatımlarla birleşti. Tanıtılan ürünler T 480 ve T High Turbo Compound 480, K 520 B P 8x4 Extrem, D Wide 460 4x2, D 280 6x2 ve 4x2'ler oldu.

Ürün ve hizmet yelpazesi geniş

Türkiye pazarında 16 ton ve üstünde çok geniş bir ürün yelpazesi olan Renault Trucks, araçlarını çeşitli motor gücü ve dingil açıklığı, kabin seçenek-



leri ve ek donanımlarla sunuyor. Araçlarla birlikte satış sonrası hizmet paketleri, Optifleet ve Predict öngörülü bakım anlaşması ve finansal destek de sağlanıyor.

Renault Trucks, 2024 model yılı ürünlerinde konfor ve ergonomiyi daha ileri taşımak, yeni regülasyonlara uyum için yenilik ve değişiklikler yaptı. Bu değişiklikler kabin içi donanımların optimize edilmesini ve yol güvenliğini artıran gelişmiş sürücü destek teknolojilerini içeriyor.

Yenilikler

Renault Trucks; T, T High, C, K ve D modellerini yeni güvenlik özellikleriyle donatırken hem direksiyonda hem de molalarda daha fazla konfor için kabin donanımlarını yeniden tasarlanmış.

Tamamen yenilenmiş Renault Trucks sürücü kabini; yeni lo-

golar, yeni aynalar, ön ve yan radar, lidar ve kamera sistemleri, ileri bilgi ve bağlantılılık ihtiyaçlarına cevap veren ekran sistemlerine sahip.

T, T High, C modellerinde üç yönde ayarlanabilen bir direksiyon kolunu bulunuyor. Bu, sürücülerin vücut şekillerine ve tabii ki kişisel tercihlerine göre kendilerine en uygun sürüş pozisyonunu seçebilmelerini sağlıyor. Direksiyon kolunu, direksiyon simidinin hem konumunu hem de eğimini ayarlayan tek ayakla çalıştırılan pedal kullanılarak ayarlanabiliyor. Direksiyon simidindeki iki el ile ayarlama ve anında kilitleme sayesinde hassasiyet ve güvenlik garanti altına alınıyor.

T, C, K serilerinde 12 inçlik ana dijital ekrana sahip gösterge paneli, uygulamalara hızlı erişim için çok fonksiyonlu ikincil bir dokunmatik ekranla



2023 yılını PSA International ile kurduğu ortaklıkla kapatan Alışan Lojistik ve Renault Trucks, 2024 yılının ilk büyük adetli çekici alım satım kontratlarından birine imza attı. Bu kapsamda Alışan filosu 150 adet Renault Trucks T 480 çekici ile güçleniyor. Alışan Lojistik, son alımıyla Türkiye'deki en geniş Turbo Compound teknolojisiyle donatılmış filoya sahip firma oluyor.

Yeni satın alınan araçların 60 adedinin teslim edilmesi nedeniyle düzenlenen törende; Alışan Lojistik CEO'su Damla Alışan, PSA BDP'nin CEO'su Chee Foong Wan ve Genel Müdürü Yardımcısı Hector Gonzales ile Renault Trucks Türkiye Başkanı Sebastien Delepine biraraya geldiler.

Damla Alışan, "2022 yılında yaptığımız 70 adet Renault Trucks T480 araç alımının ardından memnuniyetimiz doğrultusunda 2024 yılında 150 çekiciyi daha filomuza katma kararı aldık. Turbo Compound motor teknolojisi, bir yandan sürdürülebilirlik ve karbon ayak izimizin azaltılması açısından önemli bir fark yaratırken, diğer yandan sunduğu daha düşük yakıt tüketimi sayesinde kısa ve uzun vadeli işletme maliyetlerimizi düşürecek" dedi.

Alışan Lojistik, Renault Trucks'ın Optifleet Filo Yönetim Sistemi'nden de yararlanıyor. Üç ayrı modül ile araçlarını uzaktan takip edebiliyor. Araç konum ve teknik bilgilerine ulaşıyor, takograf verilerini uzaktan indirebiliyor, sürücüler arasında karşılaştırma yaparak yakıt tüketiminde iyileştirme yapabiliyor.



Turbo Compound teknolojisi etkinlik gündeminde.

Renault Trucks T, T High ve C modelleri opsiyonel olarak önemli ölçüde yakıt tasarrufu sağlayan Turbo Compound teknolojisine sahip DE13 TC motor ile donatılıyor.

Bu teknolojiye turbo şarjın aşağı akışına yerleştirilmiş ek bir türbin, egzoz gazlarında kalan enerjiyi mekanik enerjiye dönüştürüyor. Bunu motor torku şeklinde krank miline iletiyor.

Turbo Compound, daha düşük motor hızlarında, daha yüksek tork seviyelerine ulaşılmasını sağlıyor. Otoyolda, hız sabitleyici altında ve yokuş yukarı sürüşlerde vites küçültmeye gerek kalmadan sabit hız korunabiliyor.



tamamlanmış. Sürücüler, ana ekran ve ikincil ekran işlevleriyle telefon görüşmelerini ve müzik kontrollerini en güvenli şekilde çalıştırmak için direksiyon simidi üzerindeki kumandaları kullanabiliyor.

Sürüş destek teknolojisi

2024 model Renault Trucks araçlar gelişmiş sürücü destek teknolojilerine ve en etkili acil fren sistemlerine sahip. Araçların her yerinde sürücünün görüş alanını artıran radarlar ve kameralar bulunuyor. Sürücü ekranda navigasyon ve kamera görüntülerine ek ve opsiyonel olarak, treyler bağlantısı sırasında aracın çevresini, yükünü veya beşinci tekerleği izleyebiliyor, bunun için araca beş adede kadar kamera eklenebiliyor. Sürücüler, kamyon ve treylerdeki lastik basınç seviyeleri hakkında otomatik olarak bilgilendiriliyor.

Araçlarda ayrıca hız sınırını algılayan ve bu sınırı aşan sürücülere uyarı kameralı hız uyarı sistemi (ISA) de bulunuyor. Bu sayede kaza ve ceza alma riskleri önleniyor.

Son olarak, yakıt tüketimini ve CO2 emisyonlarını azaltmak için araçlarda Harita Tabanlı Optivision sistemi bulunuyor. Optivision, topografik verileri yol bilgisayarına aktarıyor ve sürücünün yol boyunca vites değiştirme aralıklarını optimize ediyor.

Optifleet filo yönetimi yazılımının Check ve Map modülleri ise sürüş şeklini kontrol ve



optimize ediyor, yolculukları daha da verimli bir şekilde planlamaya olanak sağlıyor. Yeni modellerde; GSR sürücü ekranında görülür ön yan radar ve kamera, İSA trafik işaretleri-

ni algılama, ESS acil fren ışığı, TPMS lastik basınç ve sıcaklık izleme, DDAW sürücü yorgunluk algılama gibi sürüş destek ve güvenlik sistemleri de yer alıyor. ■



Yurt içi dağıtım ve taşımaya Renault Trucks D Serisi

Renault Trucks D Serisi, faaliyet gösterdiği alanda daha fazla performans ve çekiş gücü isteyen yurt içi taşımalar için önerilen, müşterilerine işlerine göre farklı faydalı şasi boyu ve yüksek motor gücü seçenekleri sunan bir kamyon serisi. Geniş kabinli ve otomatik şanzımanlı olan kamyonlar, dağıtım ve hizmet alanında pazarda yeni standartların oluşmasına öncülük edecek özelliklerdedir.

Renault Trucks D, vites değişimlerinde hız ve esneklik hedefiyle segmentinde tam otomatik şanzıman donanımı ile sunulan tek araç. Motor ve egzoz freninin birlikte sunulması, daha iyi frenleme performansı sağlarken düşük devirlerde en yüksek tork kapasitesi ile yakıt tasarrufunu destekliyor. Pnömatik süspansiyon sayesinde yükleme veya boşaltma sırasında ayarlanabilir araç yüksekliği konforlu sürüşü mümkün kılarken, daha sağlam şasi yapısı ve yüksek taşıma kapasitesi sunuluyor.

4x2 ve 6x2 versiyonları ve kamyon römork olarak kullanılmasını sağlayan ön donanımı ile Türkiye pazarına sunulan D kamyonlar, daha iyi sürüş konforu ve daha iyi manevra kabiliyeti ile sürücü konforunu da artırıyor. Yüksek kapasiteli yakıt deposu ile de uzun mesafeli yolculuklar sağlanıyor. ■

ZF. Güvenilir yedek parça.

Sağlam ürünler. Orijinal Ekipman Üreticisi (OEM) kalitesi. Alman teknolojisi.

Ticari araçlar için geniş ürün yelpazesi sunan, güvenilir markalarımız LEMFÖRDER, SACHS, TRW ve WABCO en kaliteli ve güvenilir hizmeti temsil etmektedir. www.zf.com/tr

Fren bileşenleri



Fren kaliperleri



Fren diskleri



Kabin sönümleyicileri ve amortisörler



Fren balataları



DMF

Debriyaj baskısı

Şanzıman yağları ve bileşenleri



Yatay şaft



ZF Ecofluid



Hava kurutucu

Bilgilendirme ekranı



TEBS-E

iEBS



Direksiyon ve süspansiyon bileşenleri



Elektrikli aktarma organları



Akslar



Kamyon ve Treylar Telematiği



AFTERMARKET

LEMFÖRDER SACHS TRW WABCO

Yeni Yalçın Yeni lowbedler

Yeni Yalçın Trailer 3PAUZ model yarı römork pandle (sarkaç) akslı, uzar kısalır şasisi yüke uygun uzunluk için esneklik sağlıyor. Sökülebilir deve boynu sayesinde yarı römorkta yüklemeye kolayca yapıyor. 3 akslı bu yarı römorkun katar ağırlığı eşleştiği çekicinin aks sayısına göre değişiyor.

Gabari dışı yüklerin taşınmasına yönelik yarı römorkları ile tanınan Yalçın Dorse; ürünleri, üretim altyapısı, kapasitesi ve kalitesi ile birlikte kurumsal yapısını da geliştirerek yoluna devam ediyor. Bu ilerlemede yurt içi ve ihracat pazarlarındaki gelişmelere uygun adımlar birbirini bütünlüyor. Firma 2024'ün ilk geniş katılımlı müşteri buluşmasında, davetlilere üstünde firmanın yeni adı ve ambleminin yer aldığı iki yeni ürün sergiledi. Bu ürünlerden pandle (sarkaç aks) akslı lowbed, firmanın ürün yelpazesi içinde çok daha

özel ve ağır yükleri taşıyacak lowbedlerin yer alacağını ve yeni bir dönemin başladığını işaret ediyor.

Yeni ürünler yeni isimle 6 Nisan'da Tuzla'da gerçekleşen etkinliğe, ağır nakliyeciler ve treyler sektörü temsilcileri ile firmanın yıllar içinde yurt içi ve ihracat pazarlarındaki başarısı ve gelişmesine tanık olan davetliler katıldılar. Etkinlikte pandül akslı, açılır kapanır şasi- li 3PAUZ model lowbed ve dümenlenir akslı, korozyona karşı özel olarak ön duvar direnci artırılmış standart 3 akslı yarı römork, Yalçın Treyler adı ve yeni

logo ile tanıtıldı. Bu tanıtımın ardından yarı römorklar dünya tanıtımı için Tuzla'dan Paris'e yollandı. 24-27 Nisan'da da Intermat Fuarı'nda Yalçın Treyler, yeni ürünleri ve yeni kimliği ile ihracat pazarlarındaki müşterileri ve potansiyel alıcılarıyla buluştu. Intermat, Avrupalı ülkeleri ile birlikte Afrika ülkeleri, özellikle de Francophon Afrika ülkelerinde etkinlik gösteren inşaat ve yatırım firmaları, iş adamları ve nakliyecilerin takip ettiği bir etkinlik.

Adım adım gelişme

Yalçın Treyler'in yeni lowbedleri firmanın adım adım geliş-

tirdiği modüllere, teknolojik özellikler ve yeni modülerin eklenmesi ile oluşmuş. Sökülebilir deve boynu, kendini ağır yük koşullarında kanıtlamış uzar şasi platformu, bu platformu tamamlayan yük bağlama unsurları, son olarak pandle (sarkaç) aks sistemi ile tamamlanmış. Yeni logolu ikinci ürün dümenlenir akslı, korozyona karşı özel olarak ön duvar direnci artırılmış standart 3 akslı yarı römork. Bu yarı römork, üstüne eklenen platformu ve dümenlenir aksları ile çok amaçlı kullanıma uygun ve taşımacılara çalışma esnekliği sağlıyor.

Yalçın Treyler Satış Müdürü Selman Şentürk, konuyla ilgili açıklamasında şunları söyledi; "2024 yılı ve sonraki dönem için yaptığımız hazırlıkları, yurt içi ve ihracat pazarlarında sektörümüze, müşterilerimize sunuyoruz. Yılın ilk müşteri buluşması ve uluslararası fuar katılımımızla yeni adımımız ve logomuzla müşterilerimizi tanıştırdık.

Yalçın Treyler ürün yelpazesi içinde 3 akslı ürün grubuna 2 yeni üye dahil oldu. 3PAUZ kodu ile yer alan yeni standart lowbed, teknik özellikleri ile lowbed kullanıcılarının ihtiyaçlarına gelişmiş çözümler sunuyor. Bu ürünün temel aks ve şasi yapısı diğer ürünlerden farklı. Bu farka bağlı olarak deve boynu, platform şasi yapısı ve aksesuarlarda da değişiklikler yapıldı.

Yeni aks sistemi, tasarım ve üretim, süspansiyon ve yönlendirme sisteminin bağlantıları açısından özel bir çalışma ve deneyim gerektiriyor. Sağladığı avantajlar açısından müşterimizin özellikle yüksekliğe duyarlı yükleri için uygun. Bu ürünle ihracat pazarlarında gelen taleplere de cevap vermiş oluyoruz. Önümüzdeki dönemde bu yapıdaki ürünle-

rimizin toplam üretimimiz içinde %30'luk bir paya sahip olacağını ön görüyoruz. Yurt içi müşterilerimizin de bu tür yeniliklere ihtiyacı ve talepleri var. Bu talebe cevap vererek gelişime katkı sağlayacağız.

Yeni üründe her pandle aks ve her süspansiyon sistemi şasiye bağımsız olarak bağlı. Bu özellik her tekerlek grubunun bağımsız olarak çalışmasını sağlıyor. Bağımsız çalışma yol yüzeyinin değişkenliğinden kaynaklanan, şasiye yansıyan yük dağılımı değişikliklerini en aza indiriyor. Aracın yol tutuş ve manevra kabiliyetini artırıyor. Dönüş zorlanmalarının lastikler, aks ve aks bağlantılarına yaptığı etki azalıyor, bakım onarım gereklerini azaltıyor." ■



Yalçın'ın yeni ürün ve isim tanıtımı toplantısına ağır yük taşımacıları ve sektör temsilcileri katıldılar.

Firma, müşterileri ve sektör tarafından yeni dönemde Yalçın Dorse ismi yerine, Yalçın Trailer ismi ile anılacak.



Yeni isim yeni kimlik

Yalçın Dorse markası ile tanınan firma, önümüzdeki dönemde yurt içi pazarda Yalçın Treyler, dış pazarlarda Yalçın Trailer ismi ile yer alacak. Yeni marka ile birlikte firma amblem ve logosu da yenilendi. Yeni marka ve logo ilk olarak Yalçın Treyler'in yeni ürünü; her biri bağımsız süspansiyonlu, dümenlenme özelliğine sahip 3 akslı, açılır kapanır lowbedi üstünde yerini aldı.

Amblemdede yer alan anka kuşu, hem doğu hem batı mitolojisinde kabul edilmiş, kendini sürekli yenilemesi ve yeniden doğuşun, sabrın, dikkatin, odaklanmanın sembolü. Anka'nın gövdesinde "Y" stilize edilmiş durumda. Kanatlar, firma içindeki iş bölümünü, yükseliş, güç, esneklik ve uyumu anlatıyor.

2024 yılı ile birlikte yeni adını ve logosunu müşterileriyle tanıştıran firmanın yöneticileri, "Bu sadece bir amblem ve logo değişikliği değil, firmamızın geldiği gelişme aşamasının ve kültür değişikliğinin de bir ifadesini oluşturuyor. İhracat pazarlarında Yalçın Trailer olarak adımımızın küresel terminoloji ile daha iyi anlaşılmasını sağlayacak. Dorse, treyler kullanımı ile Türkiye'nin tanışması sırasında harf değişikliği ile terim olarak yerleşmiş bir marka ismi" dediler. ■



Otokar dörtledi!



Genişleyen Atlas kamyon ailesinin tanıtımı yurt içi ve yurtdışı bayilerin de katıldığı bir toplantı ile Rahmi M. Koç Müzesi'nde gerçekleşti.

Tanıtımda Genel Müdür Yardımcısı Kerem Erman, Ticari Araçlar Yurt İçi Pazarlama ve Satış Direktörü Murat Tokatlı, Ticari Araçlar Pazarlama ve Satış Destek Müdürü Tarkan Burak ve Kamyon Satış Müdürü Emre Sarp ile birlikte tasarım, üretim ve satış yetkilileri yer aldı.

Atlas; 8,5-11-12-15 ton

Otokar, Atlas markası ile girdiği hafif kamyon sektöründe aşamalı ilerlemesini sürdürüyor. Atlas kamyon ailesinin 8,5 ton ve 12 tonluk modellerine 11 ve 15 tonluk yeni Atlas kamyonlar eklendi. Ürün çeşitliliği ile birlikte satış ve satış sonrası ağımlı da güçlendiren Otokar, Türkiye pazarında başlattığı bu gelişmeyi Doğu Avrupa ülkelerinin önemli bir bölümünü ve İspanya'yı kapsayan yeni ülkelerle genişletti.

Dünden bugüne

Otokar, Atlas hafif kamyon serisinin ilk tanıtımını 2013 yılında 8,5 ton yüklü ağırlık ve 2 farklı şasi uzunluğu ile yaptı. Atlas ile birlikte Türkiye ticari taşıt pazarı da Çinli Foton ile

tanıştı.

Atlas kamyonlar; Cummins motor, ZF şanzıman ve ağır kullanım koşullarına uygun şasi özellikleri ile hizmet ve ağır işlerin hafif kamyonu olarak işe başladılar.

2017, pazarda ve Otokar üretim hattında kendine yer açan Atlas'ın Euro 6 normu ile kalıcı olduğunu gösterdiği yıl oldu.

2020, ağır yüklerin altından kalkan Atlas'nın yeni kabin ve yeni sürüş donanımları ile modernleştiği, zamanın gereklerini fazlasıyla yerine getiren, sürücüsüne daha fazla destek olma yolunda donandığı yıl oldu.

2022'de daha ağır yüklere talip olan Atlas, "Atlas D" ile 3 akslı ve 12 ton yüklü ağırlığa sahip olarak yeni bir başlangıç yaptı.

2024 de Atlas'ın çeşitliliğini artırıp, 15 ton yüklü ağırlığa terfi ettiği yıl oldu. Bu terfi ile Atlas dörtlü bir ekip olarak; 8,5, 11, 12 ve 15 ton yüklü ağırlıkla yeni bir basamağa yerleşti.

Atlas Biraderler

Türkiye'ye 8,5 tonluk 4x2 modeli ile dünyanın yükünü taşımak üzere giren Atlas, pazara girişinden bugüne geçen 11 yıllık sürede zamana ve dağıtım kamyonlarında ortaya çıkan eğilimlere uyarak çeşitliliğini artırdı. Bugün 2 akslı 8,5 ve 11 tonluk ve 3 akslı 12 ve 15 tonluk Atlas kamyonlar 8 ve 10 lastikli olarak çok kardeşli bir aile oluşturdu.

Genişleyen aile, Atlas'ın Türkiye pazarındaki etki alanını artıracak; özellikle dağıtım,

lojistik, orta ağırlıkta yüklerin taşınmasında, kent içinde vinç, platform, atık toplama ve taşıma ve destek hizmetlerinde onu yeni müşterilerle buluşturacak ve hitap ettiği sektör sayısının artmasına imkan sağlayacak.

Her yenilikte yeni müşteri gruplarına ve yeni alanlara yönelen Atlas'ın yüklü ağırlığı artarken, temel teknik özelliklerinin; motor, aktarma organlarının benzerliği de satış sonrası hizmet etkinliğine katkıda bulunacak.

Yeniler

Düşük yakıt tüketimi ve düşük işletme giderlerinin yanında yüksek performansı ile verimli bir taşımacılık deneyimi vadeden yeni Atlas kamyonlar; kaldırım aynaları, telefon tutucu, güçlü klima, dijital takograf, dokunmatik aydınlatma gibi donanımlara sahip. Araçlarda sürücü konforu da artmış, havlı sürücü koltuğu standart. Ön-arka disk frenler, EBS,

LDWS, AEBS, ESC ve ACC gibi gelişmiş güvenlik ve sürücü destek sistemleri ile yüksek güvenlik sunan Atlas kamyonlarda, ayrıca kataforez şasi kaplama ile uzun ömürlü koruma sağlanarak dayanıklılık daha da artırılmış.

Otokar, Atlas müşterilerine 4 yıl/sınırsız km garantisi sunuyor. Bu uzun ve sınırsız km garantisi Atlas'ın sağlamlık ve dayanıklılık konusunda iddiasını ortaya koyuyor.

Otokar Atlas ailesinin 4x2 çekişli yeni üyesi Atlas 11'in sınıfındaki en yüksek azami yüklü ağırlık ve faydalı yük kapasitesi ile fark yaratacağı ifade ediliyor. Ağır yüklerin güvenle taşınmasını sağlayan araç, uzun ve kısa şasi seçenekleriyle satışa sunuluyor. Yenilenen iç kabiniyle sürücüyü geniş ve konforlu bir ortam sağlayan Atlas 11, dar sokaklara kolaylıkla girmeyi sağlayan uygun boyutlarıyla da yüksek tonajlı yüklerin hızlı ve kolay taşıyacak.

Üç akslı Atlas 3D – 10 Lastik

de ailenin en büyüğü olarak standart kliması, ferah ve modern iç kabiniyle sürücü dostu deneyim sunacak bir kamyon. Üç dingilli Atlas kamyonlarda dingil kaldırma düzeneği imalattan standart.

Beş kamyonlardan biri

Genel Müdür Yardımcısı Kerem Erman, kamyonunda 2013'te Foton ile gerçekleştirilen iş birliği çerçevesinde araçları Türkiye pazarına uygun hale getirerek üretim yaptıklarını; 10 yılın üzerinde bir süredir pazarda yükselen bir başarı elde ettiklerini belirterek, "Türkiye'nin en köklü ticari araç üreticilerinden biri olarak kamyon pazarındaki iddiamızı arttırıyoruz. Dayanıklılığı, düşük işletme giderleri ve donanım özellikleriyle öne çıkan Atlas'ın satışlarını son 4 yılda 3 katına çıkardık.

2023 yılında Atlas'ın da içinde bulunduğu 16 ton altı kamyon pazarı yüzde 5 büyürken Otokar'ın satışları yüzde 44 arttı. 2023 yılında satılan yaklaşık

11 ve 15 tonluk yeni Atlas kamyonlar, lojistik ve dağıtım taşımaları ve orta ağırlıktaki yüklerin şehirlerarası taşınması ile birlikte kent içi vinç, platform, atık toplama ve taşıma ve destek hizmetlerinde kullanılacaklar.

Atlas 3D versiyonları da ihracat pazarlarını Türkiye'de oluşturulan üçüncü aks çözümü ile tanıştıracak.

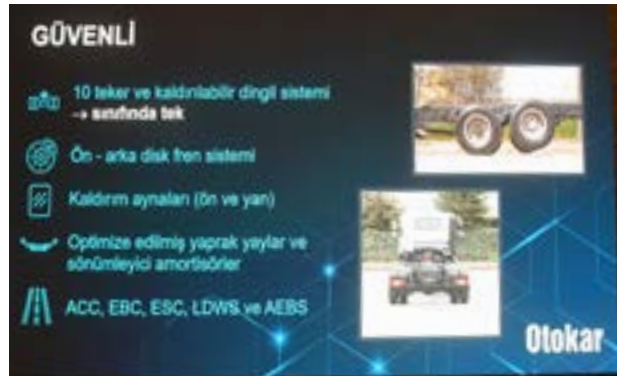

Genel Müdür Yardımcısı Kerem Erman ve Ticari Araçlar Yurt İçi Pazarlama ve Satış Direktörü Murat Tokatlı, Atlas'ın yeni versiyonu ile ilgili sunumda ürün ve pazarla ilgili bilgi verdiler, Otokar'ın hafif kamyon pazarında bugünkü konum ve hedeflerini açıkladılar.

her 5 hafif kamyonundan biri Atlas oldu. Şimdi de kamyonundaki varlığımızı güçlendiriyor; müşterilerimizin beklentileri doğrultusunda 2 yeni Atlas'ı ürün ailemize ekliyoruz. 11 tonluk Atlas ve 15 tonluk Atlas 3D ile başarımızı artırarak devam ettirmeyi hedefliyoruz” dedi.

Avrupa'ya ihracat

Atlas ailesi ile ihracatta da iddialı olduklarını belirten Erman, sözlerini şöyle sürdürdü: “Türkiye kamyon pazarında büyümeye devam ederken, geçtiğimiz yıl yurt dışı dağıtım ağıımızı kurarak Atlas kamyonlarımızın ihracatına da başladık. Otokar olarak kendi satış ağıyla Avrupa Birliği ülkelerine resmi olarak ihracat yapabilen tek hafif kamyon üreticisiyiz. Önümüzdeki dönemde kamyonunda dist-

ribütörümüzün olduğu ülke sayısını artırarak Avrupa pazarındaki büyümemizi sürdürmeyi hedefliyoruz. Bugün Avrupa'da; İspanya, Polonya, Kuzey Makedonya Cumhuriyeti, Romanya, Bulgaristan, Sırbistan ve Yunanistan'da olmak üzere 7 ülkede kamyon distribütörlerimiz bulunuyor.”

Hedefler

Ticari Araçlar Yurt İçi Pazarlama ve Satış Direktörü Murat Tokatlı da şirketin kamyon pazarındaki hedeflerini şöyle açıkladı: “Yeni araçlarımızla kamyon ürün ailemizi genişletti. Farklı yük ağırlıkları ve aks seçenekleri, uygun yatırım maliyetleri, ekonomik yakıt tüketimi, düşük yedek parça ve bakım giderleriyle Atlas, ticaretin güçlü kahramanı olmayı sürdürecektir.

11 ve 15 tonluk yeni Atlas kamyonların güç ve konforun yanında sunduğu yüksek taşıma kapasitesi ve sınıfında tek olan donanım özellikleriyle pazarda büyük ilgi göreceğine inanıyoruz. Atlas'ın sınıfında Türkiye'nin en çok tercih edilen kamyon markası olmasını ve yakın zamanda 10'dan fazla Avrupa ülkesinde distribütörlük ağı oluşturmayı hedefliyoruz.” ■



Hafif kamyon pazarında 11 yılı geride bırakan Atlas; pazarda varlığını güçlendirmek için kabin konforu, uygun yakıt tüketimi, yüksek tork, sürüş destek donanımları, 6, 8 ve 10 lastik seçenekleri, kataforez kaplı şasi, dingil kaldırma gibi müşterinin işine yarayacak özelliklerle ilerliyor.

ATLAS SERİSİ TEKNİK TABLO	8.5 S	8,5 L	11 S	11 L	3D 12	3D 15
MOTOR TİPİ / SİLİNDİR SAYISI	Cummins Intercooler Turbo Diesel Euro6 / 4 - Sıralı					
Motor Hacmi	3800 cc					
Azami Net Güç	112 kW @ 2600 rpm					
Azami Net Tork	534 Nm @ 1600-1800 rpm		584Nm @ 1500-1800 d/d		534 Nm@1600-1800rpm 584Nm@1500-1800d/d	
DEBRİYAJ	Tek Plakalı, Hidrolik Kumandalı Hava Takviyeli (Servolu)					
ŞANZIMAN	Manuel (ZF) 6 ileri, 1 geri					
SÜSPANSİYON	Yaprak Yaylı Mekanik Süspansiyon - Çift Tesirli Amortisörler					
FRENLER	Servs Freni; Tam Kuru Havalı EBS 3, ESC - Ön Fren; Disk Arka Fren; Atlas 8.5 Kampana, Atlas 11 Disk, Atlas 12 2.Aks Kampana 3.Aks Disk, Atlas 15 2.3.Aks Disk Park Freni; Havalı imdat körüklü, Arka tekerlere etkili					
DİREKSİYON	Hidrolik					
LASTİKLER	215/75 R 17.5		235/75 R17.5		215/75 R 17.5 235/75 R17.5	
AKÜ	2X12 Volt, 105 Ah					
MAKS.TIRMANMA KAP.	30		38		30 38	
YAKIT	Yakıt Tankı Kapasitesi Lt. - Adblue Tankı Kapasitesi 30 Lt.					
AĞIRLIK (kg)						
Ön Aks Teknik Kapasitesi	3000	3000	4000	4000	2900	3500
Arka Aks Teknik Kapasitesi	6000	6000	7600	7600	5800 (2. Aks) 3400 (3. Aks)	7000 (2.Aks) 4500 (3.Aks)
Azami Yüklü Ağırlık	8500	8500	10500	10500	12100	15000
Boş Ağırlık	2920	2950	3370	3409	3440	3835
Taşıma Kapasitesi	5580	5550	7130	7091	8660	11165
ÖLÇÜ (mm)						
Uzunluk	5995	6955	5960	6885	6955	6885
Genişlik	2200	2200	2300	2300	2200	2300
Yükseklik	2350	2350	2335	2335	2350	2335
Dingil Mesafesi	3360	3800	3360	3800	3390+985	3360+1000
Ön İz Genişliği	1730~1762	1730~1762	1715	1715	1730~1762	1715
Arka İz Genişliği	1615	1615	1680	1680	1615 / 1730	1680
Faydalı Şasi Uzunluğu	4170	5140	4170	5170	5140	5170



Model: 2024

Daha fazla Mercedes



Mercedes'in 2024 model seyahat otobüslerinde motor, şanzıman ve fren sisteminin tüm unsurları güvenli ve ekonomik sürüş için bütünleştirilmiş. Bu bütünlüğün merkezinde standart sunulan otomatikleştirilmiş 8 ileri 1 geri vitesli GO 250-8 PowerShift 3 şanzıman var. Bu şanzıman tüm sürüş boyunca optimize edilmiş vites ve debriyaj işlemleri ile 456 Bg güç üreten OM 470 Euro 6 motorun her zaman doğru devirde olmasını sağlıyor.

Motor, şanzıman ve fren sisteminin birbiriyle haberleşerek oluşturduğu mükemmel uyumun sağladığı yakıt ekonomisine süspansiyon sistemi de katkıda bulunuyor. Süspansiyon sistemi, hava direncinin çok etkili olmaya başladığı, yol tutuşun güçleştiği 80 km/s üstü hızlarda gövdeyi 20 mm aşağı çekiyor. 20 mm'lik inme, hava ile dik olarak temas eden yüzeyi küçültüyor. Bu küçülme yakıt tüketimini azaltıyor.



2024 model Mercedes-Benz otobüslerdeki yenilikleri Mercedes-Benz Türk Otobüs Ürün Yönetimi Grup Müdürü Cem Demirel anlattı, "Otobüslerimizde yaptığımız geliştirmeler ve yeniliklerle en üst düzeyde güvenlik, konfor, ekonomik performans ve benzersiz bir seyahat deneyimi sunuyoruz. Yenileme stratejimizi belirlerken en büyük yardımcımız yolcu, kaptan ve müşterilerimizden aldığımız geri bildirimler oldu" dedi.

Mercedes-Benz otobüslerde üç noktalı, ayarlanabilir emniyet kemeri tüm yolcu koltuklarında standart. Bu yenilik, otobüse başka bir aracın arkadan çarpması, ani sert frenleme, çarpma, devrilme, takla gibi durumlarda yolcunun, özellikle kendi koltuğunda dalgın, hazırlıksız veya uyku halindeyken can güvenliğini sağlıyor. Otobüs kazalarında en önemli yaralanma ve can kaybı, ezime ve sıkışmadan çok, saçılıp savrulma, otobüs içinde cisimlere veya yolcuların birbirlerine çarpması ile oluşuyor. Bu durumlardan korunmanın en etkili önemi ise yolcunun üç noktalı standart emniyet kemeri kullanması.

Daha gelişmiş sürüş desteği sürücüyü daha etkin denetim imkanı sağlıyor. Tourismo ve Conecto otobüslerdeki geri sürüş kamerası ekranla destekleniyor. Yeni radar ve çok amaçlı kameralar sensörlerle tam entegre şekilde çalışarak görüş alanını 270° tarıyor. Travego model otobüslerde 360 kamera sistemi ile sunuluyor.

Sürücü konforunun artması, dinlenme yerindeki iyileştirmeler, şarj imkanları daha güvenli ve huzurlu yolculuk, sürücülerin mesleğine ve kendine saygı duymasını sağlıyor.

Binlerce araçla yapılan yolculuklarda alınan konfor, uçak ve tren rekabeti, yolculuk süresinin uzun olduğu seyahat otobüslerinde, yolcu koltukları ile yolcuya sağlanan donanımlardaki gelişmeleri hızlandırıyor. Mercedes-Benz de yolcu konforunu sürekli artırıyor.



2024 yeniliklerini tanıtan Mercedes-Benz; otobüslerine gelişimde, kullanılmasında, yaygınlaşmasında ve standartlaşmasında öncülük ettiği yeni güvenlik ve konfor donanımlarını eklemeye devam ediyor. Otobüs yolculukları güvenli ve konforlu, otobüs işletmeciliği sürdürülebilir, otobüs sürücülüğü daha çekici hale geliyor. Mercedes-Benz'in otobüs pazarındaki güvenilirliği artıyor.



Mercedes-Benz, otobüs yolculuğunun daha güvenli ve konforlu olması, araç performanslarının artması için gerçekleştirdiği iyileştirme ve geliştirmelerde, kendini ispat etmiş sistemleri kullanma geleneğini sürdürüyor. Otobüslerdeki donanımlar; pazardan gelen talep, değişen yönetmelikler doğrultusunda ve Mercedes-Benz'in öncü olma misyonunu sürdürmek istemesi temelinde şekilleniyor. Bu gelişmeye elektronik, bilgi işlem ve farklı kaynaklardan gelen bilgileri birleştirerek işleme teknolo-

jilerindeki gelişmeler temel oluşturuyor. Teknolojik gelişmelerle yolcu taşımada güvenliği ve konforu standartlar yükseliyor. Yakıt tüketiminin azalması, çalışma sürelerinin uzaması, bağlantılılıkla araçların teknik durumu ve yerinin izlenmesi, daha uzun bakım aralığı süresi sağlanıyor. Bu gelişmeler sayesinde işletme ve araç kaynaklı maliyetler azalıyor.

Mercedes 2024'ler

Mercedes-Benz, şehirler arası yolcu ve turizm amaçlı taşımalarda Türkiye pazarının en fazla

tercih edilen, Hoşdere fabrikasında üretilip dünyanın birçok ülkesine ihraç edilen Tourismo ve Travego otobüslerinin 2024 modellerini yeni donanımlarla pazara sunuyor. Mercedes bu yeni otobüslerini, basın sunumu ve teknik özelliklerin sergilendiği bir gösteri sürüşü ile tanıttı. Yeni 2024 modellerinin tanıtımında Mercedes-Benz Türk Otobüs Ürün Yönetimi Grup Müdürü Cem Demirel bilgi verdi ve şunları söyledi: "AB Genel Güvenlik Yönetmeliği (GSR-B), sürüş ve yaya güvenliğini artırıyor. Bu yönetmelik Türkiye'de Ocak 2025'ten itibaren tescil edilecek otobüslerde bir dizi yardımcı güvenlik sistemini zorunlu kılıyor. Biz de bu yönetmeliğin gereksinimlerini fazlasıyla karşılayan teknolojilerimizi, araçlarımıza Nisan 2024 itibarıyla entegre ederek ve mevcut güvenlik

» sistemlerimizi geliştirerek, kap-
tanlarımıza ve yolcularımıza
maksimum güvenlik sağlama-
yı hedefliyoruz. Sektörde öncü
üretici ve marka olmaya devam
ediyoruz. Yenilikçi güvenlik
sistemleri ve yardımcı tekno-
lojilerle donatılmış otobüsleri-
miz, sürücü hatalarını minimize
ederken, çevresel algılamayı artırarak kazaları önlemede önem-
li bir rol üstleniyor” dedi. ■

AB Genel Güvenlik Yönetmeliği'ne (GSR-B) Eklenen Yeni ve Geliştirilmiş Güvenlik Kapsamları:

- » **Geri Sürüş Kamerası:** Turismo ve Conecto model otobüslerde sunulan geri sürüş kamerası, GSR gereklilikleri doğrultusunda monitör ile desteklendi. Travego model otobüslerde bu özellik halihazırda 360 derece kamera sistemi ile sunuluyor.
- » **Yeni Nesil Sensör Seti:** Yeni teknoloji radarlar ve Çok Amaçlı Kamera (MPC) ile toplam 6 adet sensör tam entegre şekilde çalışarak ve 270° görüş alanını tarayarak Mercedes-Benz otobüslerin güvenlik sistemlerini besliyor.
- » **Ön ve Yan Koruma Asistanları:** Bir önceki neslinde sadece otobüsün sağ bölgesini tarayan sensörler, güncel modellerde hem ön hem de sol bölgeyi tarayarak aracın yakınındaki yayalar ve bisiklet sürücülerini geniş bir alanda tespit edilebiliyor.
- » **Kör noktalar ve kaza oluşumu engelleme konusunda sürücüyü ekrandan görsel ve işitsel uyarmasının yanı sıra koltuktaki titreşim ile de fiziksel olarak uyarıyor.**
- » **Siber Saldırlara Karşı Korunma Sistemi:** Turismo ve Travego model otobüslerdeki kontrol ünitelerinin ve sistemlerinin siber saldırılara karşı korunması için yeni bir sistem eklendi.
- » **Acil Frenleme Sinyali – ESS:** Turismo ve Travego otobüslerde arka farların tamamen LED olarak güncellenmesi ile acil frenleme durumunda arkadan gelen araç trafiğine göre uyarı daha net ve uzun menzilde iletiyor.
- » **Trafik İşareti Asistanı –ISA (TSA):** Turismo ve Travego model otobüslere yeni eklenen Trafik İşareti Asistanı, yoldaki trafik işaretlerini ve hız limiti tabelalarını tanımlayarak sürücüyü görsel ve işitsel olarak bilgilendirme ve uyarı yapıyor.
- » **Aktif Fren Asistanı 6 (ABA6):** Travego ve Turismo otobüslerde ABA 4'ten, sensörler ve çok fonksiyonlu kamera ile desteklenen hassasiyeti artırılmış 6. nesil sistem ABA 6'ya; Conecto otobüslerde ise hassasiyeti artırılmış Çarpışma Önleyici Fren Asistanı 2'ye (PGA2) geçildi.
- » **Lastik Basınç İzleme Sistemi:** GSR ile birlikte zorunlu olacak lastik basınç izleme sistemi, Travego otobüslerde 2016, Turismo otobüslerde 2021 yılından bu yana standart olarak sunuluyor.
- » **Alkol Kilidi Hazırlığı:** Travego ve Turismo otobüslere alkol test sistemi kurulabilmesi için gerekli hazırlık altyapısı eklendi.
- » **Sürücü Yorgunluk ve Dikkat Uyarısı:** GSR ile birlikte zorunlu olacak Sürücü Yorgunluk ve Dikkat Uyarısı, Travego ve Turismo araçlarda 2021 yılından bu yana standart olarak sunuluyor. ■



ATEGO ŞEHİRİN YOLLARINDA, ŞEHİRDE İŞLER YOLUNDA.

Kısa dönüş yarıçapı, aks mesafesi çeşitliliği, sürücünün konforunu düşünen donanımları ve düşük sahip olma maliyeti ile şehrin yükünü Mercedes-Benz Atego'lar çeker.

Mercedes-Benz
Trucks you can trust.





Ford Trucks'ın hidrojen yolu

Ford, Ford Otosan ve Ford Trucks, alternatif enerji kaynakları ve kullanımı, bataryalar ve batarya üretim teknolojisi ile birlikte hidrojenin yakıt olarak kullanımı alanında geliştirme ve araştırmalarını sürdürüyor.

Atılan adımlar birbirini tamamlıyor. Araç üstünde yer alan hidrojen depoları, depoya ikmal, hidrojenin yakıt hücresi veya içten yanmalı motor yanma odasına ulaştırılması gibi aşamalar bilgi ve uygulama sistemine ekleniyor.

Çevre ve insana zararlı emisyonları azaltma ve sıfırlama isteği yeni normlar, yeni enerji kaynakları arayışı ile birleşti. Sıfır karbon, sıfır atık yolculuğu İklim Anlaşması ile takvime bağlandı. Bu takvime ne kadar, nasıl uyulacağı, takvimin işleyip işleyemeyeceğine dair soru işaretleri varlığını koruyor. Buna rağmen taşıt üreticileri dünya çapında %7 olarak hesaplanan kirlenme etkilerini sıfırlamak için çalışmalarını sürdürüyorlar. Ticari taşıt, özellikle ağır taşıt üreticileri bu süreçte



daha fazla sorumluluk alıyor ve çaba gösteriyorlar.

Başlangıçtan bugüne

EPA ve Euro 1 norma ile başlayan teknik gelişme ve iyileştirmeler, Euro 7 ve sonrasında sıfır emisyon hedefi, içten yanmalı motorların yerlerini bataryalı veya yakıt hücresi elektrikli araçlara bırakacağı beklentisi oluşturdu.

İlk aşamada e- mobilite için diferansiyel güç veren elektrik motorları, tekerlek başı elektrik motorları, invertörler, güç yönetimi ve geri kazanım sistemleri



ve yazılımları geliştirildi. Güç ve aktarma organları sistemlerinin gelişimine daha yavaş da olsa batarya teknoloji ve kimyası da eşlik ediyor.

Bataryalarla zor

Bugün 6 ton üstünde sıfır emis-



yonun zorunlu olduğu kent içi bölgelere girecek otobüsler batarya seçeneği ile pazara sunuluyor. Bununla birlikte sıfır emisyonla giden yolda bataryalarda; üretim teknolojisi, hızlı, kısa sürede şarj, yaygın şarj altyapısının kurulması, hafiflik, bataryalarda kullanılan nadir elementlere ulaşım, nadir elementlerin daha bol olan elementlerle ikamesi ve maliyet, ömrünü tamamlayan bataryaların bertarafı gibi aşılması gereken konu başlıkları bulunuyor. Bunlara batarya ve şarj tipleri ve güvenlik için standartların ne olacağı soruları eşlik ediyor.

Yakıt hücresi ve hidrojen

Enerji dönüşümünün, elektrik enerjisinin birden çok ağır ve pahalı bataryalarda depolanması yerine, tek bataryanın yeterli olduğu hidrojen ile yapılabilmesini sağlayan prensip 1882 yılında keşfedildi. Bu sayede uzay araçları için geliştirilen yakıt hücresi (Fuel-Cell) teknolojisi, günümüzde otomotiv endüstrisi, özellikle ticari araçlar için kullanılabilir hale getirildi.

e-mobiliteye geçişte taşıt sınıfına bağlı olarak yüklü ağırlığın artışı, şarj süreleri ve batarya maliyetleri, bataryaya alternatif arayışların önünü açtı. Bu arayış, araç deposuna akaryakıt ile yaklaşık aynı sürede doldurulan, yakıldığında atık olarak su buharı oluşturan hidrojen kullanımı olarak belirginleşti. Hidrojenin yakıt olarak kullanılması çevre kaygı-

ları ile birlikte bu teknolojiye sahip ülkelerin petrol ve doğal gaz bağımlılığından kurtulma, enerji için ödedikleri faturayı azaltma ihtimalini de içeriyor. Hidrojen teknolojisinin gelişmesi, yaygınlaşması ve piyasasının oluşumu, enerji maliyeti ve kirlenme yükü yüksek olan çeşitli ağır endüstriler de hidrojen kullanımını yaygınlaştıracak

Yeni iş alanı

Hidrojenin enerji taşıyıcısı olarak kullanımı, evrende çeşitli bileşimler halinde en bol bulunan bir element olarak uygun maliyetle elde edilmesi, depolanması, dağıtımı, taşıtlarda depolanması, ikmali ve hidrojen piyasasının oluşması günümüzde bir çalışma alanı oluşturdu. Bu alana yönelik markalar arası iş birlikleri, ar-ge ortaklıkları kuruldu, gruplaşmalar oluştu.

Daha temiz motorlar

Otomotiv endüstrisi, fuel-cell ile hidrojen kullanımına geçişle birlikte içten yanmalı motorlarda hidrojenin de yakıt olarak kullanılması üstünde çalışıyor. Bu çalışmalar sıfır emisyon hedefinden yağlama ve mekanik süreçlerden dolayı sapmaya neden olsa da, içten yanmalı motorların tarihsel süreci olan verim artışı ve temizlenmenin devamı sağlanacak.

Bu süreçte motor üreticileri ve taşıt motorlarını kendileri üreten markalar, özellikle ticari taşıt üreticileri sıfır emisyonla geçişte en uygun çözümler rekabet edebilmek ve varlıklarını sürdürmek



için kendi ar-ge çalışmaları ile birlikte öncü firmaların çalışmalarını da izliyor, onlarla iş birlikleri geliştiriyorlar.

Temel tasarımı ve yasal düzenlemesi oluşmuş taşıtlarda, boyut ve ağırlık, faydalı yük kapasitesi, güvenlik ve konfor kaybı olmayan, aynı zamanda sahip olma ve işletme maliyeti en azından bugünkü seviyede olan araçlar üretme isteği var.

Avrupa eko sistemi

Ford Otosan, elektrikli araç ve batarya üretimi ve teknolojisi, alternatif yakıtlar ve hidrojen alanında yaptığı çalışmalar ve açıklamalarla dikkat çekiyor.

Ford Trucks, alternatif yakıtlar ve sıfır emisyon teknolojileri ile ilgili araştırma ve ürün geliştirme çalışmalarına yeni halkalar ekliyor. F-MAX ile Avrupa Birliği'nin sıfır emisyonlu lojistik projesi Horizon 2020 ZEFES (Zero Emission Freight EcoSystem-Sıfır Emisyonlu Taşımacılık Ekosistemi) içinde yer alıyor. Verimlilik iyileştirmelerini, seri üretim yeteneklerine ve teknolojilerin günlük operasyonlarda kullanımını göstermeye odaklanmayı planlıyor.

Ford Trucks, Balard ile başlattığı proje ile F-MAX'ın Türkiye'de geliştirilip üretilen ilk yakıt hücresi taşıt olması için çalışıyor.

Üretim ve tasarımı Türkiye merkezli çalışmalarını, ürün gelişimine katkıda bulunacak teknoloji firmaları ve müşterileri ile sürdürüyor.

Fuar katılımları, açıklamalar ve toplantılarla gelişmelerle ilgili bilgi paylaşımı yapıyor.

Ford Trucks, Avrupa Birliği'nin sıfır emisyonlu lojistik projesi Horizon 2020 ZEFES'te (Zero Emission Freight EcoSystem-Sıfır Emisyonlu Taşımacılık Ekosistemi) kendi teknolojilerine sahip olmak isteyen firmaların içinde de yer alıyor.



CMB.TECH TEKNOLOJİNİN PRENSİBİ

- Adım 1:** Emme stroku sırasında emilen havaya hidrojen enjekte edilir.
- Adım 2:** Sıkıştırma stroku sırasında hidrojen homojen bir karışım halinde karışır.
- Adım 3:** Az miktarda dizel pilot yakıtı üst ölü noktadan hemen önce yanma odasına enjekte edilir.
- Adım 4:** Dizel, yüksek sıcaklık ve basınç nedeniyle kendiliğinden tutuşur ve tüm hidrojenle birlikte yanarak güç stroku sırasında pistonu aşağıya doğru zorlar.
- Adım 5:** Silindir egzoz stroku sırasında temizlenir.

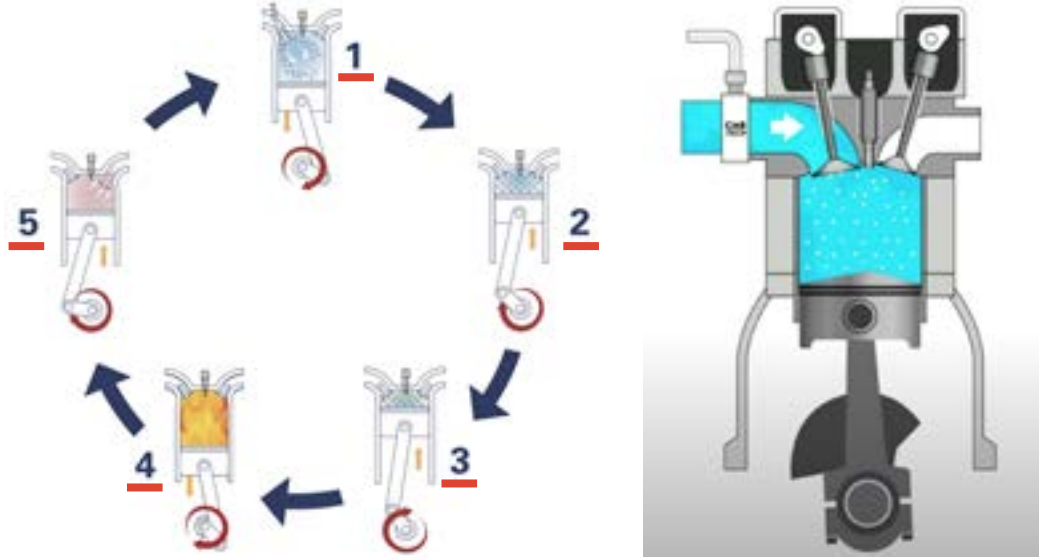

SONUÇ: Hidrojenin dizelle birlikte yakılması nedeniyle egzoz gazlarındaki NOx ve CO2 emisyonları büyük ölçüde azalır.

CMB.TECH'in çift yakıtlı hidrojen teknolojisi ile içten yanmalı dizel motorlar bazı eklerle hem dizeli hem hidrojeni yakıt olarak kullanabiliyor. Temel motor ve aktarma organları teknolojisinde değişiklik yapılmadan sistem emisyonları %80 oranında azalıyor. Hidrojen kullanımının yaygınlaşması ve piyasanın oluşumuna katkıda bulunuyor.

Sıfır emisyon için motor geliştirme çalışmalarına devam eden, 'Generation F hareketi' ile sıfır emisyonlu, bağlantılı ve otonom teknolojilerle büyük bir dönüşüm başlatan Ford Trucks, 2040 itibarıyla sadece sıfır emisyonlu araç satışına ulaşmayı planlıyor. Sıfır emisyonlu bir geleceğe ulaşma konusundaki bu kararlılığını, Avrupa Otomobil Üreticileri Birliği'nin (ACEA) Ağır Vasıta Yol Haritası Ortak Bildirisi'ne aktif katılımıyla da ortaya koyan Ford Trucks, müşteri gereksinimlerini karşılamak ve ACEA'nın Sıfır Emisyonlu Yük Taşımacılığına Geçiş Bildirgesi ile uyumlu 2040 hedefine uyum sağlamak için yakıt hücresi, elektrikli güç aktarma organları seçenekleri ve içten yanmalı hidrojen motoru dahil olmak üzere çeşitli projeler üzerinde çalışıyor.

Ford konuya ilişkin ilk açıklamalarında hidrojenle çalışan tek silindri içten yanmalı motorun tasarımını gerçekleştirip, ilk motor çalıştırma ve ateşleme faaliyetini duyurmuştu. Ford Trucks, IAA 2022 fuarına bataryalı elektrikli çöp kamyonu ile katıldı. 2025'te 9 farklı araç konseptinin (Dört FCEV ve beş BEV) gerçek günlük operasyonlarda AB koridorlarında 1 milyon kilometreyi aşması, dijital bir platform tarafından yönlendirilmesi ve doğrulanması bekleniyor.

Ballard ile anlaşma

Ford Trucks, yakıt hücresi tedariki ve geliştirmesi alanlarında Ballard ile iş birliği içinde olacak. Bu kapsamda Kanada merkezli Ballard Power Systems ile 2 adet FCmove-XD 120 kW yakıt hücresi için ilk satın alma siparişini içeren bir niyet mektu-

bu imzaladı. Bu ürünlerin IAA 2024'de, Hannover'de ortaya çıkma ihtimali bulunuyor. Ballard kaynakları geliştirme programının başarılı bir şekilde tamamlandığına ve diğer bazı koşullara tabi olarak yakıt hücresi ile çalışan F-Max'in seri üretimi için tercih edilen tedarikçi olarak adlandırılacaklarına duyurulurunda yer verdiler.

Hidrojen yakıtlı motor

Ford F-MAX serisi çekicilerin mevcut motorlarında bazı adaptasyonlar yapılarak hidrojen ve dizel ile çalışan türevinin geliştirilmesi ile ilgili olarak Belçikalı CMB.TECH ile de bir çalışma yürütülüyor. Firma yeni kamyonları çift yakıtlı hidrojenli kamyonlara dönüştürüyor. Dönüşümle geleneksel yakıt kullanımının ve buna bağlı emisyonların %80'e kadar azaltılabildiği ifade ediliyor.

Kara yolu ile birlikte deniz taşıtlarında da kullanılan 4 zamanlı motorda hidrojenin de kullanımı üstünde çalışmalar yürüten CMB.TECH'in bu alanda MAN ve Volvo ile yaptığı çalışmalar da bulunuyor. Çeşitli markalara uygulanabilen bu çift yakıt teknolojisinde; hidrojen yanma odasına emiliyor ve motora güç sağlamak için daha az dizel enjeksiyonu gerekiyor. Dönüşüm süreci hidrojen tanklarının kamyonlara montajı ve CMB.TECH enjeksiyon segmanının motora montajı ile başlıyor. Daha sonra motor kontrol ünitesi kuruluyor. Çift yakıtlı hidrojen kamyonlarının kalite kontrolü ve validasyonu çift yakıtlı atölyede gerçekleştiriliyor. Çift yakıtlı atölye, dönüşüm süreci ve sertifikasyonun yanı sıra uygun maliyetli bir konseptte ulaşmak için hidrojen parçalarının satın alınmasını ve montajını da gerçekleştiriyor.

CMB.TECH, dönüşüm çalışmalarında ilk aşamada standardizasyonu mümkün tek tip kamyon odaklanıyor. Bu, çift yakıtlı dönüşümün fiyatını önemli ölçüde azaltabilecek. ■

Yeni Ford Trucks F-LINE Yolunda kimse duramaz.



Gelişmiş güvenlik teknolojileri ve dış tasarımıyla yeni Ford Trucks F-LINE.



Fuso ile 1984'te başlayan iş birliğiyle Canter'i Türkiye pazarıyla tanıştıran ve otomotiv sektöründe birçok dönüşümün başlangıcı olan Temsa, 40. yılı yeni bir başlangıçla kutladı ve eCanter'ı pazara sundu.

Canter'in 40. yılını ve eCanter'in pazara girişini, Sabancı Holding ve Temsa üst yönetimi, fabrika yönetimi ve çalışanlarla birlikte kutladılar.

Törene Mitsubishi Fuso Truck and Bus Corporation Uluslararası Satış ve Müşteri Hizmetleri Grup Başkanı Andreas Deuschle, Temsa CEO'su Tolga Kaan Doğancıoğlu, Sabancı Holding Mobilite Çözümleri Grup Başkanı Cevdet Alemdar katıldı.



TEMSA 40. yılı

Yeni eCanter ile taçlandırdı

Teknolojinin, sahipliklerin, ortaklıkların, enerjinin değiştiği otomotiv dünyasında, Sabancı Temsa ve Fuso Canter ortaklığı, tüm paydaşlarına yarar sağlayan bir ortaklık olarak sürüyor.

Temsa, Türkiye pazarının ilk Asyalı hafif kamyonlarından Fuso Canter'in tam elektrikli ürün ailesini pazara sundu.

Temsa ve Fuso arasında 1984'te başlayan iş birliğinin 40. yıl dönümünde piyasaya çıkan Fuso eCanter, Mayıs 2024 itibarıyla Türkiye hafif kamyon sınıfının elektrikli seçeneği oldu.

Fuso eCanter'in 6,- 7,5 ve 8,5 ton segmentlerinde, toplam 5 farklı modelle piyasaya sunulması, elektrikli ticari taşıtların bir alternatif oluşturması ve pazarın gelişmesi, elektrikli taşıtlara yö-

nelik mevzuat ve alt yapının gelişimi için yeni bir aşama oluşturuyor. Temsa da eCanter ile hafif kamyon pazarının elektrikliye dönüşümünün öncülüğünü üstleniyor.

Dünden bugüne

Sabancı Holding şirketi Temsa'nın 1984 yılında Mitsubishi ile anlaşması, holding, otomotiv sektörü ve Adana için yeni bir dönem başlattı. Adana Temsa Fabrikasında Mitsubishi Maraton otobüs ve Canter hafif kamyonların üretimine başlandı. Bu başlangıç Adana'nın Türkiye

otomotiv sektörü için Marmara dışında yeni bir üretici kent olmasını sağladı. Sabancı Grubu ve Temsa, bu dönemde temsilcilikleri, ürünleri ve üretimi ile otomotiv sektöründe, özellikle ticari taşıtlar ve iş makinelerinde en önemli ve piyasa yapıcı markalar arasına girdi.

Temsa 2000'li yıllar ile birlikte otobüs üretimi ve ihracatında kendi markasını oluşturdu. Avrupa ve ABD ile birlikte farklı kıtalarda yerini aldı. Temsa bu yolculukta Türkiye'den çıkan bir marka olarak, sıfır emisyon, e-mobilete, hidrojen, kendi sürer



Dış görünüşü ve işlevi, dizel kardeşi ile aynı olan elektrikli Canter, e-aksı ile hafif ticari motor ve aktarma organları sistemini yeni bir boyuta taşıyor.

otobüsler (Otonom) yeni yürüyüş sistemleri alanında gelişimini sürdürüyor. Bu gelişim içinde çeşitli iş birliği ve ortaklıklar, ve yeniliklerle yoluna devam ediyor.

Fuso Canter'in elektrikli versiyonunun Türkiye'de satışa sunulması bu gelişme ve yürüyüşte yeni bir kilometre taşı oluşturdu.

eCanter, Türkiye pazarına Fuso İspanya tesislerinde üretilmiş olarak ithal edilecek. Pazarın büyüme ve gelişmesi de, elektrikli otobüs üretiminde ve satış sonrası hizmetlerinde kendi teknolojisine ve deneyime sahip Temsa'nın tesislerinde eCanter

üretimini yolunu açacak. Bu arada Fuso Canter modelinin dizel versiyonları Temsa Adana Fabrikasında üretim devam edecek.

Yeni teknoloji

Elektrikli model; Fuso Canter'in pazara beğendirdiği, kabul ettiği, sınıfında standartlaştırdığı işlev ve temel özelliklere ve çeşitliliğe sahip. Bu temel ile birlikte eCanter elektrikli taşıt tekniği için tasarlanmış; işletmeci, sürücü, çevre ve trafiğe katkı yapacak tamamen yeni bir yürüyüş sistemi bileşenleri bulunuyor.





eCanter; anahtarsız erişim, dijital göstergeler, multimedya ekranı, LED arka farlar, fonksiyonel direksiyon, ısıtmalı sürücü koltuğu ve ön cam, geliştirilmiş kabin izolasyonu gibi pek çok özelliğiyle, ergonomi, konfor ve teknolojiyi aynı anda kullanıcılarına sunmayı başarıyor. Direksiyon ve kabin içinde geçişi engellemeyen, geri gidiş ve enerji geri kazanım kontrolü işlevini de yüklenen vites kolu çok yumuşak.

eCanter hareket sistemi için eAks tasarımı bu yeniliğin temelini oluşturuyor. Sistemde shaft ve şanzımana gerek duyulmamış. Aks sistemi; elektrik motoru, redüksiyon dişlisi, invertörün entegre edilmesinden oluşuyor. Bu ana parça aks çerçevesi, süspansiyon sistemi ile şasiye bağlı. Kompakt yapı, eCanter'e yüksek verimlilik ve maksimum hızlanma kapasitesi sunuyor.

Bataryalar şasi altına bağlı, kabin altında eCanter'in yürüyüş, konfor, güvenlik sistemini destekleyen ana parça ve bileşenler yer alıyor. eAks ve bataryalar ağırlık dağılımını iyileştirip ağırlık merkezinin yere daha yakın olmasını sağlayarak yol tutuşu artırıyor. eAks enerji geri kazanım yeteneğine de sahip. Enerji kazanımı vites kolundan; yol ve yük koşullarına bağlı olarak 3 kademeli

olarak kontrol ediliyor. Sürücü duruma göre enerji kazanımını devreden çıkararak, aracı enerji geri kazanımı yaptırmadan kullanabiliyor.

Fuso eCanter 2 (82kWh) ya da 3 (124 kWh) olmak üzere farklı batarya alternatifleriyle müşterilerine sunuluyor. eCanter araçların menzili, 200 km'ye kadar çıkabiliyor. 82kWh bataryaya sahip araçlar, hızlı şarj özelliğiyle 72 dakikada şarj olabiliyor.

3 yıl /100.000 km araç garantisi, batarya için de 6 yıl / 200.000 km garanti ile sunulan eCanter, sürüş konforunun yanında güvenliği de ön planda tutuyor. Araç; ABA 5 – acil fren sistemi, yaya uyarı sistemi (AVAS), acil devre kesici buton ve çarpışma algılama sistemi, uzun far asistanı, geri görüş kamerası, elektrikli park freni, AEBS (ABS, ASR, ESP) ve sürücü hava yastığı gibi çok kapsamlı güvenlik paketine sahip.

Standart otomotiv elektriği 24 volt akü ile sağlıyor.

İlk izlenim

eCanter'in tanıtım programında teknik tanıtım ve durağan inceleme ile birlikte basın mensuplarına Temsa Adana Fabrikası test parkurunda izlenim sürüşü yapma imkanı verildi.

eCanter kabin içi yeni çizgileri, kumanda ekranı görüntüsü ile çekici. Sessiz, titreşimsiz, sürücü dostu kolay uyum sağlanan ve anlaşılabilir sürüş donanımları ile bu çekicilik, sıcak ve sorunsuz bir işbirliğine dönüşüyor.

Tüm elektrik araçlar gibi eCanter ile de kısa sürede, motor devrine ulaşma ve vites değiştirme gibi uğraşlara gerek kalmadan seyir süratine ulaşıyor. Bu sakinliğe ve sessizliğe uyum sağlamak, yüke, yola ve işe göre iyi bir sürüş ve enerji kazanımı yapmak, yeni nesil elektrikli araçlarla birlikte yeni bir sürücü kuşağının da ortaya çıkacağı anlamı taşıyor. ■

ULTIMAAX® Birinci Sınıf Elastomer Süspansiyon

- Üstün dayanıklılık
- Birinci sınıf sürüş kalitesi
- Düşük işletme maliyetleri
- Mevcut mekanik süspansiyondan daha hafif



ULTIMAAX hakkında daha fazla bilgi için Hendrickson'u arayabilir, ek bilgi için global web sitelerimizi ziyaret edebilirsiniz.

Hendrickson firmasının ULTIMAAX® birinci sınıf süspansiyonu, mükemmel sürüş kalitesi, yol tutuş, dayanıklılık ve kararlılık sağlar. Ürün, kamyon üreticilerinin tedarik zinciri, montaj ve garanti yönetimindeki karışıklığını azaltmak ve ayrıca günlük operasyonlarda filolar için işletme maliyetlerini düşürmeye yardımcı olmak üzere tasarlanmıştır. ULTIMAAX ağır ticari araç uygulamaları için (damper, mikser, maden ve çöp kamyonları gibi) tavsiye edilmektedir.

Yüksek Dayanıklılık

- Zorlu şantiye koşullarında, ağır arazi şartlarında test edilmiş ve yüksek dayanıklılık sağlamak için tasarlanmıştır.



Düşük İşletme Maliyetleri

- Performansı arttırmak için daha yüksek taşıma kapasitesine sahiptir.
- Yağlanması gereken bir kısım olmadığı için bakım süresi azdır.

Geliştirilmiş Sürüş

- Yüklü ve yüksüz koşullarda üstün sürüş kalitesi sunar.
- Virajlarda kamyonun yola temasını artırarak devrilmeyi engeller.
- Yüklü durumda 400 mm'ye kadar mükemmel artikülasyon ve çekis gücü sağlar.

HENDRICKSON TÜRKİYE
A.O.S.B 10016 Sokak, No:8
Çiğli - İzmir, Türkiye
Tel: +90.232.328.22.80
Faks: +90.232.328.02.80

www.hendrickson-intl.com
www.ultimaax-tr.com

HENDRICKSON
The World Rides On Us®

Eyüp Lojistik'e S-Way filosu

Karayolu taşımacılığında Türkiye ve Avrupa'nın en önemli filolarından biri olmayı ve gelişmiş taşıma ağı oluşturmayı hedefleyen Eyüp Lojistik filo yatırımında araç seçimini, farklı güzergahlarda uygun çekiş gücü, zorlu hava şartlarında dahi sorunsuz yol tutuş, yakıt ve operasyon maliyetlerinde ekonomiklik sunan Iveco S-WAY çekiciden yana yaptı. Bu tercih Iveco'nun uluslararası taşımacılıkta S-WAY serisi ile başladığı çıkışın sürdüğünü ve geliştiğini gösteren bir satış oldu.

Eyüp Lojistik, filosunu genişletmek için yeni araç alımında bu defa Iveco'yu tercih etti. Gaziantepli firma, Iveco iş birliği ile yeni bir başlangıç oluştururken yaklaşık 150 adetlik çekici filosuna 110 adet Iveco S-Way çekici ekledi. Böylece daha önce de ekspres taşımalarda kullanmak üzere filosuna Daily vanlar ekleyen Eyüp Lojistik filosunun baskın markası Iveco oldu. Iveco Gaziantep Yetkili Satıcısı Üstün-İş Otomotiv tarafından satışı gerçekleştirilen çekiciler S-Way FULL PLUS 530 model. Bu araçların teslimi 7 Mayıs'ta, Eyüp Lojistik, Iveco Türkiye ve Üstün-İş Otomotiv yöneticileri ile Gaziantepli iş ve taşıma dünyasının temsilcilerinin katıldığı bir törenle gerçekleştirildi. İstanbul'daki törende, Eyüp Lojistik Yönetim Kurulu Başkanı Eyüp Bartık'a Üstün-İş Otomotiv Genel Müdürü Eyüp Zengin

ve Iveco Türkiye Genel Müdürü Hakkı Işınak tarafından bir anı plaketi takdim edildi.

Törende Hakkı Işınak, "Öncelikle Eyüp Lojistik'e Iveco S-Way çekicileri tercih ettikleri için teşekkür etmek istiyorum. 2020 yılında tanıtımını gerçekleştirdiğimiz uzun yol çekicimiz S-Way ile kısa sürede çok büyük bir başarı elde ettik. S-Way'in yakıt verimliliği, konforu ve üstün sürüş performansı ile yürüyen araç parkımızı hızla büyüttük. 110 adet Iveco S-Way çekici satışı gerçekleştirdiğimiz Eyüp Lojistik ağır yük taşımacılığında iddialı ve bu iddiasını Iveco S-Way ile de perçinlemiş oldu. Hem Avrupa'ya hem ülkemizin dört bir yanına lojistik hizmeti sağlayan Eyüp Lojistik, tercih ettiği Iveco çekicileri ile kat edeceği mesafeleri güvenle, konforla ve tasarruflu bir şekilde gerçekleştirecektir" dedi.

Eyüp Bartık da "Şirket olarak insan ve çevre odaklı faaliyet göstermeye, en son teknolojileri iyi bir şekilde kullanmaya ve hizmet kalitemizi her geçen gün artırmaya gayret ve özen gösteriyoruz. Bu anlamda filomuza yatırım yaparken oldukça seçici davranıyoruz ve bizimle aynı misyona sahip markalarla çalışıyoruz. Araçların teknik özellikleri kadar, iş birliği içerisinde olacağımız markaların satış sonrasında da bizlerin yanında olması gerekiyor. Iveco ile masaya oturduğumuz andan itibaren bizi anlayan, dinleyen ve çözüm üretmek adına elini taşın altına koymaya bir hazır marka olduğunu gördük. Biz Eyüp Lojistik ailesi olarak uzun süreli müşteri ilişkilerine değer veriyoruz ve inanıyorum ki Iveco ile de uzun ve kalıcı iş birliklerimiz olacaktır" şeklinde konuştu.



Tasarruf ile konforu bu kabinde birleştirdik.

IVECO S-WAY

- IVECO S-WAY ile yakıt dolum sayınızın azaldığına şaşırmayın. Sebebi belli.
- Yeni C13 490hp ve 530hp motor serisi %3'e varan yakıt verimliliği sağlar.
- Aero Plus & Efficiency Plus Paketleri %7 daha düşük hava sürtünmesi oluşturur.
- Yeni nesil 17-HE diferansiyeller yakıt tüketiminin azaltılmasına katkı sağlar.

Piyasa

TİCARİ TAŞITLAR DERGİSİ

Sektördeki güncel gelişmeleri yakından takip etmek için
www.tasiyanlar.com adresini ziyaret etmeniz yeterli!



Mersinli filolar Renault Trucks'la yenilendiler

Renault Trucks Mersin merkezli lojistik firmalarının filolarını yenilemede tercih ettiği marka olmaya devam ediyor.

Azem Lojistik, filosunu 21 adet Renault Trucks T 520 çekici ile yeniledi. Bu araçlar Azem'in ilk Renault Trucks çekicileri olurken, Mersin bayisi Erman Ticari Araçlar'ın teslim ettiği 600. Renault Trucks da bu teslimat içinde yer aldı.

Azem Lojistik, Avrupa ülkelerine yaş meyve-sebze lojistiği gerçekleştiriyor. Her bir aracı yılda ortalama 130-150 bin km yol kat eden Azem, filosunu her zaman genç tutmaya özen gösteriyor. Azem Lojistik'in kurucusu Hasan Aktaş, Yönetim Kurulu Üyeleri Ahmet Aktaş ve Celal Aktaş'ın katıldığı törende yeni araçlar, Renault Trucks'ın Bayi Ağı Ticari Direktörü Özgür Fırat, Satış ve Satış Sonrası Bölge Müdürü Cihat Kayan, Erman Ticari Araçlar Yönetim Kurulu Başkanı Mehmet Deniz, Genel Müdürü Ahmet Gözü, Satış Müdürü Can Arış ve Renault Trucks Finans Ülke Satış Müdürü Emrah Barış tarafından teslim edildi.

Kardeş şirketler olan **Nusaybin Kayar** ve **Kamuran Kayar Uluslararası Taşımacılık** firmaları da tamamı Renault Trucks olan filolarını yine Renault Trucks çekicilerle yeniliyor. Bu firmalara Erman Ticari Araçlar, 10 adet Renault Trucks T520 teslim etti. Firmaların temeli, 1970'li yıllarda toplu taşımacılığa dayanıyor.

1995 yılında yaş meyve-sebze ve deniz ürünleri başta olmak üzere gıda lojistiği hizmeti vermeye başlayan firmalar, ağırlıklı olarak Almanya ve Hollanda hattı olmak üzere tüm Avrupa'da frigorifik araçlarıyla lojistik operasyonlarını sürdürüyor. 2018'den bu yana Renault Trucks çekicileri kullanan Kayar filolarının tamamı, düzenli yapılan araç yatırımları ile Renault Trucks araçlara dönüştürüldü.

Gıda lojistiği alanında uzman lojistik firmalarından **Renas** da, filosuna 12 adet Renault Trucks T520 çekici kattı. Geçen yıl başlayan alımlarıyla filonun yaklaşık yüzde 60'ını Renault Trucks



çekicilere dönüştüren Renas, tüm Avrupa ülkelerine ve Türkiye Cumhuriyetleri'ne yaş meyve-sebze lojistiği gerçekleştiriyor. Renas Lojistik Yönetim Kurulu Başkanı Masum Aktaş, "Mersin, coğrafi ve stratejik konumunun yanı sıra firmaların kazandırdığı değer ile de bugün önemli lojistik üslerden biri. Biz de bölgenin rekabetten beslenen, her zaman gelişime açık, yatırım yaparak büyümeye devam eden firmalarındanız. Filomuzu hızlıca yenileyerek yarısından fazlasını konforu ve performansı açısından hem yöneticilerimizin hem de sürücülerimizin tercihi olan Renault Trucks T520 çekicilere dönüştürdük" dedi.

Özçelik Transport da, yüzde 80'in üzerinde Renault Trucks araçlardan oluşan filosunu yine Renault Trucks çekiciler ile yeniliyor. Özçelik Transport Yönetim Kurulu Başkanı Yılmaz Özçelik, teslimat töreninde, "Müşterilerimiz ile kurduğumuz uzun soluklu iş birliklikleri gibi çözüm ortaklarımızla da düzenli çalışmalar sürdürülebilir prensibimiz bulunuyor. Renault Trucks araçlarımız ile yüksek verimlilikte operasyonlar yürütebildiğimiz için de 2000 yılından bu yana yola birlikte devam ediyoruz. Araç performansları, satış sonrası hizmetleri ve ikinci el değeri doğrultusunda Renault Trucks çekiciler, şirketimiz kadar bölgedeki meslektaşlarımız tarafından da tercih ediliyor" açıklamasını yaptı. ■



Turbo Compoundlu Renault çekiciler LGT filusunda

Renault Trucks çekicilerden oluşan LGT filosu gelişip güçleniyor. Kimyasal ve gaz türü tehlikeli madde taşımacılığı yapan LGT, 2024 siparişlerinin ilki olan 10 adet Turbo Compound teknoloji Renault Trucks T480 çekiciyi teslim aldı. Bu alımla Turbo Compound donanımlı araç sayısını 25'e yükselten LGT'nin yeni çekicileri Koçaslanlar Otomotiv tarafından törenle teslim edildi. ■



Hicri Ercili filosu Yeni Nesil DAF'larla güçlendi

Hicri Ercili, lojistik operasyonlarını yeni nesil DAF çekicilerle güçlendiriyor. Bursa Ağır Vasıta, Hicri Ercili'ye yıl sonuna kadar 100 adet Yeni Nesil DAF XG 480 çekici teslimatının 25 adetlik ilk bölümünü Balıkesir - Bandırma'daki merkez tesisinde teslim etti.

Törene Hicri Ercili'nin Yönetim Kurulu Üyesi Yiğit Ercili, Lojistik Müdürü Şenol Durna; DAF Trucks Türkiye'nin Genel Müdürü Atilla Kaya, Satış Müdürü Mert Ersoylu; Bursa Ağır Vasıta'nın Yönetim Kurulu Üyesi Muhsin Koçaslan, Genel Müdürü Ahmet Uğur ve Satış Müdürü Fahri Bayram katıldı.

DAF'ın yeni nesil XG 480 çekicileri son teknoloji ile donatılmışlar, yüksek performansı, güvenilirliği, verimliliği ve çevre dostu özellikleriyle dikkat çekiyorlar.

Hicri Ercili Lojistik Müdürü Şenol Durna, "Bugün, Hicri Ercili olarak, lojistik operasyonlarımızı daha da güçlendirecek önemli bir adım attığımız için gururluyuz. Yüksek performanslı DAF XG 480 araçları, sektörümüzdeki rekabet avantajımızı artıracak ve müşterilerimize daha kaliteli hizmet sunmamıza olanak tanıyacak. İş birliğimizin devamında, lojistik sektöründe liderliğimizi sürdürerek, müşteri memnuniyetini her zaman en üst seviyede tutmayı hedefliyoruz" dedi. ■



Uzun soluklu iş birliği Maraton'la sürüyor

Mesnevi Turizm filosuna Temsa Maraton model 15 adet otobüs kattı. İlk Temsa markalı aracını 1993 yılında alan Mesnevi Turizm'in yeni otobüsleri Kapadokya'da törenle teslim edildi. Mesnevi Turizm Yönetim Kurulu Başkanı Mustafa Mesnevi ile Temsa'nın Satış Genel Müdür Yardımcısı Hakan Koralp, Yurtiçi Satış Direktörü Baybars Dağ ve iki şirketin yönetim ekiplerinin katılımıyla gerçekleştirilen teslimat töreniyle birlikte Mesnevi filosundaki Temsa sayısı 40'a yükseldi. ■



Filo Otokoç'a emanet

Otokoç ve dökme kimyasal yük taşımacılığı alanında intermodal taşımacılık hizmeti veren TET Global Lojistik arasında yerinde servis hizmetlerine yönelik bir iş birliği anlaşması imzalandı. Anlaşma, tüm filo araçlarının bakım, onarım ve kontrol süreçlerini kapsıyor. TET Global Lojistik, 2023 yılında 350 milyon TL'lik bir yatırım gerçekleştirerek Otokoç Sultanbeyli Ford Trucks'tan 74 adet Ford Trucks marka araç alımı yapmıştı. Yeni iş birliği çerçevesinde bu araçlara Otokoç Sultanbeyli Ford Şubesi'nin uzman ekipleri tarafından yerinde servis hizmeti sunulacak.

Söz konusu iş birliğine ilişkin protokolün imza töreni Otokoç Sultanbeyli Ford Şubesi'nde, Şube Müdürü Orhun Özkan ve TET Global Lojistik Genel Müdür Yardımcısı Cemil Can Yalçın'ın katılımıyla gerçekleşti. Firma yetkilileri yaptıkları açıklamada, ortak hedefler doğrultusunda sürdürülebilir bir başarı elde etme yolundaki kararlılıklarını dile getirdiler ve bu iş birliğinin her iki şirketin de büyüme potansiyelini artırarak, müşterilere daha geniş bir ürün ve hizmet yelpazesi sunma amacı taşıdığını belirttiler. ■



ECOTORQ
ŞANZİMAN



**NEW TWIN OUTPUT PTOs FOR
NEW FORD F-LINE TRUCKS WITH
NEW ECOTORQ TRANSMISSION.**

**YENİ ECOTORQ ŞANZİMANLI
YENİ FORD F-LINE KAMYONLAR İÇİN
YENİ ÇİFT ÇIKIŞLI PTO'LAR**



**OTS.IHT.6 PTO
(ÇİFT ÇIKIŞLI ISO FLANŞLI TİP)**

Kozetur'un tercihi TGE

Antalya merkezli Kozetur, yeni araç yatırımında MAN TGE'yi seçti. Kozetur'un sipariş ettiği 10 adet TGE'nin ilk kısmı olan 4 araç, MAN'ın Antalya bayi Meçikoğulları'nın tesislerinde törenle teslim edildi. Teslimata Kozetur firmasının sahibi Onur Oktar Zengin ve MAN Hafif Ticari Araçlar (HTA) ve İkinci El Satış Direktörü Cumhuriyet Kutlubay katıldı. ■

MAN TGX teslimatları sürüyor



MAN Kamyon ve Otobüs 2024 yılı teslimatlarına devam ediyor. Niğde merkezli **Akmis Süt**, mevcut MAN araçlarından duyduğu memnuniyet doğrultusunda filosunu TGX çekicilerle yeniliyor. Akmis Süt Genel Müdürü Lütfü Yılmaz'a bu kapsamda 5 adet TGX 18.520 4X2 BL SA çekici törenle teslim edildi. Ayrıca Mayıs ayı içinde 5 adet TGX çekici daha teslim edileceği bildirildi. Firma, böylece yılın ilk

yarısında 10 adet MAN çekici yatırımı yapmış oldu. İnşaat ve madencilik sektörlerinde faaliyetlerini yürüten Gaziantep merkezli **Taşkala Lojistik** de 2024 araç yatırımı kapsamında filosunu 5 adet yeni TGX 18.520 çekici ile güçlendirdi. Yeni çekiciler firmanın Gaziantep'teki tesislerinde düzenlenen bir törenle Taşkala Lojistik Yönetim Kurulu Başkanı Hüseyin Şahin'e teslim edildi. ■



**KOZANOĞLU
KOZMAKSAN**



Transaktaş Global Lojistik filosu büyüyor

Transaktaş Global Lojistik, Mercedes-Benz Actros çekici ailesini tercih etmeye devam ediyor. Bu kapsamda Transaktaş, filosuna Actros L 1851 LS, Actros L 1853 LS ve Actros L 1863 LS Edition çekiciler eklendi. Avrupa, Asya ve Balkan ülkeleri ile karşılıklı düzenli servis hizmeti veren Mersin merkezli Transaktaş'ın son teslimatlarla birlikte araç parkındaki Mercedes-Benz sayısı 210 adede yükseldi. Mercedes-Benz Türk bayi Koluman'ın tesislerinde, Transaktaş, Mercedes-Benz Türk ve Koluman Motorlu Araçlar yöneticilerinin katıldığı törenle yeni araçlarını teslim alan Transaktaş Global Lojistik'in sahibi Ahmet Aktaş, "Transaktaş Global Lojistik olarak özellikle taze ve donmuş balık, sebze, tropikal meyve ve ilaç taşımacılığında uzman olup geniş araç filomuz, özel teknik donanım ve modern teknik ekipmanları ile düzenlenmiş araçlarımızla yüksek kalitede nakliye ve servis hizmeti sunuyoruz. Bugün, Mercedes-Benz Actros çekicileri büyük ve modern filomuzla katarak, hizmet kalitemizi en üst düzeye taşıyoruz. Verimlilik, konfor, emniyet, kalite gibi başlıklarda standartlarımızı her zaman en yükseğe konumlandırıyoruz. 250 adetlik araç parkımızın 210 adedinin Mercedes-Benz marka kamyonlardan oluşmasının en büyük

nedenlerinden biri de müşterilerimize üst düzeyde hizmet vermeyi hedeflememizdir. Bu satın alma ile iş birliğimizin gelecekte daha da güçlenerek devam edeceğine inanıyoruz" dedi. Mercedes-Benz Türk Kamyon Pazarlama ve Satış Direktörü Alper Kurt da, "Mercedes-Benz Türk olarak, şirketlerin ulusal ve uluslararası lojistik alanında güvenilir ve verimli bir hizmet sunmalarına katkı sağlıyoruz. Yenilikçi teknolojiler ve yüksek performanslı donanımlara sahip araçlarımız, yakıt verimliliği ve sürüş konforunu bir araya getirerek, taşımacılık sektöründe yeni standartlar belirliyor. Müşterilerimizin beklentilerini karşılayacak çözümlerimizle, her zaman en üst düzeyde performans, güvenlik ve verimlilik sunmaya devam edeceğiz" dedi. Koluman Motorlu Araçlar Genel Müdürü Ali Saltık ise, "Transaktaş Global Lojistik'in araç filosunu genişletmek için Koluman Motorlu Araçlar ve Mercedes-Benz kamyonlarını tercih etmesinden dolayı büyük mutluluk duyuyoruz. Bu iş birliği, sektördeki gücümüzü ve kalitemizi bir kez daha ortaya koyuyor. Müşterilerimize sunduğumuz yüksek performanslı ve güvenilir araçlarımızla, onların operasyonel verimliliğine katkıda bulunmaktan gurur duyuyoruz" açıklamasını yaptı. ■

Denizli'nin tercihi Mercedes



Denizli Büyükşehir Belediyesi, şehir içi ulaşımda Mercedes-Benz kalitesine yatırım yapmaya devam ediyor. 16 Mart'ta Mercedes-Benz Türk yöneticileri, Denizli Büyükşehir Belediyesi'ne 7 adet Conecto Solo, 10 adet Conecto Körüklü ve 3 adet Tourismo 15 RHD otobüs teslim ettiler. Düzenlenen törene; Denizli Büyükşehir Belediye Başkanı Osman Zolan, Denizli Ulaşım Yönetim Kurulu Başkanı Mustafa Gonca ve Mercedes-Benz Türk'ün Otobüs Pazarlama ve Satış Direktörü Osman Nuri Aksoy, Şehir İçi Otobüs ve Kamu Satış Grup Müdürü Orhan Çavuş, Şehir İçi Otobüs ve Kamu Satış Koordinatörü Çağın Kaymaz ile Hastalya Otomotiv'in Genel Müdürü Naz Asena Tüzün ve Müdür Erhan Ünveren katıldı. ■

Kamil Koç filosuna Tourismo



Yeni sezona hazırlanan Kamil Koç, Mercedes-Benz Türk'ün Koluman bayi aracılığıyla 33 adet Tourismo 16 2+1 otobüsü filosuna kattı. Araçların teslim töreninde Mercedes-Benz Türk Otobüs Filo Satış Grup Müdürü Burak Batumlu, "Bir işletmenin koyduğu hedeflere ulaşma doğrultusunda emin adımlarla ilerleyebilmesi için doğru zamanda doğru planlamalar yapabilmesi ve bu planları uygulayabilmesi çok önemli. Kamil Koç firması ile Koluman bayimiz ve bizler 2024 yılı sezon öncesi yatırımı planlanan bu araçların satış görüşmelerine 2023'te başladık. Sunduğumuz ön ödemeli sistem dahilinde anlaşmalarımızı da 2023'te yaptık. Şimdi geriye dönüp bakıldığında doğru zamanda doğru planlamalar yapılması durumunda sezon başında araç tedarikinin ne kadar mümkün olabileceği görülüyor" dedi. ■

Tırsan'de her yüke çözüm var

Tırsan uluslararası taşımacılar ve lojistik firmaları ile birlikte yurtiçi taşıma, dağıtım ve lojistik hizmeti veren firmalara teslimatlara devam ediyor.

İGB Bims ve Çobanoğulları Lojistik, filolarının geliştirilmesi ve güçlendirilmesi için Tırsan Tenteli Perdeli Rulo Taşıyıcı, Tırsan Hafif Tenteli Perdeli ve Kässbohrer hafif açık kasa platformlardan oluşan toplam 70 adet araç alımı gerçekleştirdi. Adapazarı fabrikasında gerçekleştirilen teslimat törenine, Tırsan Treyler Yönetim Kurulu Başkanı Çetin Nuhoglu, İGB Bims ve Çobanoğulları Lojistik Yönetim Kurulu Başkanı Caner Çetinel katıldı.

Karayolu taşımacılığı alanında stratejik bir yatırım hamlesi yapan DB Schenker Arkas da Tırsan'dan aldığı 13 adet Tenteli Perdeli Multi Ride treylerler ile filosunu genişleterek müşterilerine daha kapsamlı ve güvenilir bir hizmet sunmaya hazırlanıyor. DB Schenker Arkas'ın Genel Müdürü Özgür AL, Karayolu Nakliye Direktörü Andreas Stadler ile araç teslim töreninde biraraya gelen Tırsan Treyler Yönetim Kurulu Başkanı Çetin Nuhoglu, "DB Schenker Arkas'ın yeni yatırımlarında bir kere daha Tırsan'a güvenmelerinden memnuniyet duyuyor, uzun soluklu iş birliğimizin devam edeceğine inanıyorum" dedi.

Tırsan; Çorum'un lojistik firmalarından yurtiçi kuru yük ve hammadde taşımada uzmanlaşmış Hüseyinoğulları Nakliyat'a da 1 adet Tırsan Tenteli Perdeli Maxima Plus ve 2 adet Kässbohrer Hafif Açık Kasa Platform teslim etti. Teslimata; firma sahipleri İbrahim Elsüer, Selçuk Elsüer, Mustafa Elsüer ve Tırsan Treyler Satış Yöneticisi Özgür Ayçiçek katıldı.

Eurotürk Lojistik ise filosuna 20 adet Tırsan Tenteli Perdeli Multi Ride ekledi. Eurotürk Lojistik Genel Müdür Yardımcısı Samet Ali Amet, "Eurotürk Lojistik, İngiltere merkezimiz ile birlikte Türkiye'de İstanbul, Bursa ve İzmir olmak üzere 3 farklı lokasyonda hizmet vermekte olup Birleşik Krallık ile özdeşleşmiş bir markadır. Lojistik faaliyetleri açısından şirketimizin inovasyon ve teknoloji anlamında yaptığı atılımlar bizleri rakiplerimize göre daha başarılı bir yere taşımıştır. Tırsan ile yollarımız uzun yıllar önce kesişti, filomuzda bulunan 70 adet Tırsan aracından çok memnunuz. Gerek araçların kalitesi gerek sağlamlığı filomuzu her zaman güçlendiriyor" dedi. ■



Tırsan 4. kez patent şampiyonu

Türkiye otomotiv tedarik sanayinin çatı kuruluşu Taşıt Araçları Tedarik Sanayicileri Derneği'nin (TAYSAD) 46. Olağan Genel Kurulu kapsamında gerçekleştirilen 2023 Yılı Başarı Ödülleri Töreni'nde Tırsan, Patent kategorisinde 49 patent ile birincilik ödülüne layık görüldü. Tırsan bu ödülle son 6 senede dördüncü kez patent kategorisi şampiyonu olmuş bulunuyor. Müşterilerinin rekabetçiliğini artırmak için ar-ge çalışmalarına aralıksız devam eden Tırsan, Avrupa İnovasyon Ödülleri'nde 2021 yılında en kısa sürede tüm kategorilerde ödül alan ilk ve tek üretici ünvanının da sahibi. ■

Bursa'nın elektrikli otobüsü e-ATA

Dünyanın önde gelen şehirleri için çağın gereksinimlerine uygun çevreci araçlar üreten Karsan, Türkiye'deki yerel yönetimlerin de filolarını en yeni teknolojiye sahip araçlarla yenilemelerine destek veriyor. Bu kapsamda Bursa Büyükşehir Belediyesi'nde yeni nesil 2 adet e-ATA otobüs hizmete girdi. Şehrin bu ilk elektrikli otobüsleri ile Bursa'da hizmet veren Karsan araç

sayısı 750'ye Burulaş parkındaki araç sayısı da 87'ye çıktı. Karsan'ın Bursa'daki fabrikasında düzenlenen teslimat töreninde Karsan üst düzey yöneticileri ile birlikte Bursa Milletvekili Mustafa Varank, Bursa Büyükşehir Belediye Başkanı Alınur Aktaş, Burulaş'ın Genel Müdürü Kürşat Çapar ve Ulaşım Daire Başkanı Rüştü Şanlı yer aldı. ■





Öztreylar'den Nesce Grup'a kamyon üstü damper

2024 yılı inşaat sezonunun açılması, şantiyelerde çalışmalar hız kazanmaya başladı. İnşaat ve şantiye sektörü yönelik ürünleri ile tanınan Öztreylar de siparişi alınan ve üretimi tamamlanan kamyon üstü damper ve damperli treyların teslimatlarına hız kesmeden devam ediyor. Öztreylar, Ankara'nın inşaat, madencilik, enerji, alt ve üst yapı alanlarında faaliyet

gösteren önde gelen inşaat firmalarından Nesce Grup'a da 10 adetlik bir filo teslimatını gerçekleştirdi. Gebze fabrikasında gerçekleştirilen teslimat törenine, Öztreylar Satış Pazarlama Direktörü Murat Özsoy ve Satış Uzmanı Ufuk Karakuşaklı ile birlikte Nesce Grup'tan Vesim Çelik, Ömer Faruk Çelik, Harun Çelik, Muhammed Fırat Çelik ve Mert Nurullah Çelik katıldılar. ■



Bulung filosuna ADR'li Iveco S-WAY'ler

Lojistik sektöründe hızlı büyüyen şirketlerinden biri olan Bulung Logistics, filosunu Iveco araçlarla güçlendirdi. Şirket, yurt içi ve yurt dışı operasyonlarında kullanılmak üzere 50 adet ADR donanımlı S-Way çekici satın aldı. 490 Hp güce sahip S-WAY AS440S49T/FP-LT model bu araçların, diğer S-Way modellerinde olduğu gibi, iki yıl sınırsız full garanti ve 90 bin kilometrelik bakım aralıkları ile işletme giderlerini minimize ettikleri belirtiliyor. Avrupa ve Kuzey Afrika ülkeleriyle Türkiye arasında lojistik çözümler sunan Bulung Logistics'in Türkiye Genel Müdürü Savaş Kasap, Türkiye'nin en hızlı büyüyen şirketlerinden biri olarak yeni çekicilerle özmal araç ve ekipman sayılarının 700'e

ulaştığını ve Iveco S-Way çekicileri yakıt tasarrufu, kabin konforu ve sürüş performansı özelliklerinden dolayı tercih ettiklerini açıkladı. Söz konusu çekicilerin güvenlik ve verimlilik odaklı teknolojik donanımlarına da dikkati çeken Kasap, "ADR'li araçlar ile taşınması zorunlu olan yükler için S-Way çekiciler ile daha güvenli ve verimli hizmet sağlayarak müşterilerimize rekabet avantajı kazandıracakız" dedi. Iveco Ağır Vasıta Satış Müdürü Çayan Tubay da "Iveco S-Way çekiciler, seri diferansiyel oranı ve 13 litrelik güçlü motor yapısıyla yakıt tasarrufu sağlıyor. Geniş kabin alanı ile de eşsiz bir konfor sunuyorlar" diye konuştu. ■

DHL Almanya'nın S-WAY CNG'si

DHL Group, Post & Parcel Almanya bölümü için toplam 178 yeni Iveco S-Way CNG siparişi vererek CNG filosunu 450 adete çıkardı. Biyo-CNG ile çalışan yeni kamyonlar, DHL Group'un karbon ayak izini azaltacaklar. Bio-CNG, atık ve artık malzemelerden elde edilen sürdürülebilir yenilenebilir bir yakıt. 161 adet S-Way AD190S34/P CNG kamyon kasa ile donatılmış olarak daha kısa mesafeler ve günlük yolculuklar için kullanılacak. Bu kamyonların sol ve sağ taraflarına 80 kg gravimetrik dolum hacmine sahip 4 gaz tankı takılmış. Toplam 160 kg CNG ile kamyonlar 670 km'ye kadar mesafe kat edebiliyorlar. Kalan 17 adet S-Way AS260S46Y/FS CM CNG kamyon değiştirilebilir gövde şasisi olarak merkezler arası taşımalarda kullanılacak. Bu araçlarda yönlendirmeli arka aksa sahip 6x2 standart şasi, geniş Active Space kabin ve 460 Hp gücünde 13 litrelik Euro 6 uyumlu CNG motor bulunuyor. CNG tankları, 1000 km'ye kadar mesafeye izin veren toplam 240 kg'lık bir gravimetrik dolum hacmine sahip. ■



www.yalcintrailer.com

info@yalcintrailer.com

+90 212 735 39 49

Fevzipaşa Mahallesi Erdoğan Sk. No:14 P.K 34586 Değirmenköy Silivri İstanbul / TÜRKİYE

HARDOX®
WEAR PLATE

HARDOX® 500 TUF; DAHA FAZLA YÜKLEME KAPASİTESİ, DAHA AZ YAKIT TÜKETİMİ

Hardox® 500 Tuf daha hafif ve daha dayanıklı damper gövdeleri için en ideal aşınma plakasıdır. Daha hafif gövde, daha fazla yük kapasitesi ve aracın boş döndüğü durumlarda daha az yakıt tüketimi sağlar.

Hardox® 500 Tuf; Hardox® 450 ve Hardox® 500'ün en iyi özelliklerini birarada içerir ve tek bir aşınma plakasında yüksek dayanım, sıradışı sertlik ve garantili tokluk sunar. Bu özelliklerin birleşimi, damper gövdelerine üst düzeyde bir aşınma ve çökme direnci ve daha az destek saçının kullanıldığı damper gövdelerinin yapılmasını mümkün kılar.

Hardox® 500 Tuf ile yapılmış bir damper gövdesinin tipik çalışma koşulları; taş ocakları ve madenlerde ağır ve keskin kayaların yüklenmesi ve boşaltılması, ağır ve hacimli çelik hurdaların elleçlenmesi, betonarme demiri içeren beton parçalarının damperlere yüklendiği veya düşürüldüğü yıkımlar, inşaat ve ağır hafriyat işlerini içerir.

Hardox® 500 Tuf , yeni nesil Hardox® aşınma plakası

Explore the world of
Hardox® wear plate



hardox.com

SSAB